



**NIO** ел7

Руководство пользователя

## EL7 Отказ от ответственности

Благодарим вас за выбор модели NIO EL7 (далее именуемой «EL7»). EL7 — умный электромобиль. Во время вашего зеленого путешествия с EL7 вы получите удобный и внимательный пользовательский интерфейс.

Прежде чем начать путешествие с EL7, рекомендуется прочитать руководство пользователя на центральном дисплее, чтобы получить всю информацию, необходимую для использования автомобиля.

- Содержание данного руководства не может быть воспроизведено или изменено полностью или частично без законного и действительного разрешения.
- Во избежание выхода из строя автомобиля или получения травм запрещается модифицировать, регулировать или демонтировать детали автомобиля без законного и действительного разрешения.
- Наклейки, логотипы и изображения, используемые в данном руководстве, предназначены только для иллюстраций, а содержание предназначено только для справки.

Описание и иллюстрации в данном руководстве приведены только для справки. Фактическое оборудование, конфигурация и функции вашего автомобиля могут отличаться от тех, что описаны и проиллюстрированы в данном руководстве, но они будут обновлены при обновлении версии программного обеспечения вашего автомобиля. Во избежание сомнений, NIO оставляет за собой право решать, предоставлять ли и когда обновлять оборудование, конфигурацию, функции и соответствующее программное обеспечение автомобиля для обеспечения безопасности, соблюдения законов и правил и других соображений.

Пожалуйста, строго следуйте предупреждениям, содержащимся в данном руководстве, чтобы использовать автомобиль более безопасно. Пожалуйста, также будьте в курсе любых других предупреждений, выпущенных NIO. Перед использованием убедитесь, что вы внимательно прочитали последнюю версию данного руководства и знакомы с функциями EL7. **NIO не несет никакой ответственности за любые телесные повреждения, нанесенные вам/другим, или ущерб вашему транспортному средству/имуществу, вызванные неправильной эксплуатацией EL7 в соответствии с инструкциями.**

- Предупреждение: это содержание тесно связано с личной безопасностью и должно соблюдаться. Несоблюдение может привести к травме или серьезному несчастному случаю.
- Осторожно: этот контент содержит советы о том, как избежать возможного повреждения автомобиля или имущества.
- Примечание. Этот контент содержит рекомендации по более эффективному использованию вашего автомобиля.

Если у вас есть какие-либо вопросы по этому руководству, свяжитесь с нами по телефону или войдите на официальный сайт NIO, чтобы получить последнюю версию руководства пользователя EL7.

Если вам нужна помощь в экстренной ситуации, пожалуйста, свяжитесь с нами по телефону.

# Содержание

## 1 Замки

- 1 Поиск автомобиля (Найди мою машину)
- 2 Отпирание/запирание с помощью смарт-брелока
- 5 Замена батареи смарт-брелока
- 7 Отпирание/запирание без ключа
- 9 Разблокировка, запуск и блокировка с помощью приложения NIO
- 10 Разблокировка/блокировка через Bluetooth
- 12 Разблокировка/блокировка через NFC
- 14 Отпирание/запирание центральным замком
- 15 Аварийное отпирание/запирание
- 18 Прогулка Разблокировка
- 19 Автоматическая разблокировка в ПАРКОВКЕ
- 20 Замок для прохода
- 21 Блокировка при выезде
- 22 Противоугонная сигнализация

## 2 Двери < Окна

- 23 дверные ручки
- 25 Легкий вход
- 28 Задняя дверь
- 32 Управление окном
- 34 Люк и солнцезащитный козырек

## 3 Зарядка

- 35 Инструкции по зарядке
- 37 Зарядка
- 41 Уровень заряда батареи и индикатор зарядки
- 43 Прогрев батареи
- 45 Зарядно-разрядное устройство

## 4 Огни

- 47 дальний и ближний свет
- 48 поворотников
- 49 Противотуманные фары
- 50 Приветственное освещение
- 51 Подсветка наружной ручки двери
- 52 лампы для чтения
- 54 Огни лужи
- 55 умных внешних огней
- 56 Накладки на пороги с подсветкой
- 57 Освещение косметического зеркала
- 58 Следуй за мной домой

- 59 Минимальное освещение
- 60 Поисковое освещение
- 61 ночное освещение
- 62 Освещение багажника

## 5 Учетная запись и память

- 63 Привязка брелока к аккаунту
- 64 Переключение аккаунтов
- 65 Авторизованная разблокировка
- 67 Гостевой режим
- 68 Сервисная авторизация
- 69 Память сиденья водителя
- 70 Память рулевого колеса
- 71 Память бокового зеркала
- 73 Память пассажирского сиденья

## 6 Сиденья

- 74 Регулировка сиденья водителя
- 78 Регулировка сиденья пассажира
- 83 Регулировка заднего сиденья
- 86 Задний Премиум
- 87 Регулировка подголовника сиденья
- 89 Массаж сидений
- 90 Подогрев сидений
- 91 Вентиляция сиденья
- 92 Расслабление сиденья

## 7 Хранилище

- 93 Место для хранения спереди
- 95 Заднее место для хранения
- 98 Центральный ящик для хранения
- 100 Ствол
- 102 Легкая загрузка

## 8 Руль

- 103 Регулировка рулевого колеса
- 105 правых кнопок на руле
- 107 левых кнопок на руле
- 108 Обогрев рулевого колеса
- 109 Двухкнопочный перезапуск на рулевом колесе

## 9 Автомобильный блок питания

- 111 портов USB
- 112 розеток 12 В



## 10 Дворники и боковые зеркала

- 113 Стеклоочистители переднего и заднего стекла
- 117 Регулировка бокового зеркала
- 118 Складывание бокового зеркала
- 119 Обогрев бокового зеркала
- 120 Зеркало заднего вида и боковое зеркало с автоматическим затемнением

## 11 Климат-контроль

- 121 Передний климат-контроль
- 127 задний климат-контроль
- 130 Очистка воздуха

## 12 Индивидуальные развлечения

- 131 Музыка
- 132 Навигация
- 133 фото и видео
- 134 Телефон
- 135 Подключение к мобильным устройствам
- 137 Беспроводная зарядка
- 139 НОМИ
- 143 функции комфорта
- 144 Интеллектуальная ароматическая система
- 146 Прилив
- 149 Быстрый доступ

## 13 Комбинация приборов и Центральный дисплей

- 150 индикаторов комбинации приборов
- 153 Элементы управления на центральном дисплее
- 155 Регистратор данных событий (EDR)
- 157 Обновление системы
- 158 Сброс всех настроек

## 14 Опыт вождения

- 159 Основные операции
- 162 режима вождения
- 164 Сценарий Помощь
- 166 Настройки функций
- 169 Цифровой видеорегистратор (DVR)
- 172 Система предупреждения пешеходов
- 173 Парковочная камера и система помощи при парковке

## 15 Безопасность автомобиля

- 178 ремней безопасности
- 182 подушки безопасности
- 188 замков для защиты от детей
- 189 Детское сиденье
- 197 Многократное торможение при столкновении (МСВ)

198 Режим питомца

## 200 Включен Режим ухода

## 202 Режим кемпинга

## 204 Обнаружение присутствия ребенка (CPD)

## 16 Функции безопасности

- 205 Предупреждение о лобовом столкновении (FCW)
- 210 Автономный аварийный тормоз (AEB)
- 216 Система удержания полосы движения (LKA)
- 224 Аварийный Активный Останов (EAS)
- 229 Аварийное удержание полосы движения (ELK)
- 237 Расширенная система мониторинга водителей (ADMS)
- 241 Обнаружение слепых зон (BSD) и помощь при смене полосы движения (LCA)
- 245 Предупреждение об открытой двери (DOW)
- 248 Оповещение о переднем перекрестном движении
- 251 Предупреждение о перекрестном движении сзади с торможением (RCTA-B)

## 17 Функции помощи водителю

- 255 Автоматическая смена полосы движения (ALC)
- 263 Управление центрированием полосы движения (LCC)
- 280 Адаптивный круиз-контроль (ACC)
- 296 Полуавтоматическая система помощи при парковке
- 308 Автоматическая парковка электростанции (PSAP)
- 313 Система боковой индикации расстояния (SDIS)

## 18 Техническое обслуживание автомобиля

- 316 Состояние здоровья автомобиля
- 317 Инструкции по техническому обслуживанию
- 318 Регулярное техническое обслуживание
- 321 Замена щетки переднего стеклоочистителя
- 322 Замена щетки заднего стеклоочистителя
- 323 Заправка жидкости омывателя ветрового стекла
- 324 Заправка охлаждающей жидкости
- 326 Заправка тормозной жидкости
- 328 Осмотр и техническое обслуживание шин
- 331 Проверка и техническое обслуживание тормозных колодок и дисков
- 332 Проверка и техническое обслуживание воздушного фильтра
- 333 Техническое обслуживание батареи 12 В
- 334 Техническое обслуживание и утилизация высоковольтных батарей
- 337 Блок предохранителей под капотом
- 341 Блок предохранителей приборной панели
- 348 Блок предохранителей багажника
- 352 Блок предохранителей

- 353 Внешняя очистка и техническое обслуживание
- 357 Чистка и техническое обслуживание салона
- 359 Применение антибактериального продукта

## 19 Общая информация об автомобиле

361 Информация о транспортном средстве

362 Комбинация приборов и органы управления

363 Информация о предупреждающих знаках

365 Идентификационный номер автомобиля (VIN)

367 Идентификационные этикетки приводного двигателя

**368 Рекомендуемые жидкости и объемы**

369 Информация о трансмиссии

413 Спасение автомобиля в воде

414 Спасение автомобиля в огне

415 Спасение автомобиля с утечкой аккумулятора

416 Резка автомобиля

## 20 Технические характеристики и

### Параметры

373 Размеры автомобиля

374 Массовые параметры

Технические характеристики колес и шин 375

377 Параметры двигателя

378 Технические характеристики тормозной системы и подвески

379 Параметры батареи высокого напряжения

## 21 Информация о шинах

380 Накачка шин

383 Система контроля давления в шинах (TPMS)

384 Цепи для шин

385 АвтоСок

386 Зимние шины

387 Ремонт шин

391 Замена шин

## 22 Чрезвычайные меры

394 Размещение предупреждающего треугольника

396 Связь с НИО

401 Пуск от прыжка

403 Аварийная разблокировка снаружи

405 Аварийное отпирание изнутри

406 Аварийное открытие задней двери

407 Аптечка первой помощи

## 23 Аварийные услуги

408 Средства защиты для спасательных операций

409 Отключение цепи высокого напряжения

411 Буксировка автомобиля после аварии

## Поиск автомобиля (Найди мою машину)

### *Обнаружение автомобиля на расстоянии*

Вы или авторизованный пользователь можете удобно проверить местоположение автомобиля в приложении НЮ. Когда автомобиль подключен к Интернету, вы можете просмотреть его местоположение в левом верхнем углу экрана. **Моя машина** в приложении НЮ. Коснитесь этой информации, чтобы просмотреть местоположение автомобиля на карте.

### *Обнаружение автомобиля в непосредственной близости*

Когда автомобиль не находится в движении и аутентифицированный брелок находится в пределах 70 метров от автомобиля, нажмите кнопку блокировки на смарт-брелоке дважды в течение трех секунд. Звуковой сигнал автомобиля подаст звуковой сигнал, а указатели поворота будут мигать, указывая точное местоположение автомобиля. Нажмите кнопку еще раз через 5 секунд, чтобы удалить подсказку о местоположении. В противном случае подсказка о местоположении автоматически отключится через 10 секунд.



Когда автомобиль подключен к вашему телефону через Bluetooth или автомобиль подключен к Интернету, вы также можете найти его, коснувшись **Моя машина > Найди мою машину** в приложении НЮ. Звуковой сигнал автомобиля подаст звуковой сигнал, а указатели поворота будут мигать, указывая на его местоположение. Кран **Найди мою машину** еще раз, чтобы очистить подсказку о местоположении.

## Отпирание/запирание с помощью смарт-брелока

Прежде чем сесть в автомобиль, вы можете разблокировать его с помощью смарт-брелока. Максимальная эффективная дальность действия смарт-брелока составляет 30–70 метров от автомобиля и может варьироваться в зависимости от состояния смарт-брелока.

Смарт-брелок имеет следующие кнопки:



### 1. Разблокировать

Когда автомобиль находится в ПАРКОВКЕ, нажмите кнопку, чтобы разблокировать автомобиль. В случае успеха указатели поворота мигнут три раза, а наружные дверные ручки выдвинутся автоматически.

Когда все четыре двери разблокированы с помощью смарт-брелока, дверь багажника можно открыть снаружи без ключа.

Чтобы открыть все окна, нажмите и удерживайте кнопку блокировки. Окна перестанут двигаться после того, как вы отпустите кнопку.

Вы можете установить режим разблокировки для вашего смарт-брелока на центральном дисплее. Войдите в Настройки в нижней части центрального дисплея и коснитесь **Двери и окна > Режим разблокировки автомобиля**. Выберите «Все», чтобы разблокировать все двери, нажав смарт-брелок. Выберите «Водитель», чтобы сначала разблокировать дверь водителя, нажав один раз на смарт-брелок, а затем оставшиеся три двери, нажав на смарт-брелок еще раз.

### 2. Блокировка

Когда автомобиль находится в ПАРКОВКЕ и все двери (включая капот и заднюю дверь) закрыты, коротко нажмите кнопку, чтобы запереть автомобиль. В случае успеха поворотники мигнут один раз, а автомобиль подаст один звуковой сигнал. При этом внешние дверные ручки уберутся, а боковые зеркала будут складываться автоматически (чтобы включить автоматическое складывание боковых зеркал, войдите в «Настройки» в нижней части центрального дисплея и коснитесь **Вождение > Боковые зеркала > Автоматическое складывание при блокировке**).

После блокировки дверь багажника можно открыть только снаружи с помощью электронного брелока.

Чтобы включить/отключить звук подтверждения блокировки, войдите в «Настройки» на панели управления в нижней части центрального дисплея и коснитесь **Звук > Звонок и оповещения > Звук блокировки**.

Чтобы закрыть все окна, нажмите и удерживайте кнопку блокировки. Окна перестанут двигаться после того, как вы отпустите кнопку.

Когда автомобиль не находится в движении и аутентифицированный брелок находится в пределах 70 метров от автомобиля, дважды нажмите кнопку подряд в течение трех секунд. Звуковой сигнал автомобиля подаст звуковой сигнал, а указатели поворота будут мигать, указывая местонахождение автомобиля. Нажмите кнопку еще раз через 5 секунд, чтобы удалить подсказку о местоположении. В противном случае подсказка о местоположении автоматически отключится через 10 секунд.

Когда все двери закрыты, вы можете нажать кнопку блокировки на смарт-брелоке снаружи автомобиля, чтобы запереть автомобиль. Сигналы поворота мигнут один раз, а звуковой сигнал прозвучит один раз, указывая на то, что автомобиль заперт. Если двери оставлены открытыми, вы не сможете запереть автомобиль, нажав кнопку блокировки. Вы получите сообщение о том, что ваш автомобиль не был успешно заперт.

### 3. Задняя дверь

Когда задняя дверь закрыта, нажмите и удерживайте кнопку, чтобы открыть заднюю дверь. После открытия двери багажного отделения снова нажмите и удерживайте кнопку, чтобы закрыть дверь багажного отделения.

#### Предупреждение

Оставляя человека или домашнее животное в автомобиле, убедитесь, что у вас с собой смарт-брелок. Невыполнение этого требования может привести к травме или смерти.

#### Осторожность

- Смарт-брелок представляет собой электронный компонент. Оберегайте его от любых ударов или разборки, высоких температур, повреждений от жидкостей или сильных вибраций.
- Даже если в автомобиле есть пассажиры, вы все равно можете запереть автомобиль с помощью электронного брелока. Пассажиры могут выйти из автомобиля, когда это необходимо, но при этом сработает противоугонная система.
- Если в автомобиле остался смарт-брелок или телефон с цифровым ключом Bluetooth, вы все равно можете запереть автомобиль с помощью смарт-брелока, а приложение NIO напомнит вам о ключе, оставленном в автомобиле.

- Если пассажир случайно вынес смарт-брелок или телефон с цифровым ключом Bluetooth из автомобиля более чем на 3 метра, автомобиль напомнит вам о том, что ключ находится вне радиуса действия.
- Если какая-либо дверь или задняя дверь не открывается в течение 30 секунд после отпирания автомобиля, все двери и задняя дверь автоматически запираются.
- Если брелок утерян или поврежден, немедленно свяжитесь с NIO и отнесите все свои ключи в NIO для аутентификации или подайте заявку на получение новых брелоков.

#### Осторожность

Когда батарея брелка разряжена, используйте аварийный ключ, чтобы запереть дверь водителя. Все остальные двери будут заперты одновременно.

#### Примечание

Если после закрытия водительской двери и запираения автомобиля вы случайно оставите смарт-брелок в автомобиле при закрытии другой двери, функция антиблокировки активируется автоматически. В этом случае автомобиль автоматически разблокируется, указатели поворота мигнут три раза и трижды подаст звуковой сигнал.

Когда автомобиль находится в ПАРКОВКЕ, вы можете войти в настройки в нижней части центрального дисплея и нажать **Двери и окна > Автоматическое закрытие окон** настроить автоматическое закрытие окон при блокировке автомобиля. Когда вы запираете автомобиль снаружи (с помощью смарт-брелока, NFC, приложения NIO, запираения без ключа или блокировки Walk-Away), все окна автоматически закрываются с включенной защитой от защемления. Когда окна закрываются, если нажать кнопку блокировки на брелоке или мобильном приложении, окна перестанут закрываться.

#### Осторожность

- При включении функции автоматического закрытия окон убедитесь, что автомобиль заперт.
- В целях безопасности пассажиров, если переднее сиденье занято, если автомобиль заперт, окна не закроются. Пожалуйста, не оставляйте пассажиров или домашних животных в запертом автомобиле.
- Если автомобиль заперт, когда стекло поднимается, оно перестанет подниматься. В этом случае сначала отпирите автомобиль, а затем снова закройте его, и окна автоматически закроются.

## Замена батареи смарт-брелока

В смарт-брелоке используется батарейка типа «таблетка» CR2477. Чтобы заменить батарейку, крепко сожмите стороны брелока между пальцами и проведите ногтем или тонким пластиковым листом из нижнего зазора вдоль боковой прорези брелока, пока не откроется задняя крышка.

Утилизируйте использованные батареи в соответствии с инструкциями и местными законами. Подробности смотрите на сайте NIO.



Установите батарейку типа «таблетка» положительной клеммой вниз. После установки совместите контакты батареи, а затем правильно закройте заднюю крышку, чтобы обеспечить правильное использование брелока.

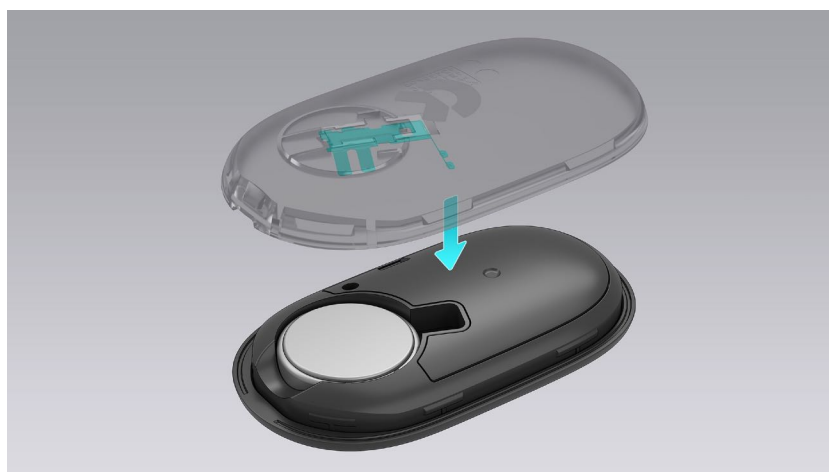

### Осторожность

Если батарея брелока разряжена, это может повлиять на его функцию удаленной разблокировки. В этом случае можно попытаться разблокировать автомобиль с более короткого расстояния. Если это все еще не работает, используйте другие способы (например, мобильное приложение или аварийный ключ), чтобы разблокировать автомобиль.

**Осторожность**

Радиоволны могут повлиять на работу брелока. Держите другие электронные устройства (например, телефоны, ноутбуки и планшеты) на расстоянии не менее 30 см от брелка.



## Отпирание/запирание без ключа

Если у вас есть аутентифицированный смарт-брелок или Bluetooth (в кармане или сумке), вы можете отпереть или запереть автомобиль, просто коснувшись задней части любой наружной дверной ручки.

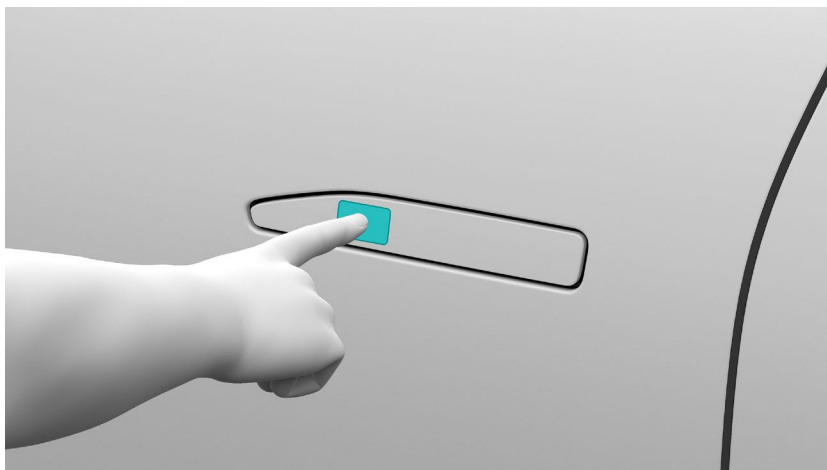

Если брелок оставлен в автомобиле или открыта дверь (включая капот или заднюю дверь), автомобиль невозможно запереть нажатием на конец наружной ручки двери. В это время подается звуковой сигнал, чтобы напомнить вам взять с собой брелок или закрыть открытую дверь.

### Осторожность

Чтобы отпереть/запереть автомобиль без использования ключа, убедитесь, что автомобиль находится в положении ПАРКОВКА, а все двери, капот и дверь багажного отделения закрыты.

### Осторожность

Запирая автомобиль без ключа, не нажимайте слишком сильно на наружную ручку двери.

### Предупреждение

Пациенты, которые зависят от кардиостимуляторов, должны находиться на расстоянии не менее 22 сантиметров от внутренних антенн, чтобы их кардиостимуляторы не мешали антенне системы разблокировки без ключа.

Расположение внутренних антенн Bluetooth:

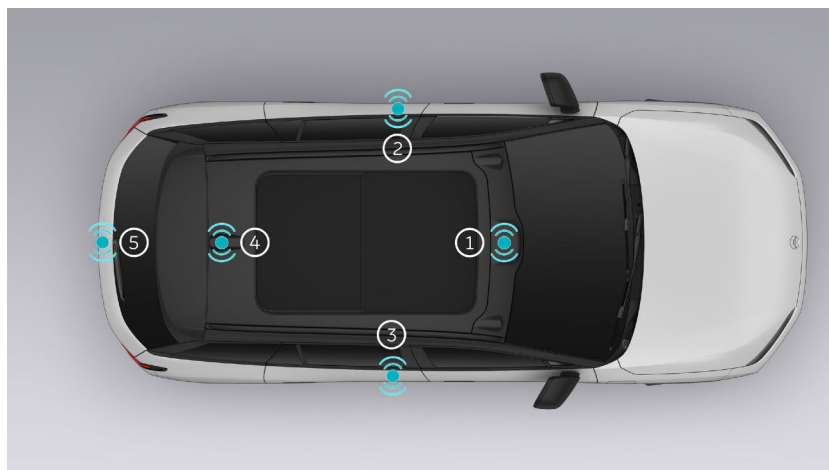

1. Под крышкой зеркала заднего вида
2. Под задней левой дверью
3. Под задней правой дверью
4. За хедлайнером
5. Над кронштейном заднего бампера

## Разблокировка, запуск и блокировка с помощью приложения NIO

Вы можете удаленно разблокировать или заблокировать двери и запустить автомобиль, когда вы все еще находитесь вдали от автомобиля, нажав «Дверные замки» в «Моем автомобиле» в приложении NIO. Это позволяет вам одолжить свой автомобиль кому-то другому.

Вы можете включить следующие функции разблокировки:

- Отпирание только дверей

Отпираются только двери, причем дверные ручки выдвигаются автоматически. В этот момент вы можете нажать «Удаленный запуск», а затем сесть на место водителя и нажать на педаль тормоза в течение 2 минут, чтобы запустить автомобиль.

- Отпирание и запуск автомобиля

После того, как автомобиль будет отперт с выдвинутыми дверными ручками, вы сможете запустить автомобиль дистанционно. Сядьте на место водителя и нажмите педаль тормоза в течение 2 минут, чтобы завести автомобиль.

Автомобиль выйдет из режима дистанционного запуска после того, как водитель закончит движение и встанет с сиденья. Вы можете продолжить дистанционный запуск автомобиля еще раз, нажав «Удаленный запуск» в «Моем автомобиле».

### Примечание

Если вы не нажмете педаль тормоза для запуска автомобиля в течение 2 минут после включения удаленной разблокировки и запуска, автомобиль автоматически выйдет из режима дистанционного запуска. В этот момент вы можете нажать кнопку «Дистанционный запуск», чтобы запустить автомобиль.

Чтобы разблокировать/заблокировать и запустить автомобиль в приложении NIO, убедитесь, что выполнены следующие условия:

1. Пользователь должен быть владельцем транспортного средства или пользователем, уполномоченным владельцем.
2. Автомобиль находится в ПАРКОВКЕ, все двери закрыты.
3. Телефон и автомобиль подключены к Интернету.
4. Функция разблокировки и запуска через Bluetooth на вашем телефоне отключена (в противном случае для разблокировки и запуска будет использоваться Bluetooth).

### Примечание

Если вы или авторизованный пользователь не можете разблокировать автомобиль с помощью приложения NIO, обратитесь за помощью в NIO.

## Разблокировка/блокировка через Bluetooth

Функция «Отпирание и запуск двигателя через Bluetooth» позволяет легко и быстро отпираться/запереть автомобиль без смарт-брелока.

Сначала откройте приложение NIO. Кран **Мой автомобиль** > **Настройки** > **Цифровой ключ Bluetooth** создать услугу разблокировки и запуска через Bluetooth. Затем включите эту службу и Bluetooth на своем телефоне и держите телефон рядом с незапертым автомобилем, чтобы соединить автомобиль с телефоном и активировать эту услугу. После успешной активации в верхней части страницы «Мой автомобиль» будет показано, что ваш телефон подключен к автомобилю с помощью цифрового ключа Bluetooth, а затем вы можете использовать цифровой ключ Bluetooth для замены смарт-брелока для отпирания и запиравания вашего автомобиля. Тогда ваш телефон будет автоматически подключен к вашему автомобилю при приближении. Вы также можете перейти на страницу управления ключами, чтобы управлять цифровым ключом Bluetooth или удалить его по мере необходимости.

Если автомобиль находится в ПАРКОВКЕ, когда вы приближаетесь к нему (максимум около 30–70 метров, что может варьироваться в зависимости от состояния Bluetooth-соединения) с включенной разблокировкой и запуском автомобиля через Bluetooth, вы можете выполнить следующие операции:

- Нажмите кнопку «Разблокировать/заблокировать» на странице «Мой автомобиль» в приложении NIO, чтобы разблокировать/заблокировать автомобиль, при этом дверные ручки автоматически выдвигаются или убираются.
- После успешного отпирания автомобиля с помощью цифрового ключа Bluetooth вам просто нужно сесть и закрыть дверь водителя, а затем нажать на педаль тормоза, чтобы завести автомобиль.
- Возьмите с собой телефон и прикоснитесь к обозначенному участку на дверной ручке, чтобы отпереть/запереть автомобиль.
- После включения функции разблокировки Walk-Up на центральном дисплее, когда вы входите в указанную зону вокруг автомобиля с помощью телефона, автомобиль разблокируется автоматически.
- После включения функции блокировки при выходе из автомобиля на центральном дисплее, когда вы покидаете автомобиль на указанное расстояние с помощью телефона, автомобиль автоматически блокируется.
- Вы можете нажать переключатель багажника или перейти на страницу My Vehicle в приложении NIO, чтобы открыть/закрыть грузовик.
- Вы можете найти свой автомобиль, настроить окна, свой автомобиль через страницу «Мой автомобиль» в приложении NIO.

**Осторожность**

- Если вам не удастся запереть или отпереть автомобиль с помощью цифрового ключа Bluetooth из-за ошибки подключения Bluetooth, исправьте ошибку и повторите попытку.
- Если соединение Bluetooth между вашим телефоном и автомобилем прервалось, когда вы пытаетесь завести автомобиль с помощью цифрового ключа Bluetooth, повторно подключитесь через Bluetooth и повторите попытку.
- Цифровой ключ Bluetooth доступен только для сопряженного телефона. Если вы используете новый телефон, создайте новый цифровой ключ Bluetooth, и цифровой ключ Bluetooth на предыдущем телефоне будет автоматически отключен. Для входа в учетную запись необходимо повторно активировать цифровой ключ Bluetooth.
- Как владелец автомобиля, так и авторизованные пользователи могут создать цифровой ключ Bluetooth, но количество цифровых ключей Bluetooth, которые можно связать с автомобилем, ограничено.
- Даже если в автомобиле есть пассажиры, вы все равно можете запереть автомобиль с помощью цифрового ключа Bluetooth. Пассажиры могут выйти из автомобиля, когда это необходимо, но при этом сработает противоугонная система.
- Если в автомобиле остался смарт-брелок или телефон с цифровым ключом Bluetooth, вы все равно можете запереть автомобиль с помощью смарт-брелока, а приложение NIO напомнит вам о ключе, оставленном в автомобиле.
- Если пассажир случайно вынес смарт-брелок или телефон с цифровым ключом Bluetooth из автомобиля более чем на 3 метра, автомобиль напомнит вам о том, что ключ находится вне радиуса действия.

## Разблокировка/блокировка через NFC

Вы или авторизованный пользователь можете разблокировать или запереть автомобиль с помощью телефона с поддержкой NFC или карты NFC. После разблокировки дверь багажного отделения можно открыть снаружи.

Чтобы отпереть или запереть автомобиль с помощью телефона:

1. Нажмите **Мой автомобиль > Информация об автомобиле > Ключ NFC** в приложении NIO установите приложение «NIO NFC Key» на свой телефон и включите «NFC Key». Значок «NFC» будет отображаться в верхнем левом углу «Моя машина».
2. Включите функцию NFC на своем телефоне и установите приложение NIO в качестве платежного приложения по умолчанию.
3. Держите экран телефона включенным и поместите его рядом с зоной обнаружения NFC на центральной стойке со стороны водителя. Далее приложение отобразит «Разблокировка с помощью NFC». После успешного отпирания дверные ручки выдвигаются автоматически. После успешного запирания дверные ручки автоматически уберутся со звуком запираения.



Поместите карту NFC рядом с зоной обнаружения NFC на средней стойке со стороны водителя и удерживайте ее некоторое время, чтобы автоматически разблокировать или запереть автомобиль. После успешного отпирания дверные ручки выдвигаются автоматически. После успешного запираения дверные ручки автоматически втягиваются со звуком запираения.

### Осторожность

- Дальность обнаружения NFC составляет менее 10 миллиметров. Рекомендуется ненадолго поместить мобильный телефон или карту NFC рядом с зоной обнаружения NFC, чтобы разблокировать или заблокировать автомобиль.

- После отпирания автомобиля с помощью NFC вы можете заблокировать его другими способами (например, с помощью смарт-брелока или аварийного ключа). Мы рекомендуем носить с собой смарт-брелок или телефон.
- Пожалуйста, храните карту NFC в безопасном месте. Берегите его от ударов, изгибов, высоких температур, сильной вибрации и повреждений от жидкостей.
- Вы не можете использовать функцию NFC во время обновления автомобиля. Пожалуйста, носите с собой смарт-брелок, чтобы отпереть автомобиль.
- При разблокировке или блокировке автомобиля с помощью NFC войдите в приложение NIO и повторно загрузите ключ NFC, если вы не можете получить аутентифицированный ключ NFC. Если аутентифицированный ключ NFC не обнаружен, убедитесь, что автомобиль соответствует учетной записи NFC. Затем снова откройте приложение NFC и разблокируйте экран мобильного телефона, чтобы снова разблокировать или заблокировать автомобиль. Если NFC по-прежнему не работает, обратитесь в NIO.

## Отпирание/запирание центральным замком

Вы можете отпереть или запереть автомобиль, нажав кнопку центрального замка.



Когда автомобиль отперт и все двери закрыты, вы можете запереть автомобиль изнутри, нажав на центральный замок. После блокировки **Автомобиль заблокирован** на центральном дисплее появится значок , а светодиодный индикатор кнопки станет зеленым.

Когда автомобиль заперт изнутри или отперта только дверь водителя, вы можете отпереть автомобиль изнутри, нажав на центральный замок. После разблокировки на центральном дисплее появится значок Vehicle Unlocked, а светодиодный индикатор кнопки погаснет.



## Аварийное отпирание/запирание

### ***Разблокировка/запирание снаружи***

Если вы не можете отпереть или запереть автомобиль снаружи одним из вышеупомянутых способов, вы можете использовать аварийный ключ, чтобы отпереть или запереть дверь водителя.

#### **Осторожность**

Не оставляйте аварийный ключ в автомобиле. Пожалуйста, сохраните его в случае чрезвычайной ситуации.

Чтобы использовать аварийный ключ:

1. Нажмите на передний конец внешней ручки двери водителя.



2. Потяните ручку двери и вставьте аварийный ключ в замок. Поверните ключ против часовой стрелки, чтобы отпереть дверь водителя.



3. Чтобы запереть дверь водителя, сначала поверните ключ против часовой стрелки для отпирания, а затем поверните его по часовой стрелке.

#### Осторожность

Чтобы запереть автомобиль с помощью брелока после того, как он был отперт аварийным ключом, переустановите личинку замка, отперев, а затем заперев дверь водителя, чтобы обеспечить безопасность автомобиля.

При низком уровне заряда батареи 12 В аварийным ключом запирается только дверь водителя. Если вы хотите запереть другие двери, вы можете нажать на замочную скважину и закрыть дверь, чтобы запереть ее. В этом случае дверь нельзя открыть снаружи.

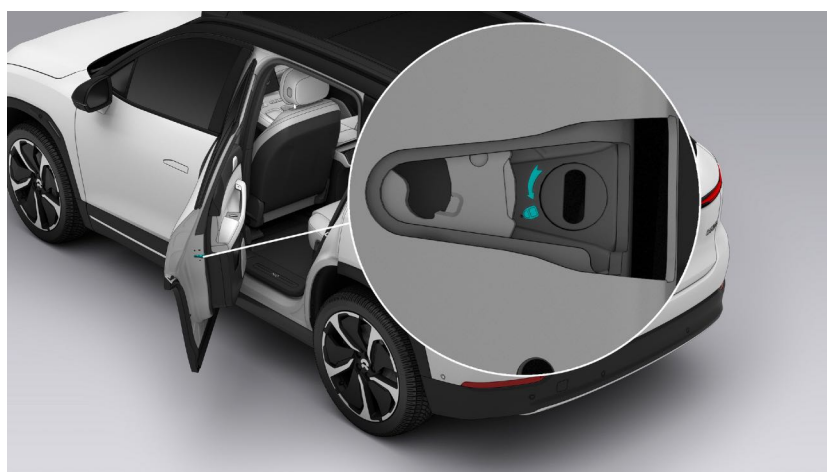

#### **Разблокировка изнутри**

Когда весь автомобиль заперт, если дверь необходимо открыть в экстренной ситуации (например, когда электронный переключатель на дверной ручке выходит из строя или автомобиль

падает в воду), один раз потяните механический переключатель на внутренней ручке двери, чтобы открыть соответствующую дверь.



#### Осторожность

- Если аккумулятор 12 В разряжен, вы можете отпереть дверь водителя только с помощью аварийного ключа. Другие двери можно разблокировать и открыть изнутри, потянув за механический переключатель на соответствующей внутренней ручке двери.
- Когда функция блокировки от детей включена, задние двери нельзя открыть изнутри, а можно открыть только снаружи, если автомобиль не заперт.

## Прогулка разблокировать

Разблокировка Walk Up работает, если у вас есть действующий смарт-брелок или телефон с включенной функцией разблокировки и запуска через Bluetooth. Автомобиль автоматически разблокируется, когда вы окажетесь в пределах 1,5 метра от средней стойки.

Вы можете войти в настройки в нижней части центрального дисплея и коснуться **Двери и окна >**

**Разблокировка с помощью Walk-Up** чтобы включить эту функцию.

### Автоматическая разблокировка в PARK

Автомобиль автоматически разблокируется в ПАРКОВКЕ.

Если автомобиль автоматически запирается во время движения (при скорости более 8 км/ч), автомобиль автоматически разблокирует двери, когда вы остановите автомобиль, нажав на педаль тормоза и переведя его в положение PARK. После отпирания дверь багажника можно открыть снаружи без ключа.

Войдите в Настройки в нижней части центрального дисплея и коснитесь **Двери и окна > Автоматическая разблокировка в PARK** чтобы установить эту функцию.

- Выбирать **Все** чтобы все двери автоматически разблокировались в PARK. В этом режиме дверь багажника можно открыть снаружи.
- Выбирать **Водитель** чтобы только водительская дверь автоматически отпиралась в PARK.

## Уход замка

Walk Away Lock работает, если у вас есть действующий смарт-брелок или мобильный телефон с включенной функцией разблокировки и запуска через Bluetooth. Автомобиль автоматически заблокируется, когда вы отойдете от него на 3-7 метров. Когда автомобиль запирается с помощью замка Walk-Away, раздается звук блокировки, мигают указатели поворота, а боковые зеркала складываются автоматически, если включено автоматическое складывание при блокировке.

Вы можете войти в настройки в нижней части центрального дисплея и коснуться **Двери и окна > Замок Walk-Away** чтобы включить эту функцию. Пожалуйста, используйте блокировку Walk-Away только в знакомых и безопасных местах. После того, как функция Walk-Away Lock включена, обязательно носите с собой аутентифицированный смарт-брелок или включите функцию разблокировки и запуска через Bluetooth на своем телефоне и убедитесь, что автомобиль успешно заблокирован, когда вы уходите.

### Предупреждение

- Когда включена блокировка для ухода за автомобилем, убедитесь, что в автомобиле не осталось детей или домашних животных, чтобы избежать несчастных случаев.
- При использовании замка Walk-Away убедитесь, что автомобиль заперт с помощью звукового или визуального контроля замка (фары, боковые зеркала или приложение NIO), чтобы защитить имущество внутри вашего автомобиля.
- Если в автомобиле есть другой аутентифицированный брелок электронного ключа или любое другое условие для запираения не выполняется (например, дверь, капот или задняя дверь не закрыты, или на центральном дисплее отключена функция Walk-Away Lock), -Away Lock выйдет из строя.
- Не размещайте смарт-брелок рядом с мобильным телефоном, гарнитурой Bluetooth или другими устройствами связи. В противном случае автомобиль может быть заперт по ошибке из-за помех сигнала.
- Оборудование с сильным магнитным полем, такое как зарядные устройства постоянного тока или высоковольтные подстанции, может мешать сигналу смарт-брелока, который в некоторых случаях может по ошибке заблокировать автомобиль. Во избежание неудобств, связанных с непреднамеренным запираением автомобиля, рекомендуется носить с собой смарт-брелок.

## Блокировка при выезде

Ваш автомобиль может автоматически запирается во время движения.

Когда автомобиль отперт и все двери, передний капот и дверь багажного отделения закрыты, автомобиль автоматически запирает все двери, когда скорость движения превышает 8 км/ч.

### Примечание

Блокировка при трогании с места будет активирована только после того, как автомобиль перейдет из состояния покоя в состояние движения.

## Противоугонная система

После того, как автомобиль (включая передний капот и заднюю дверь) заперт снаружи с помощью смарт-брелока, приложения NIO, функции NFC или аварийного ключа, автоматически активируется противоугонная система.

Когда кто-то пытается открыть дверь, не имея при себе аутентифицированного смарт-брелока (или имея его без действительного разрешения), сработает противоугонная сигнализация. В это время будут мигать указатели поворота и подаваться звуковой сигнал. Вы можете открыть автомобиль снаружи с помощью смарт-брелока, приложения NIO или ключа NFC, чтобы отключить противоугонную сигнализацию.

### Осторожность

Если батарея брелока разряжена и вам нужно отпереть автомобиль с помощью аварийного ключа, поместите брелок на уровень переднего подстаканника рядом с центральной консолью в течение 15 секунд и убедитесь, что кнопка на боковой части брелока нажата. лицом к задней части автомобиля. Далее сядьте на место водителя и закройте дверь со стороны водителя или нажмите на педаль тормоза. В противном случае сработает противоугонная сигнализация.





## Дверная ручка

Когда автомобиль отпирается, наружные ручки дверей автоматически выдвигаются. Аккуратно коснитесь внутренней стороны дверной ручки рукой. Дверь слегка приоткроется, так что вы сможете легко открыть дверь. Закрывая дверь, осторожно закройте ее до полузакрытого положения, и дверь автоматически втянется в закрытое положение, что приведет к легкому и приятному опыту.

Вы можете войти в настройки в нижней части центрального дисплея и коснуться **Двери и окна > Датчик разблокировки дверной ручки** чтобы включить или отключить эту функцию.

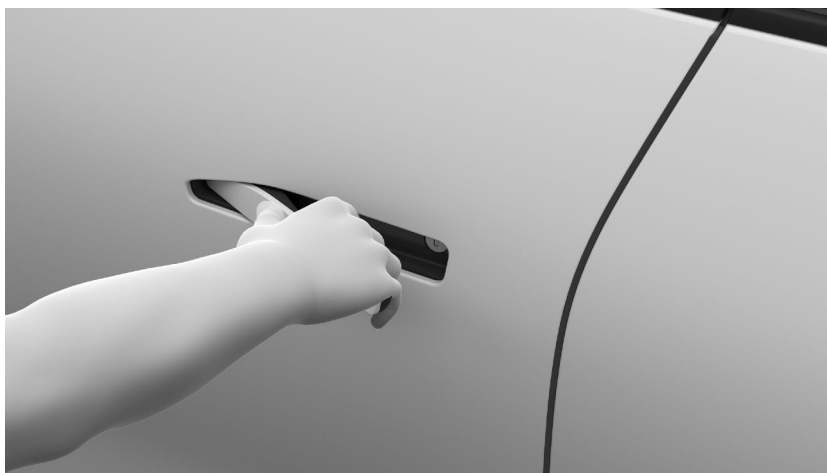

Наружная ручка двери убирается автоматически, если автомобиль заперт или движется со скоростью более 8 км/ч.

### Предупреждение

Когда дверь автоматически закрывается или наружные дверные ручки автоматически убираются, убедитесь, что находящиеся в салоне люди (особенно дети) держат руки подальше от дверных ручек. Невыполнение этого требования может привести к травме.

### Примечание

Если дверная ручка не выдвигается из-за того, что вы носите изолированные перчатки, вы можете слегка потянуть ее, чтобы открыть дверь.

### Осторожность

Если наружные дверные ручки не выдвигаются автоматически, нажмите на передний конец наружной дверной ручки, чтобы выдвинуть соответствующую ручку.



Находясь внутри автомобиля, вы можете открыть дверной замок, нажав соответствующий электронный переключатель на внутренней ручке двери. Нажмите один раз, если автомобиль не заперт, и дважды, если автомобиль заперт. Соответствующая дверь откроется.

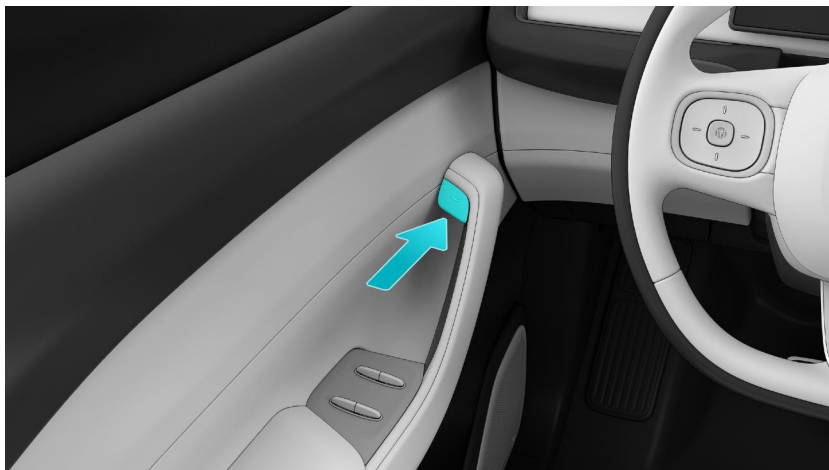

**Осторожность**

- Когда скорость автомобиля превышает 3 км/ч, электронные переключатели на внутренних дверных ручках автоматически отключаются для обеспечения безопасности движения.

## Легкий вход

Easy Entry предлагает водителю и пассажирам несколько вариантов и настроек, чтобы сделать посадку и выход из автомобиля более удобными.

### *Легкий вход водителя*

После инициализации сиденья водителя на центральном дисплее вы можете установить наиболее удобное положение для выхода из автомобиля. Когда автомобиль остановлен и находится в положении ПАРКОВКА, сиденье водителя переместится в предустановленное положение выхода (включая положение подушки и наклон спинки), когда вы откроете дверь водителя, а рулевое колесо переместится в крайнее верхнее положение. Благодаря этому у вас будет больше места для удобной посадки и высадки из автомобиля.



Вы можете войти в настройки в нижней части центрального дисплея и коснуться **Регулировка положения > Сиденье водителя > Легкая посадка водителя** чтобы включить или отключить эту функцию. Вы или авторизованный пользователь можете персонализировать позицию выхода для соответствующей учетной записи. После ручной регулировки сиденья водителя в нужное положение для выхода коснитесь **Регулировка положения > Сиденье водителя > Память положения** и выбрать **Выход из позиции** для сохранения текущих настроек. Каждый раз, когда вы открываете дверь водителя или отстегиваете ремень безопасности (это можно выбрать на центральном дисплее), чтобы выйти из автомобиля, сиденье водителя перемещается в соответствующее положение для выхода.

### **Осторожность**

При установке положения выхода не перемещайте сиденье в крайнее заднее положение и не наклоняйте спинку в самое нижнее положение. Это может негативно сказаться на задних пассажирах. Вы можете установить рекомендуемое оптимальное положение выхода на центральном дисплее.

### Примечание

После включения Driver Seat Easy Entry, когда вы садитесь на место водителя и закрываете дверь (или нажимаете на педаль тормоза), сиденье водителя, рулевое колесо, боковые зеркала и высота HUD автоматически настраиваются на настройки, сохраненные в системе.

### **Легкий вход переднего пассажира**

Если пассажир открывает переднюю пассажирскую дверь, когда автомобиль остановлен и находится в ПАРКОВКЕ, сиденье переднего пассажира переместится в заданное положение выхода (положение подушки и наклон спинки сместятся назад, а опора для ног переместится в исходное положение). автоматически перемещаться в самое нижнее положение), чтобы облегчить посадку и выход из автомобиля.



Вы можете войти в настройки в нижней части центрального дисплея и коснуться **Регулировка положения > Сиденье переднего пассажира > Система облегченной посадки переднего пассажира** чтобы включить или отключить эту функцию. Система Easy Entry для переднего пассажира имеет два варианта настройки:

- **Выход:** когда пассажир отстегивает ремень безопасности и открывает пассажирскую дверь (которую можно выбрать на центральном дисплее), сиденье перемещается в положение по умолчанию; когда пассажир садится в автомобиль и закрывает пассажирскую дверь, сиденье остается неизменным по сравнению с исходным положением по умолчанию.
- **Выход + вход:** когда пассажир отстегивает ремень безопасности или открывает пассажирскую дверь, сиденье перемещается в положение по умолчанию; когда пассажир садится в автомобиль и закрывает пассажирскую дверь, сиденье автоматически перемещается в положение по умолчанию, сохраненное в соответствующей учетной записи (которую можно изменить с центрального дисплея).

### Осторожность

При использовании функции «Легкий вход для переднего пассажира» рекомендуется правильно установить положение по умолчанию и обратить внимание на окружающую обстановку и безопасность пассажиров второго ряда.

### **Высота посадки Легкий вход**

Когда автомобиль заблокирован, подвеска автоматически настраивается на минимальное положение для более удобной погрузки/выгрузки груза и пассажиров. При движении автомобиля подвеска автоматически поднимается на высоту, соответствующую текущему режиму движения.

Перейдите в «Настройки» с крайней левой стороны панели управления в нижней части центрального дисплея и коснитесь **Вождение > Высота посадки Easy Entry** для включения или отключения функции.

### Предупреждение

Перед включением функции «Легкий вход с высотой посадки» убедитесь, что под автомобилем нет людей и каких-либо предметов, а дорога находится на ровной поверхности. Невыполнение этого требования может привести к травмам людей или повреждению автомобиля.

## Задняя дверь

*Открытие задней поднимающейся двери нажатием*



Если у вас есть смарт-брелок, вы можете открыть дверь багажного отделения, слегка нажав кнопку на ручке двери багажного отделения.

Когда задняя дверь открывается, нажмите и удерживайте кнопку, чтобы автоматически сохранить текущую высоту задней двери.

### Осторожность

Прежде чем открывать дверь багажного отделения, убедитесь, что на ней нет таких предметов, как снег и лед. В противном случае дверь багажного отделения может неожиданно закрыться сама по себе.

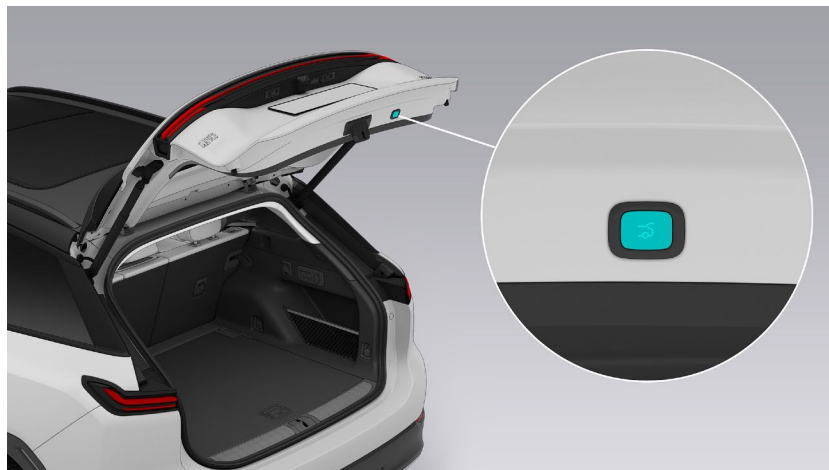

Закреть заднюю дверь можно простым нажатием кнопки.

Нажмите кнопку на задней двери, чтобы она автоматически закрылась и заперлась.

### *Открытие/закрытие двери багажного отделения с помощью центрального дисплея*

Войдите в Быстрый доступ с центрального дисплея, проведя вправо от левого края и коснувшись **Задняя дверь** чтобы открыть заднюю дверь.

Открытие багажника: нажмите и удерживайте **Открыть (нажать и удерживать)**, и дверь багажного отделения откроется автоматически.

Закреть заднюю дверь: нажать и удерживать **Закреть (нажмите и удерживайте)**, и задняя дверь автоматически закроется.

Когда задняя дверь закрывается или открывается, коснитесь кнопки открытия или закрытия задней двери, чтобы остановить заднюю дверь.

### *Открытие/закрытие двери багажного отделения с помощью смарт-брелока*



Откройте заднюю дверь: нажмите и удерживайте кнопку задней двери на смарт-брелоке, и задняя дверь откроется автоматически.

Закреть заднюю дверь: нажмите и удерживайте кнопку задней двери на смарт-брелоке, пока задняя дверь не закроется.

### **Осторожность**

Эта функция недоступна, когда батарея смарт-брелока разряжена. Пожалуйста, замените батарею как можно скорее.

### *Открытие/закрытие двери багажного отделения через приложение NIO*

Когда автомобиль находится в ПАРКОВКЕ и двери закрыты, вы можете нажать **Моя машина > Задняя дверь** в приложении NIO, чтобы открыть заднюю дверь. Вы будете уведомлены, если дверь багажного отделения будет успешно открыта. Коснитесь выделенного **Задняя дверь** кнопку еще раз, чтобы закрыть дверь багажного отделения. Если при закрытии задней двери возникнут препятствия, вы получите уведомление о том, что задняя дверь не закрылась.

### Осторожность

Эта операция доступна только тогда, когда автомобиль подключен к Интернету.

### **Открытие/закрытие двери багажного отделения ногой**

Когда ваши руки заняты или вам неудобно пользоваться брелком, вам может помочь задняя поднимающаяся дверь, активируемая пинком.



Чтобы открыть крышку багажника ударным движением, быстро переместите ногу вперед-назад (не менее 10 см) один раз под центр заднего бампера или ударьте ногой горизонтально не менее чем на 10 см ниже заднего бампера.

Для использования этой функции необходимо иметь при себе цифровой ключ Bluetooth или смарт-брелок.

### Примечание

При горизонтальном ударе двигайтесь в одном направлении, а не вперед и назад. Не держите ногу под бампером. Иначе крышка багажника не откроется. Не прикасайтесь к крышке багажника, пока она не перестанет двигаться.

- При горизонтальном ударе двигайтесь в одном направлении, а не вперед и назад.
- Не держите ногу под бампером. Иначе крышка багажника не откроется.
- Не прикасайтесь к крышке багажника, пока она не перестанет двигаться.

Эта функция может быть временно отключена по причинам, включая, помимо прочего, следующие:

- Задняя дверь часто открывается или закрывается
- Нога не отведена назад во времени
- Движение ногой находится за пределами эффективного диапазона обнаружения.



Если дверь багажного отделения не отвечает, вы можете повторить попытку через несколько секунд или использовать другой подход, чтобы открыть или закрыть дверь багажного отделения.

### Осторожность

- Убедитесь, что автомобиль стоит.
- Убедитесь, что диапазон движения ногой находится примерно посередине заднего бампера.

### Предупреждение

- Не управляйте автомобилем, когда задняя дверь открыта.
- Чтобы снизить риск защемления, убедитесь, что никто не находится рядом с рабочей зоной задней подъемной двери при открытии или закрытии двери багажного отделения.

### **Открытие/закрытие двери багажного отделения вручную**

В случае неисправности электрооборудования, если дверь багажного отделения не закрыта должным образом, необходимо медленно и плавно управлять ею вручную.

### Предупреждение

Не открывайте и не закрывайте дверь багажного отделения резко и быстро, так как это может привести к повреждению компонентов.

### **Защита задней двери от защемления**

Задняя дверь имеет функцию защиты от защемления.

Если препятствие препятствует открытию или закрытию задней двери, задняя дверь остановит свое движение вверх или вниз, и будет включена функция защиты от защемления.

- Если при открытии двери багажного отделения возникнет препятствие, она остановится и подаст продолжительный звуковой сигнал.
- Если при закрывании задней подъемной двери возникнет препятствие, она остановится, подаст продолжительный звуковой сигнал и на короткое расстояние переместится в противоположном направлении.

### Предупреждение

Чтобы снизить риск защемления, перед открытием или закрытием двери багажного отделения убедитесь, что никто не находится рядом с рабочей зоной задней подъемной двери.

## Управление окном

На водительской двери есть переключатели для управления всеми четырьмя окнами.

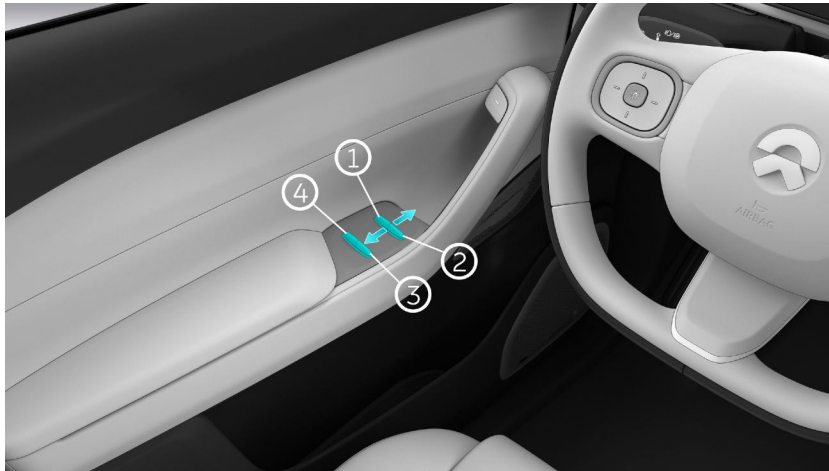

1. Окно драйвера
2. Окно со стороны пассажира
3. Заднее стекло – правое
4. Заднее стекло – левое

Каждая из остальных трех дверей также имеет переключатель на подлокотнике для управления соответствующим окном.

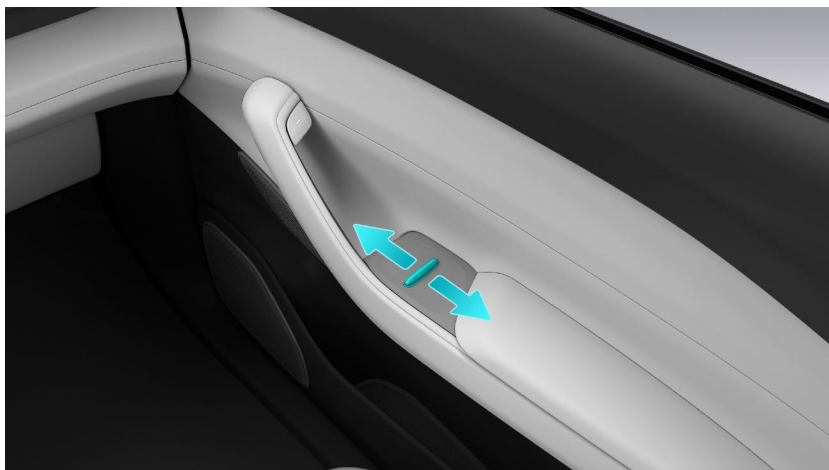

- Чтобы частично опустить окно, переведите соответствующий переключатель вперед; чтобы полностью опустить окно, быстро переведите переключатель вперед до упора вниз, а затем отпустите его (быстрое открытие окна).
- Чтобы частично закрыть окно, переведите соответствующий переключатель назад; чтобы полностью закрыть окно, быстро переведите переключатель в крайнее нижнее положение, а затем отпустите его (быстрое закрытие окна).

Когда автомобиль находится в ПАРКОВКЕ и водительское сиденье не занято, вы можете использовать смарт-брелок для управления окнами. При закрытых дверях, капоте и двери багажника нажмите и удерживайте кнопку разблокировки на смарт-брелоке, чтобы полностью открыть все окна; затем нажмите и удерживайте кнопку блокировки, чтобы полностью закрыть все окна; пока окно находится в движении, отпустите кнопку «Открыть» или «Заблокировать», чтобы остановить окна в их текущем положении.

Все четыре окна имеют защиту от защемления. Когда препятствие не позволяет окну закрыться, оно перестанет закрываться и немного опустится.

Область защиты от защемления окна выглядит следующим образом:



При следующих условиях защита от защемления для соответствующего окна будет временно отключена, а Быстрое закрытие окна будет недоступно (но будет автоматически восстановлено через 10 секунд):

1. Окно заморожено, что не позволяет окну двигаться вверх.
2. Защита от защемления срабатывает три раза в течение 15 секунд, что останавливает движение окна вверх.

Если стеклоподъемник не работает и защита от защемления не работает (например, из-за перезапуска низковольтной батареи после сбоя питания), вы можете инициализировать его следующим образом:

1. Переместите соответствующий переключатель назад, пока окно полностью не закроется.
2. Отпустите переключатель, и стекло немного опустится. Снова переключите переключатель назад, пока окно полностью не закроется.
3. Нажмите переключатель, чтобы опустить окно, пока оно полностью не откроется.

## Люк и солнцезащитный козырек

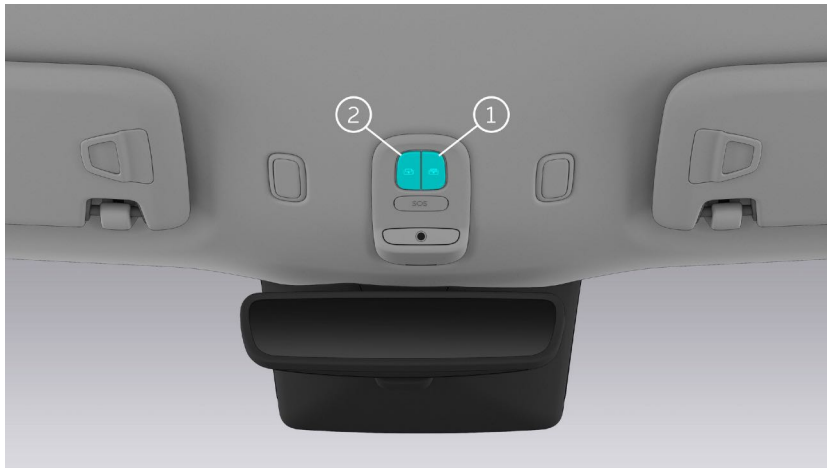

### 1. Переключатель солнцезащитного козырька

Нажмите и удерживайте заднюю часть переключателя солнцезащитной шторки, чтобы полностью открыть солнцезащитную шторку; нажмите на заднюю часть переключателя солнцезащитной шторки, чтобы открыть солнцезащитную шторку в нужном положении.

Нажмите и удерживайте переднюю часть переключателя солнцезащитной шторки, чтобы полностью закрыть солнцезащитную шторку; нажмите на переднюю часть переключателя солнцезащитной шторки, чтобы закрыть солнцезащитную шторку в желаемом положении.

### 2. Кнопка люка

Нажмите и удерживайте заднюю часть кнопки люка, чтобы полностью открыть люк и наполовину солнцезащитную шторку; нажмите на заднюю часть кнопки люка, чтобы открыть люк в желаемом положении.

Нажмите и удерживайте переднюю часть кнопки люка, чтобы полностью закрыть люк; нажмите на переднюю часть кнопки люка, чтобы закрыть люк в желаемом положении.

### Осторожность

Люк закрыт не полностью. Солнцезащитный козырек не может быть полностью закрыт.

Несмотря на функцию защиты от защемления люка и солнцезащитного козырька, не пытайтесь использовать их случайным образом, чтобы избежать травм, вызванных неисправностями, вызванными внешними факторами.

## Инструкции по зарядке

Чтобы поддерживать автомобиль в хорошем состоянии, своевременно заряжайте автомобиль при низком уровне заряда аккумулятора.

### Осторожность

Автомобиль можно заряжать только в ПАРКОВКЕ. Его нельзя заряжать в режиме DRIVE или REVERSE, а также во время обновления программного обеспечения.

Порт зарядки находится на правой стороне автомобиля. Автомобиль можно заряжать постоянным током **или переменного тока**.

### Предупреждение

- Во избежание несчастных случаев не заряжайте автомобиль рядом с легковоспламеняющимися газами или жидкостями и обязательно заряжайте автомобиль в проветриваемом помещении.
- Во время зарядки держитесь на безопасном расстоянии от зарядного устройства, чтобы избежать рисков, связанных с высоким напряжением. Не прикасайтесь к металлическим контактам разъема для зарядки или порту зарядки. Это может привести к травме.
- Несовершеннолетним запрещается пользоваться зарядным устройством или приближаться к нему во время зарядки.
- Зарядное оборудование с признаками повреждения, ржавчины, влаги или посторонних предметов не должно использоваться для зарядки автомобиля.
- Несанкционированная модификация или разборка зарядного разъема или оборудования запрещена.
- При зарядке автомобиля используйте зарядное оборудование, соответствующее местным стандартам. В противном случае это может привести к сбою зарядки или повреждению автомобиля, зарядного оборудования или травмам.
- Не заряжайте автомобиль во время сильного дождя или в экстремальных погодных условиях. Это может привести к сбою зарядки или повреждению автомобиля или зарядного оборудования.
- Перед зарядкой проверьте зарядный разъем и зарядный порт автомобиля на наличие деформации, следов ожогов или эрозии. При обнаружении каких-либо отклонений от нормы не заряжайте автомобиль. В противном случае это может привести к повреждению автомобиля, зарядного устройства или травмам. Пожалуйста, свяжитесь с NIO, если это необходимо.
- Перед зарядкой проверьте зарядный разъем и зарядный порт автомобиля на наличие грязи или посторонних предметов. Разъем должен содержаться в чистоте

невыполнение этого требования может привести к сбою зарядки или повреждению зарядного порта автомобиля.

- Если зарядное оборудование неисправно, обратитесь к производителю зарядного оборудования. Не пытайтесь исправить это самостоятельно.
- После дождя перед зарядкой автомобиля проверьте, нет ли воды в зарядном порту. Не заряжайте автомобиль, если в зарядном порту есть явный признак наличия воды. Это может привести к сбою зарядки или повреждению автомобиля или зарядного оборудования.
- Не используйте мойки высокого давления для очистки зарядного порта во время зарядки. Это может привести к сбою зарядки или повреждению автомобиля или зарядного оборудования.
- Во время быстрой зарядки пациенты, которые зависят от кардиостимуляторов, должны держаться подальше от автомобиля, чтобы избежать электромагнитных помех между кардиостимулятором и зарядным оборудованием. .
- Если автомобиль имеет специфический запах или дымится во время зарядки, прекратите зарядку и немедленно свяжитесь с NIO.
- Не отсоединяйте разъем для зарядки до завершения зарядки. Это может привести к возникновению электрической дуги.

### Осторожность

Если температура окружающей среды слишком высокая или слишком низкая, это повлияет на время зарядки.

Если автомобиль находится в условиях низкой температуры в течение длительного периода времени, это повлияет на емкость аккумуляторной батареи.

## Зарядка

Вы можете зарядить свой автомобиль с помощью Power Home или общественного зарядного устройства.

### **Процесс зарядки**

1. Переключитесь в положение PARK, нажмите на крышку зарядного порта или проведите вправо по центральному дисплею и коснитесь **Зарядный порт** чтобы крышка зарядного порта открывалась автоматически. Индикатор зарядного порта горит белым.

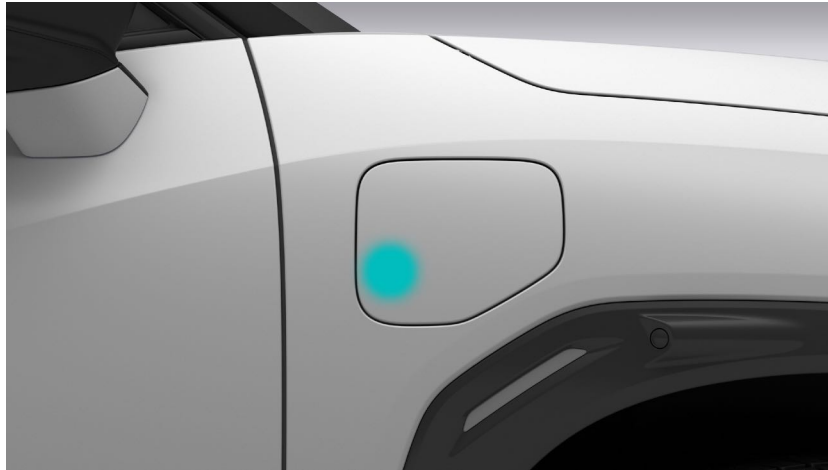

#### **Осторожность**

Не применяйте силу к крышке зарядного порта, когда она активна или открыта. Это может привести к повреждению крышки.

2. Убедитесь, что зарядное оборудование и разъем находятся в хорошем состоянии, и вставьте зарядный разъем в зарядный порт на автомобиле. В это время порт зарядки и разъем для зарядки начинают сопряжение. Синий индикатор зарядного порта загорится, показывая, что зарядный порт работает правильно. Если порт зарядки и разъем для зарядки не спарены должным образом или время сопряжения истекло, индикатор мигает синим, а затем погаснет. В этом случае снова подключите разъем для зарядки.



3. Включите зарядное устройство, чтобы начать зарядку. Вы можете проверить текущий статус зарядки, коснувшись **Мой EL7 > Аккумулятор** на центральном дисплее или в приложении NIO. Синий индикатор зарядного порта загорится, указывая на текущий процесс зарядки.
4. Если вам нужно остановить зарядку вручную, вам нужно разблокировать автомобиль и остановить зарядку, нажав **Мой EL7 > Аккумулятор** на центральном дисплее. Затем отсоедините зарядный разъем после того, как индикатор зарядного порта загорится зеленым цветом.

Когда зарядка завершится, вам нужно нажать кнопку разблокировки на разъеме для зарядки, прежде чем отсоединять разъем для зарядки.



#### Осторожность

- В процессе быстрой зарядки постоянным током вы можете сначала разблокировать автомобиль, а затем нажать и удерживать кнопку OFF на зарядном порту, чтобы вручную остановить зарядку.
- Вставляя и вынимая зарядное устройство, пожалуйста, смотрите на зарядную розетку. Если зарядное устройство застряло, попробуйте немного приподнять его. Не трясите с силой.



зарядное устройство, вставляя или вынимая его, чтобы предотвратить повреждение зарядного устройства или зарядной розетки.

5. Если во время зарядки индикатор зарядного порта мигает красным, попробуйте другое зарядное устройство. Если он продолжает мигать красным, немедленно прекратите зарядку и свяжитесь с NIO.



6. После извлечения разъема для зарядки нажмите на крышку порта зарядки, нажмите кнопку «Заккрыть» рядом с портом зарядки или коснитесь **Зарядный порт** на центральном дисплее, чтобы автоматически закрыть крышку зарядного порта.



### Примечание

При зарядке автомобиля с помощью NIO Power Home крышка зарядного порта автоматически открывается, когда вы отсоединяете зарядный разъем от зарядного устройства, и автоматически закрывается, когда вы снимаете разъем с автомобиля. Если крышка порта зарядки зацепилась за разъем для зарядки при автоматическом закрытии, нажмите и удерживайте кнопку «Заккрыть» в течение пяти секунд, после чего она откроется автоматически.

### **Когда не удается удалить соединитель**

Если зарядный разъем не может быть удален после разблокировки автомобиля, попробуйте выполнить следующие действия:

1. Убедитесь, что кнопка разблокировки зарядного разъема выдвинута, надежно подключив разъем, заблокируйте, а затем снова разблокируйте автомобиль, нажмите и удерживайте кнопку разблокировки зарядного разъема в течение одной-двух секунд, а затем отсоедините разъем после того, как индикатор загорится. зарядный порт горит зеленым цветом.
2. Если проблема не устранена, немедленно прекратите зарядку и свяжитесь с NIO.

## Уровень заряда батареи и индикатор зарядки

Состояние высоковольтной батареи и предупреждающие сообщения, связанные с батареей, отображаются на цифровой комбинации приборов.

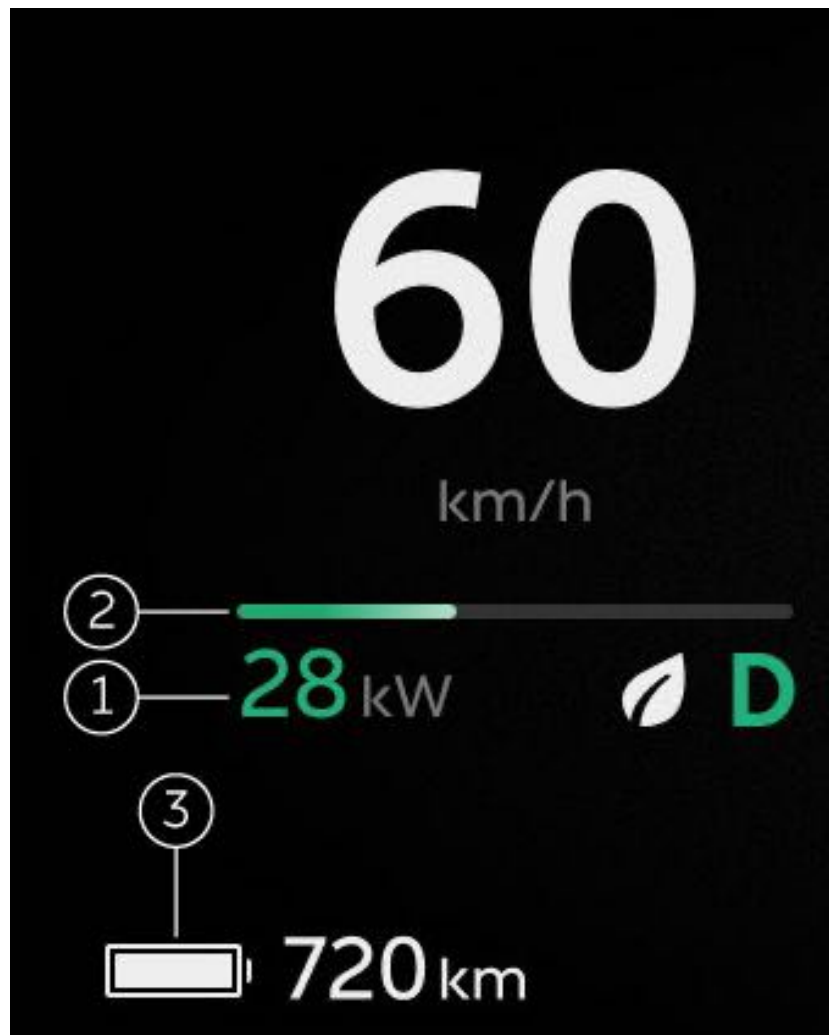

### 1. Текущая мощность

Указывает текущую мощность высоковольтной батареи или мощность, полученную за счет рекуперативного торможения.

### 2. Энергетические батончики

Синяя полоса энергии показывает мощность высоковольтной батареи. Зеленая полоса энергии указывает на мощность, полученную за счет рекуперативного торможения.

### 3. Оставшийся диапазон

Указывает приблизительный доступный запас хода.

Когда оставшийся запас хода составляет менее 60 км, значок становится желтым; когда оставшийся запас хода составляет менее 10 км, значок становится красным.

Вы можете нажать кнопку меню на правой стороне рулевого колеса и выбрать «Информация об автомобиле», чтобы проверить ток и напряжение высоковольтной батареи.

Индикаторы аккумулятора на цифровой комбинации приборов:

Индикатор	Примечание
	<p>Низкий уровень заряда батареи</p> <p>Указывает на низкий уровень заряда батареи высокого напряжения. Пожалуйста, немедленно зарядите аккумулятор или свяжитесь с NIO, если это необходимо.</p>
	<p>Отключение батареи высокого напряжения</p> <p>Указывает, что высокое напряжение питания автомобиля выключено. Пожалуйста, свяжитесь с NIO при необходимости.</p>
	<p>Ошибка зарядки аккумулятора 12В</p> <p>Пожалуйста, немедленно свяжитесь с NIO, когда загорится этот индикатор.</p>
	<p>Неисправность аккумуляторной батареи высокого напряжения</p> <p>Пожалуйста, остановите автомобиль и немедленно свяжитесь с NIO, когда загорится этот индикатор.</p>
	<p>Перегрев высоковольтной батареи</p> <p>Пожалуйста, остановите автомобиль и немедленно свяжитесь с NIO, когда загорится этот индикатор.</p>
	<p>Ледяная/снежная дорога</p> <p>Указывает, что текущая температура окружающей среды слишком низкая и может повлиять на высоковольтную батарею производительность.</p>
	<p>Подключен зарядный кабель</p> <p>Указывает, что зарядный кабель подключен.</p>

## Прогрев батареи

Скорость зарядки высоковольтных аккумуляторов замедляется в холодных условиях, например зимой. Когда функция прогрева батареи включена, высоковольтная батарея может быть прогрета до определенной степени заранее, прежде чем автомобиль достигнет точки пополнения энергии (зарядного столба), чтобы повысить скорость зарядки автомобиля.

### *Прогрев при низкотемпературной зарядке*

Функция прогрева при низкотемпературной зарядке включена по умолчанию. Вы можете перейти на страницу настроек с левой стороны панели управления в нижней части центрального дисплея и выбрать для входа в **Батарея** страницу, чтобы отключить эту функцию. После включения этой функции, когда пунктом назначения или пунктом перехода в состоянии навигации является зарядная станция, автомобиль автоматически начнет прогрев высоковольтной батареи, исходя из того, что он может обеспечить прибытие в пункт назначения, чтобы улучшить зарядку. эффективность. Низкотемпературный прогрев заряда только ускоряет этап прогрева аккумулятора и не тратит дополнительную зарядную энергию.

В режиме навигации функция прогрева при низкотемпературной зарядке будет автоматически активирована при следующих условиях. Текущий статус прогрева будет отображаться в строке состояния в верхней части центрального дисплея:

- Пунктом назначения или промежуточным пунктом является зарядная станция или зона обслуживания с зарядной станцией.
- Водитель сидит.
- Текущий запас хода составляет более 120 км.

Вы можете вручную отключить функцию прогрева при низкотемпературной зарядке, выбрав «Отключить в этот раз» (включено по умолчанию в следующий раз) или «Оставить отключенным».

Эта функция автоматически деактивирует процесс прогрева (переключатель остается включенным) в одном из следующих условий:

- Подключите зарядное устройство.
- Выключите навигацию или прекратите навигацию к зарядной станции.
- Текущий тренировочный диапазон не поддерживает разминку до места назначения, когда остается 20 км.

### **Прогрев ручной зарядки**

Функция прогрева ручной зарядки отключена по умолчанию. Если вы знакомы с маршрутом зарядки и вам не нужно следовать навигационному руководству до точки зарядки, рекомендуется войти в **Батарея** на центральном дисплее в условиях низкой температуры и включить функцию прогрева ручной зарядки. В автомобиле предусмотрена возможность прогрева высоковольтной батареи для повышения эффективности зарядки.

Вы можете включить или отключить функцию ручного прогрева зарядки на центральном дисплее. Строка состояния в верхней части центрального дисплея отображает текущее состояние прогрева.

Эта функция автоматически деактивирует процесс прогрева (сейчас переключатель выключен) в одном из следующих условий:

- Подключите зарядное устройство.
- Включена функция прогрева при низкотемпературной зарядке.
- Аккумулятор прогрет до заданной температуры и выдержан в течение 1 часа.

#### **Осторожность**

- Включение прогрева батареи может потреблять некоторое количество энергии. Пожалуйста, спланируйте свое путешествие правильно или отключите его по мере необходимости.
- Когда активирован низкотемпературный прогрев батареи, ручное предварительное кондиционирование будет недоступно.
- Ручной прогрев батареи не может определить оставшийся диапазон при включенном предварительном кондиционировании. Прежде чем включать эту функцию, убедитесь, что заряда достаточно для поездки к месту назначения.

## Устройство зарядки/разрядки

Вы можете приобрести портативное зарядно-разрядное устройство, чтобы удовлетворить свои потребности в различных сценариях зарядки, таких как поход на открытом воздухе или аварийная зарядка.

Портативное зарядно-разрядное устройство может соответствовать следующим требованиям к зарядке и разрядке путем подключения к зарядному порту постоянного тока автомобиля:

### ***Сценарий разрядки***

В сценарии кемпинга на открытом воздухе подключите электрическое оборудование к разрядной розетке портативного зарядно-разрядного устройства, а затем питание переменного тока можно будет подавать на электрооборудование кемпинга через порт зарядки постоянного тока автомобиля. Выходное напряжение/ток разрядки составляет 220 В переменного тока / макс. 16 А, а мощность разряда составляет макс. 3,3 кВт.

Этапы выгрузки следующие:

1. Вставьте зарядное устройство зарядно-разрядного устройства в порт зарядки постоянного тока автомобиля. Порт зарядки будет мигать синим цветом. Подсоедините разгрузочное гнездо к зарядному/разрядному устройству.
2. Подключите USB-порт типа C зарядного/разрядного устройства к мобильному источнику питания для подачи питания. (Этот шаг не требуется, если сценарий разрядки требуется снова в течение 24 часов.)
3. Включите зарядно-разрядное устройство, и автомобиль начнет разряжаться. Текущий статус разрядки можно просмотреть на приборной панели автомобиля или на **батарее** экране центрального дисплея. Когда автомобиль разряжается, зарядный порт автомобиля мигает зеленым цветом. В это время электрическое оборудование может быть подключено к разгрузочной розетке для подачи питания.
4. Разгрузку можно остановить вручную **в батарее** экране центрального дисплея или автоматически при достижении нижнего предела разряда автомобиля.

### ***Сценарий зарядки***

Портативное зарядно-разрядное устройство можно подключить к бытовой розетке для временной или аварийной зарядки автомобиля. Входное напряжение зарядки составляет 220 В переменного тока, а мощность зарядки составляет макс. 1,76 кВт / 8,4 А. для вилки на 10 А и макс. 2,85 кВт / 13,6 А. для вилки на 16 А

Этапы подключения зарядного оборудования следующие:

1. Вставьте зарядное устройство зарядно-разрядного устройства в порт зарядки постоянного тока автомобиля. Порт зарядки будет мигать синим цветом. Подсоедините соответствующий разъем для зарядки и кабель для зарядки к зарядному/разрядному устройству.
2. Подключите вилку для зарядки к бытовой розетке, чтобы подать питание.
3. Включите устройство зарядки/разрядки, и автомобиль начнет заряжаться. Вы можете просмотреть текущий статус зарядки на приборной панели автомобиля или на **батарея**экран центрального дисплея. Процедура зарядки аналогична процедуре зарядки постоянного тока.



## Дальний и ближний свет

Вы можете установить дальний и ближний свет с помощью рычага управления освещением слева от рулевого колеса.



- Нажмите рычаг от себя, чтобы включить автоматический дальний свет. Нажмите рычаг еще раз, чтобы включить дальний свет.
- Переключите уровень назад, чтобы выключить дальний свет; Несколько раз переключайте уровень назад, чтобы мигать дальним светом.

### Примечание

Автоматический дальний свет доступен только тогда, когда фары установлены в автоматический режим или функция включена.

## Поворотники



- Влево: переведите рычаг вниз.
- Вправо: переключить рычаг вверх.

Сигналы поворота перестают работать, когда рулевое колесо возвращается в центральное положение или рычаг перемещается обратно в центральное положение.

При включении указателя поворота на цифровой комбинации приборов загорается соответствующий значок с щелкающими звуками.

### Противотуманные огни

Нажмите кнопку на конце левого рычага, чтобы включить передние и задние противотуманные фары. Габаритные огни автоматически включаются при включении противотуманных фар.



Последовательность:

- Первое нажатие: передние противотуманные фары включены.
- Второе нажатие: включены задние противотуманные фары.
- Третье нажатие: Задние противотуманные фары выключаются.
- Четвертое нажатие: передние противотуманные фары выключаются.

Нажмите еще раз, чтобы повторить последовательность.

При включенных противотуманных фарах на цифровой комбинации приборов будет отображаться соответствующий значок.

## Приветственное освещение

Когда вы или авторизованный пользователь носите с собой проверенный смарт-брелок или мобильный телефон с включенной функцией BLE Unlock & Start и приближаетесь к автомобилю на максимальное расстояние 7-10 метров, ближний свет и габаритные огни автоматически включаются, приветствуя ты. В это время автомобиль сопоставит данные вашей учетной записи и автоматически извлечет ваши пользовательские настройки, чтобы внести соответствующие коррективы заранее, прежде чем вы разблокируете и откроете дверь, например, настройки сиденья, настройки климата, настройки мультимедиа и настройки внутреннего освещения.

## Подсветка наружной дверной ручки

Каждая наружная дверная ручка оснащена подсветкой. Когда автомобиль отпирается, дверные ручки автоматически выдвигаются и включаются фары, освещающие окружающее пространство.

## Лампы для чтения

### *Автоматическое управление лампами для чтения*

Когда вы отпираете автомобиль или открываете любую дверь (или заднюю дверь), автоматически включаются лампы для чтения, чтобы осветить кабину. Лампы для чтения автоматически выключаются при соблюдении любого из следующих условий. В этом случае вы можете включить лампы для чтения, коснувшись переключателя на обивке потолка.

- Автомобиль движется.
- Автомобиль заперт снаружи.
- Дверь открыта более 10 минут.
- Все двери закрыты более 15 секунд.

### *Примечание*

Когда автомобиль не заперт снаружи и вы включаете переднюю лампу для чтения, касаясь выключателя на обивке потолка, ее можно выключить только вручную.

Войдите в Настройки в нижней части центрального дисплея и коснитесь **Освещение > Автоматические лампы для чтения** для автоматического включения/выключения ламп для чтения.

### *Ручное управление лампами для чтения*

Вы можете вручную включить лампы для чтения, чтобы осветить кабину при размещении предметов, просмотре карты или чтении документов. Сенсорные переключатели, управляющие лампами для чтения, расположены на передней обивке потолка. Чтобы включить/выключить лампу для чтения, коснитесь соответствующего переключателя; Чтобы включить или выключить все лампы для чтения, войдите в «Настройки» в нижней части центрального дисплея, коснитесь **Освещение > Лампы для чтения**.





Когда автомобиль запирается снаружи (с помощью смарт-брелока или приложения NIO), все лампы для чтения выключаются.

**Примечание**

Если передняя лампа для чтения включается с помощью сенсорного переключателя на обшивке потолка, то эта лампа для чтения не может управляться главным выключателем, и ее нужно будет выключать вручную; если передние лампы для чтения выключены, вы можете управлять как передними, так и задними лампами для чтения с помощью главного выключателя.

## Лужевые огни

Под каждой дверью есть по одному фонарю для луж и два фонаря для луж на задней двери. Подсветка лужи освещает землю ночью, чтобы вы и пассажиры не наступили в лужу.

Подсветка лужи включается при открытии соответствующей двери или двери багажного отделения и выключается, если она остается открытой в течение 10 минут или закрывается.

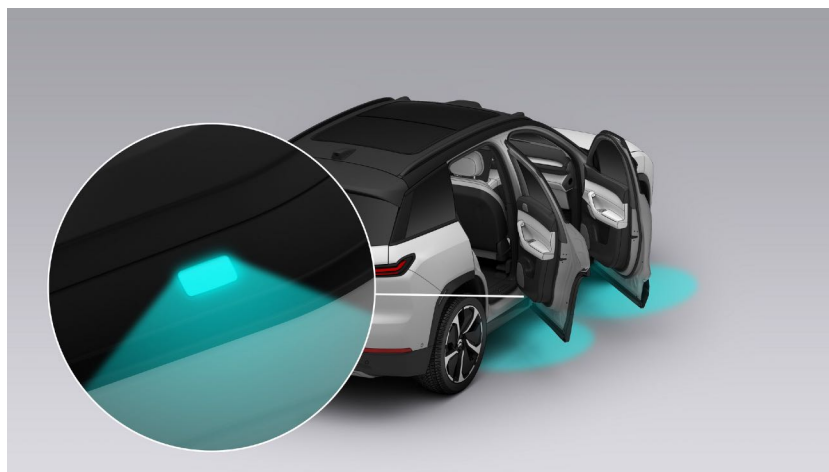



## Умное окружающее освещение

Умное окружающее освещение расположено на дверных панелях, в местах хранения и на полу для регулировки режимов. Вы можете установить предпочитаемый эффект окружающего освещения и наслаждаться восхитительной атмосферой, которую он создает.



Вы можете включить окружающее освещение на центральном дисплее. В этом случае будет включен эффект окружающего освещения по умолчанию для текущего режима вождения. Проведите вправо по главной странице, чтобы перейти в Быстрый доступ, коснитесь **Окружающее освещение** чтобы выбрать желаемый цвет и яркость окружающего освещения в разных положениях (двери, складские помещения и пол), которые будут сохранены в ваших настройках. Вы также можете установить различные режимы окружающего освещения, такие как «Дыхание» и «». Эта настройка будет сохранена на центральном дисплее.

## Накладки на пороги с подсветкой

Чтобы обеспечить приятный вход и выход, при открытии любой двери вставка на пороге соответствующей двери загорается, освещая салон и окружающую среду.



## Свет зеркала тщеславия

Косметические зеркала расположены на двух солнцезащитных козырьках на передней обивке потолка.

Косметические зеркала автоматически подсвечиваются при открывании.

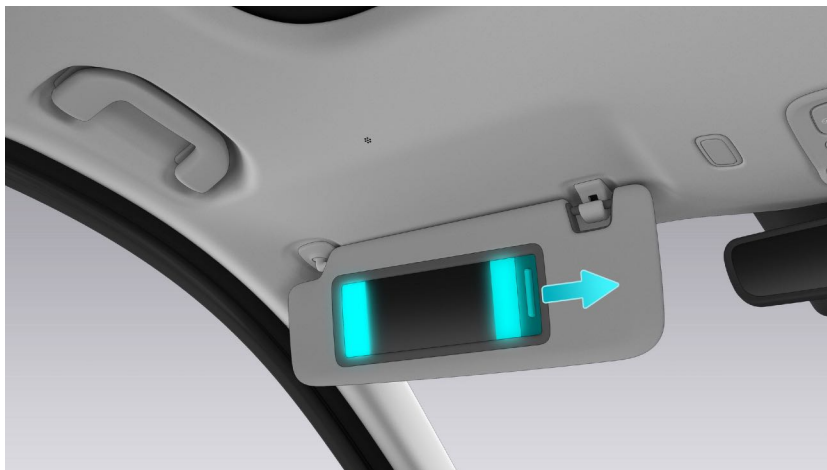

## Следуйте за мной домой

Автомобиль оснащен функцией «Следуй за мной домой». Когда вы запираете свой автомобиль и готовы покинуть его ночью, ближний свет и габаритные огни включаются, чтобы освещать дорогу впереди вас. Войдите в Настройки в нижней части центрального дисплея и коснитесь **Освещение > Дополнительные фары** чтобы установить, как долго будет гореть подсветка «Следуй за мной» после запирания автомобиля.

## Минимальное освещение

Когда автомобиль находится в ПАРКОВКЕ, вы можете войти в Настройки в нижней части центрального дисплея и нажать **Освещение > Освещение** чтобы включить минимальное освещение. Все окружающее освещение и лампы для чтения внутри автомобиля, а также фары снаружи автомобиля выключаются.

Если вы вручную отключите минимальное освещение, освещение вернется в предыдущий режим.

При включенном минимальном освещении, если вы вручную отрегулируете внешнее освещение, окружающее освещение и лампы для чтения, минимальное освещение будет автоматически отключено.

## Поисковое освещение

Вы можете войти в настройки в нижней части центрального дисплея и коснуться **Освещение > Освещение** чтобы включить поисковое освещение. Все габаритные огни и лампы для чтения внутри автомобиля, а также фары снаружи автомобиля включатся, и их яркость будет автоматически отрегулирована на максимум, чтобы вам было удобно искать предметы в автомобиле.

Если вы вручную выключите поисковое освещение, освещение вернется в предыдущий режим.

Когда поисковое освещение включено, если вы вручную отрегулируете внешнее освещение, окружающее освещение и лампы для чтения, поисковое освещение будет автоматически отключено.

## Ночное освещение

Вы можете войти в настройки в нижней части центрального дисплея и коснуться **Освещение > Освещение** чтобы включить ночное освещение. Окружающее освещение на полу загорится теплым желтым мерцанием, а окружающее освещение и лампы для чтения на дверях и складских помещениях отключатся, чтобы обеспечить комфортные условия для сна.

Если вы вручную отключите ночное освещение, освещение вернется в предыдущий режим.

Когда ночное освещение включено, если вы вручную отрегулируете внешнее освещение, окружающее освещение и лампы для чтения, ночное освещение будет автоматически отключено.

**Освещение багажника**

При открывании багажника автоматически включается освещение багажника.

Освещение багажника автоматически выключится при закрытии двери багажного отделения или через 10 минут.



## Привязка брелока к аккаунту

При первой активации и проверке автомобиля учетная запись владельца по умолчанию будет привязана к брелоку. Когда автомобиль отпирается одним из брелоков, автомобиль автоматически входит в учетную запись владельца.

Владелец также может связать авторизованную учетную запись пользователя со смарт-брелоком, управляя брелоком в приложении NIO. Когда авторизованный пользователь отпирает автомобиль с помощью брелка, автомобиль автоматически входит в учетную запись связанного пользователя. Вы можете просматривать и удалять учетные записи, связанные с брелоками, в приложении NIO. После успешной привязки или отсоединения учетной записи владелец автомобиля и владелец учетной записи получают сообщение и уведомление приложения.

### Примечание

- Только владелец автомобиля может управлять брелками, привязанными к учетной записи владельца. Другие пользователи должны быть авторизованы владельцем транспортного средства перед привязкой соответствующей учетной записи к брелку.
- Если владелец транспортного средства прекратит авторизацию, учетная запись пользователя будет автоматически отвязана от смарт-брелока.
- Гостевой режим применяется только к смарт-брелокам, связанным с учетной записью владельца. Если вы разблокируете автомобиль с помощью брелока, связанного с учетной записью авторизованного пользователя, автомобиль автоматически загрузит информацию авторизованного пользователя.

## Переключение аккаунтов

Вы или авторизованный пользователь можете переключаться между учетными записями пользователей на центральном дисплее, чтобы загрузить соответствующие настройки (например, сиденье, рулевое колесо, **HUD настройки**, и т. д.).

Вы, со-пользователь или авторизованный пользователь, можете переключаться между учетными записями пользователей на центральном дисплее и загружать соответствующие настройки одним из следующих двух способов:

1. Когда автомобиль подключен к сети или в настоящее время сеть недоступна, но вы уже входили в систему в прошлом, коснитесь фотографии профиля на центральном дисплее или **Учетная запись > Сменить учетную запись** в настройках, чтобы просмотреть список всех действительных учетных записей (включая учетную запись владельца, учетные записи сопользователей и учетные записи авторизованных пользователей). Коснитесь соответствующей фотографии профиля или имени пользователя, чтобы переключиться на учетную запись, и войдите в эту учетную запись после проверки (путем сканирования QR-кода с помощью приложения NIO или ввода кода подтверждения, полученного на вашем телефоне). Вы также можете включить вход без пароля **вСчета > Идентификатор лица и пароль** для легкого входа в систему и смены учетной записи.
2. Для автоматического переключения учетных записей с помощью распознавания лиц коснитесь фотографии своего профиля на центральном дисплее или **Настройки > Учетная запись > Идентификатор лица и пароль** и введите данные распознавания лиц, чтобы включить эту функцию. После того, как вы разблокируете автомобиль и сядете на место водителя, посмотрите прямо вперед, и автомобиль автоматически распознает соответствующую информацию учетной записи и загрузит соответствующие пользовательские настройки. Если лицо распознанного пользователя не совпадает с текущей учетной записью, но совпадает с другой действительной учетной записью (например, это может произойти, если вы одолжили брелок члену семьи), автомобиль автоматически переключит учетную запись в соответствии с текущей учетной записью. пользователь.

### Осторожность

- Вы можете переключать учетные записи только тогда, когда транспортное средство не находится в движении.
- В гостевом режиме автомобиль не сохраняет пользовательские настройки (например, положение сиденья водителя).

## Авторизованная разблокировка

Если вы хотите одолжить свой автомобиль другим, вы можете авторизовать пользователей, зарегистрированных в приложении NIO. Авторизованный пользователь может получить доступ к авторизованным функциям, используя свой ключ NFC или проверенное приложение NIO.

### **Авторизация владельца**

Перейдите на страницу настроек приложения NIO или коснитесь **Учетная запись > Настройки учетной записи** в верхнем левом углу центрального дисплея, а затем введите жестовый пароль вашего автомобиля, чтобы перейти на страницу управления авторизацией.

Вы можете авторизовать пользователя и установить авторизацию, введя его/ее имя пользователя приложения NIO. Можно авторизовать до девяти пользователей. После настройки авторизации пользователя коснитесь фотографии профиля или имени пользователя, чтобы просмотреть информацию о пользователе и подробности авторизации (например, медиафайлы, видео, сейф). Если текущая авторизация активна, вы также можете отредактировать область авторизованного доступа или отключить авторизацию пользователя. Авторизованный пользователь может получить доступ только к авторизованным функциям и не может управлять авторизацией или устанавливать гостевой режим.

Если вы разблокируете автомобиль с помощью смарт-брелока, автомобиль автоматически войдет в учетную запись владельца.

#### **Примечание**

По соображениям безопасности, если вы отмените авторизацию, когда авторизованный пользователь управляет транспортным средством, она не вступит в силу, пока авторизованный пользователь не остановит и не заблокирует транспортное средство.

#### **Примечание**

Если авторизованный пользователь имеет учетную запись NIO, авторизация вступит в силу сразу после ее завершения. Если у авторизованного пользователя нет учетной записи NIO, авторизация вступит в силу только после того, как пользователь регистрирует учетную запись NIO.

### **Разблокировка авторизованным пользователем**

Авторизованный пользователь может разблокировать автомобиль с помощью своего ключа NFC или пульта дистанционного управления в приложении NIO. Чтобы просмотреть учетную запись и доступ авторизованного пользователя, коснитесь фотографии его/ее профиля на центральном дисплее.

- Разблокировка NFC: откройте приложение NFC на своем телефоне и поднесите его к центральной стойке со стороны водителя.

- Удаленная разблокировка приложения NIO: выберите **Мой автомобиль > Двери** в приложении NIO.

## Гостевой режим

Если вы хотите одолжить автомобиль другим, предоставив им смарт-брелок, коснитесь фотографии своего профиля на центральном дисплее и выберите Гостевой режим, чтобы защитить свою конфиденциальность (например, историю навигации, контакты, видео, фотографии). Гостям доступны только функции по умолчанию, такие как климат-контроль, погода и навигация (без доступа к истории или избранному).

При включенном гостевом режиме автомобиль будет отображать функции, эксклюзивные для гостевого режима, после того, как пользователь автомобиля откроет и сядет в автомобиль с помощью смарт-ключа. Чтобы выйти из гостевого режима, введите жестовый пароль автомобиля.

### Осторожность

1. Вы можете установить гостевой режим только тогда, когда автомобиль не находится в движении.
2. Если смарт-брелок связан с учетной записью владельца, а ваш автомобиль не находится в гостевом режиме, автомобиль автоматически войдет в учетную запись владельца, когда пользователь разблокирует автомобиль с помощью смарт-брелока.

## Авторизация услуги

Вы или авторизованный пользователь можете отправить запрос на обслуживание в NIO в приложении NIO. NIO управляет и разрешает специалистам по обслуживанию временно получать доступ к транспортному средству и выполнять запрошенное обслуживание (например, One Click for Power). NIO получает авторизацию после завершения службы.

После получения авторизации специалисты сервисной службы могут разблокировать автомобиль с помощью NFC-ключа в течение заданного периода времени и использовать авторизованные функции. На центральном дисплее отображается информация об учетной записи авторизованного специалиста по обслуживанию и доступные ему авторизованные функции. Авторизованные сервисные специалисты не могут управлять авторизацией, устанавливать гостевой режим, привязывать автомобиль к брелку или переключать учетные записи.

### Осторожность

После завершения обслуживания все двери и задняя поднимающаяся дверь должны быть заперты. Если дверь или задняя дверь не заперты, вы получите уведомление в приложении NIO.

## Память сиденья водителя

Вы можете войти в настройки в нижней части центрального дисплея и коснуться **Регулировка положения > Сиденье водителя > Память положения** для настройки ваших параметров. Сиденье водителя, рулевое колесо, боковые зеркала и **Высота HUD** автоматически подстроится под ваши предпочтительные настройки или настройки авторизованного пользователя, сохраненные в соответствующей учетной записи. После регулировки положения сиденья и спинки перейдите к памяти сиденья водителя и выберите **Водите, чередуйте или расслабьтесь** для настройки и сохранения настроек в соответствующей учетной записи пользователя.

Отпирев автомобиль и сев на водительское сиденье (с закрытой дверью водителя), найдите последние настройки водительского сиденья, проведя пальцем вправо по главной странице, чтобы перейти в «Быстрый доступ», или перейдя в «Память водительского сиденья» и выбрав «Движение», «Альтернативный режим», «Отдых» или Другой.

Если вы или авторизованный пользователь вручную регулируете настройки (например, положение сиденья водителя) во время использования автомобиля, нажмите и удерживайте значок соответствующего сиденья на центральном дисплее, чтобы обновить настройки, которые перезапишут существующие настройки в соответствующую учетную запись.

### Предупреждение

Не регулируйте положение сиденья во время вождения. Это может привести к аварии.

### Осторожность

- Перед инициализацией памяти сиденья водителя убедитесь, что автомобиль находится в ПАРКОВКЕ в безопасном месте, сиденье и рулевое колесо свободны от препятствий, а задние сиденья свободны. Пожалуйста, также уменьшите высоту сиденья и установите подголовник в самое нижнее положение, чтобы не повредить обивку потолка.
- Во время вождения не нажимайте никакие кнопки на интерфейсе памяти на центральном дисплее для регулировки сиденья водителя, рулевого колеса или боковых зеркал и помните о своей безопасности.

## Память рулевого колеса

Вы можете войти в настройки в нижней части центрального дисплея и коснуться **Регулировка положения > Сиденье водителя > Память положения** для настройки ваших параметров. После регулировки рулевого колеса перейдите в меню Driver Seat Memory и выберите **Водите, чередуйте или расслабьтесь** для настройки и сохранения настроек в соответствующей учетной записи пользователя.

Сев на водительское место (с закрытой водительской дверью), перейдите в «Память водительского сиденья» и выберите «Движение», «Альтернативный», «Расслабиться» или «Другое», после чего руль автоматически подстроится под последние настройки, сохраненные в соответствующем аккаунте.

Если вы или авторизованный пользователь вручную измените настройки (например, положение рулевого колеса) во время использования автомобиля, нажмите и удерживайте значок соответствующего положения на центральном дисплее, чтобы обновить настройки, которые перезапишут существующие настройки, сохраненные в соответствующей учетной записи.

### Предупреждение

- Не регулируйте положение рулевого колеса во время движения. Это может привести к аварии.
- Неправильное положение рулевого колеса или сиденья может привести к травме. Убедитесь, что ваша грудь находится на расстоянии не менее 25 сантиметров от руля.

### Осторожность

- Перед инициализацией памяти сиденья водителя убедитесь, что автомобиль находится в ПАРКОВКЕ в безопасном месте, сиденье и рулевое колесо свободны от препятствий, а задние сиденья свободны. Пожалуйста, также уменьшите высоту сиденья и установите подголовник в самое нижнее положение, чтобы не повредить обивку потолка.
- Во время вождения не нажимайте никакие кнопки на интерфейсе памяти на центральном дисплее для регулировки сиденья водителя, рулевого колеса или боковых зеркал и помните о своей безопасности.



## Память боковых зеркал

Вы можете войти в настройки в нижней части центрального дисплея и коснуться **Регулировка положения > Сиденье водителя > Память положения** для настройки ваших параметров. После регулировки зеркала со стороны водителя или пассажира перейдите к памяти сиденья водителя и выберите **Водите, чередуйте или расслабьтесь** для настройки и сохранения настроек в соответствующей учетной записи пользователя.

Сев на водительское место (с закрытой водительской дверью), зайдите в «Память водительского сиденья» и выберите «Движение», «Альтернативный», «Расслабиться» или «Другое», после чего боковые зеркала автоматически настроются на самые последние настройки, сохраненные в соответствующей учетной записи.

Если вы или авторизованный пользователь вручную регулируете настройки (например, положение бокового зеркала) при использовании автомобиля, нажмите и удерживайте значок соответствующего положения на центральном дисплее, чтобы обновить настройки, которые перезапишут существующие настройки, сохраненные в соответствующей учетной записи.

### Предупреждение

Не регулируйте боковые зеркала во время движения. Это может привести к аварии.

### Осторожность

- Перед инициализацией памяти сиденья водителя убедитесь, что автомобиль находится в ПАРКОВКЕ в безопасном месте, сиденье и рулевое колесо свободны от препятствий, а задние сиденья свободны. Пожалуйста, также уменьшите высоту сиденья и установите подголовник в самое нижнее положение, чтобы не повредить обивку потолка.
- Во время вождения не нажимайте никакие кнопки на интерфейсе памяти на центральном дисплее для регулировки сиденья водителя, рулевого колеса или боковых зеркал и помните о своей безопасности.

Когда автомобиль находится в режиме ЗАДНЕГО ХОДА, боковые зеркала автоматически наклоняются вниз, чтобы обеспечить лучший обзор при парковке задним ходом. Вы можете перейти к настройкам с крайней левой стороны панели управления в нижней части центрального дисплея и нажать **Вождение > Автонаклон задним ходом** чтобы включить эту функцию. Когда боковые зеркала наклоняются вниз, вы можете отрегулировать их положение. Новые позиции будут автоматически сохранены в соответствующей учетной записи (это означает, что вам не нужно вручную сохранять настройки на центральном дисплее). Боковые зеркала автоматически опустятся в сохраненное положение при следующем включении заднего хода автомобиля. Боковые зеркала вернуться обратно в положение для движения, если автомобиль не находится в режиме ЗАДНЕГО ХОДА.

**Осторожность**

Когда боковые зеркала автоматически наклоняются в сохраненное положение, если вы отрегулируете боковое зеркало вручную, боковые зеркала перестанут наклоняться и сохранят новое положение в соответствующей учетной записи.

## Память пассажирского сиденья

Чтобы установить память сиденья переднего пассажира, переключитесь на PARK, войдите в настройки в нижней части центрального дисплея и коснитесь **Регулировка положения > Сиденье переднего пассажира > Память положения** для настройки ваших параметров (положение по умолчанию не может быть изменено). После регулировки положения сиденья перейдите в меню «Памяти сиденья пассажира» и выберите **Частый, чередующийся или расслабляющий** для настройки и сохранения настроек в соответствующей учетной записи пользователя.

Чтобы получить последние настройки пассажирского сиденья после того, как вы сели на переднее пассажирское сиденье, нажмите соответствующий значок сиденья на центральном дисплее.

Если вы или авторизованный пользователь вручную регулируете сиденье переднего пассажира во время использования автомобиля, нажмите и удерживайте значок соответствующего сиденья на центральном дисплее, чтобы обновить настройки, которые перезапишут существующие настройки в соответствующую учетную запись.

### Осторожность

Перед инициализацией памяти сиденья водителя убедитесь, что автомобиль находится в режиме ПАРКОВКИ в безопасной среде, сиденье свободно от препятствий, подставка для ног убрана, а заднее сиденье свободно. Пожалуйста, также уменьшите высоту сиденья и установите подголовник в самое нижнее положение, чтобы не повредить обшивку потолка.

## Регулировка сиденья водителя

### Регулировка положения сиденья с помощью кнопок

Вы можете отрегулировать положение сиденья водителя, которое регулируется в 14 направлениях с поясничной опорой с электроприводом в 4 направлениях и подголовником с электроприводом в 4 направлениях.



#### 1. Длина подушки

Переместите этот переключатель вперед и назад, чтобы отрегулировать длину подушки.

#### 2. Высота подушки

Чтобы переместить сиденье вверх или вниз, переключите переключатель в соответствующем направлении.

#### 3. Регулировка положения сиденья

Чтобы переместить сиденье вперед или назад, переключите переключатель в соответствующем направлении.

Высота сиденья

Переключите вверх и вниз в середине этого переключателя, чтобы увеличить или уменьшить высоту сиденья.

#### 4. Наклон спинки

Переместите переключатель вперед или назад, чтобы отрегулировать спинку.

#### 5. Регулировка поясничного подпора

Чтобы отрегулировать поясничную опору, нажмите соответствующую кнопку на переключателе.

#### Предупреждение

- Перед регулировкой сиденья (вперед и назад, по высоте, спинке и т. д.) убедитесь, что имеется достаточно безопасного места для сиденья и детей, пассажиров и домашних животных на заднем ряду, чтобы избежать сдавливания или ударов детей, пассажиров и домашние животные в заднем ряду.

- Отрегулируйте положение сиденья водителя и подголовника, когда автомобиль находится в ПАРКОВКЕ. Положение сиденья и другие регулировки во время вождения могут представлять угрозу безопасности.
- Во время регулировки сиденья (вперед и назад, по высоте, спинке и т. д.) не кладите руки или другие части тела на траекторию движения сиденья, чтобы предотвратить защемление и столкновение.
- Убедитесь, что сиденье заблокировано после регулировки положения.
- Детям не следует регулировать сиденье, так как существует риск быть защемленными.
- Когда функция Easy Entry включена, убедитесь, что на переднем и заднем рядах имеется достаточно безопасного места для детей, пассажиров и домашних животных, чтобы сиденье не сжимало их и не врезалось в них при движении.
- Не заводите автомобиль, пока функция Easy Entry не будет безопасно завершена. Любое действие, предшествующее этому, может привести к потере управления автомобилем и стать причиной аварии.
- Рекомендуется отключать Easy Entry, если на заднем ряду часто находятся дети.

#### ***Управление движением сиденья с помощью центрального дисплея***

Вы можете управлять движением сиденья водителя с центрального дисплея.

На странице управления сиденьем водителя на центральном дисплее коснитесь стрелок управления «Положение», «Спинка» и «Подушка», чтобы отрегулировать положение сиденья водителя, угол складывания спинки и положение подушки.

Центральный дисплей имеет пять положений: «Движение», «Расслабление», «Выход» и два альтернативных положения. Каждая позиция должна быть установлена индивидуально.

#### **Чтобы установить запомненные позиции:**

Войдите в Настройки в нижней части центрального дисплея и коснитесь **Регулировка положения**

> **Сиденье водителя** установить положение сиденья водителя. При настройке положения в первый раз отрегулируйте положение сиденья с помощью кнопок сиденья или центрального дисплея и задайте индивидуальные положения для различных сценариев. Выбирать **Ехать/Расслабиться/Выйти/**

**Альтернативный.** После этого настройки будут автоматически сохранены в соответствующей учетной записи пользователя. Чтобы обновить положение, просто нажмите и удерживайте соответствующую кнопку для сброса, когда сиденье находится в нужном положении.

#### ***Правильная посадка водителя***

Чтобы свести к минимуму потенциальные риски и обезопасить себя, отрегулируйте сиденье следующим образом:

- Переместите сиденье вперед или назад в соответствующее положение и убедитесь, что педаль акселератора и педаль тормоза легко нажимаются.
- Отрегулируйте спинку сиденья в подходящее положение с прямой спиной и убедитесь, что спинка идеально прилегает к спинке и что угол наклона спинки не слишком велик.
- Отрегулируйте сиденье на подходящей высоте, когда две руки могут удобно держать рулевое колесо.
- Отрегулируйте рулевое колесо и убедитесь, что расстояние между грудью водителя и рулевым колесом составляет не менее 25 см.
- Отрегулируйте подголовник и убедитесь, что центр подголовника и глаза водителя находятся на одном уровне.
- Проложите среднюю часть ремня безопасности между шеей и плечами. Затяните нижнюю часть ремня вокруг бедра (не на животе).

#### Предупреждение

- Не используйте чехлы для сидений и не модифицируйте поверхность сиденья самостоятельно. Чехлы на сиденья или модифицированные поверхности сидений могут закрывать подушки безопасности в сиденьях, сводя к минимуму защиту водителя и пассажиров и повышая риск получения травм.
- Не кладите никакие предметы под сиденье. При регулировке сиденья, столкновении или резком ускорении/торможении может возникнуть угроза безопасности.
- Не вешайте другие предметы (например, вешалки для одежды) на сиденье или подголовник. В случае столкновения, резкого ускорения или замедления такие объекты могут повысить риск получения травмы.
- Одно место во время вождения может занимать только один пассажир. Младенцы или дети не должны пользоваться одним сиденьем и ремнем безопасности со взрослыми или сидеть на коленях у взрослого. В случае столкновения, внезапного ускорения или торможения такие позы могут представлять угрозу безопасности и привести к травмам пассажиров, младенцев и детей.
- Подголовники передних и задних сидений не следует менять местами, иначе подголовники не будут отрегулированы по высоте и положению. Это повысит риск травм головы и шеи в случае аварии или экстренного торможения.
- Чрезмерный угол наклона спинки может привести к серьезной травме в случае столкновения. См. рекомендуемое правильное положение сиденья.

- Лица с ограниченным восприятием боли из-за болезни, возраста или других обстоятельств должны осторожно использовать систему контроля температуры и подогрев сидений, чтобы избежать потенциальных низкотемпературных ожогов из-за длительного использования.

## Регулировка пассажирского сиденья

### Регулировка положения сиденья с помощью кнопок

Передний пассажир может отрегулировать сиденье. Сиденье пассажира с электроприводом регулируется в 14 направлениях, имеет поясничную опору с электроприводом в 4 направлениях и подголовник с электроприводом в 4 направлениях.



### 1. Регулировка подножки

Переключите переключатель вверх и вниз, чтобы отрегулировать подножку.



### 2. Регулировка опоры для ног

Чтобы переместить опору для ног вверх или вниз, переключите переключатель в соответствующем направлении.





### 3. Регулировка положения сиденья

Чтобы переместить сиденье вперед или назад, переключите переключатель в соответствующем направлении.

Высота сиденья

Чтобы переместить сиденье вверх или вниз, переключите переключатель в соответствующем направлении.

### 4. Регулировка спинки

Переместите верхний конец переключателя вперед или назад, чтобы отрегулировать спинку.

### 5. Регулировка поясничного подпора

Чтобы отрегулировать поясничную опору, нажмите соответствующую кнопку на переключателе.

#### Предупреждение

- Перед регулировкой сиденья (вперед и назад, по высоте, спинке и т. д.) убедитесь, что имеется достаточно безопасного места для сиденья и детей, пассажиров и домашних животных на заднем ряду, чтобы избежать сдавливания или ударов детей, пассажиров и домашние животные в заднем ряду.
- Отрегулируйте положение пассажирского сиденья и подголовника, когда автомобиль находится в ПАРКОВКЕ. Положение сиденья и другие регулировки во время вождения могут представлять угрозу безопасности.
- Во время регулировки сиденья (вперед и назад, по высоте, спинке и т. д.) не кладите руки или другие части тела на траекторию движения сиденья, чтобы предотвратить защемление и столкновение.
- Убедитесь, что сиденье заблокировано после регулировки положения.
- Детям не следует регулировать сиденье, так как существует риск быть защемленными.
- Когда функция Easy Entry включена, убедитесь, что на переднем и заднем рядах имеется достаточно безопасного места для детей, пассажиров и домашних животных, чтобы сиденье не сжимало их и не врезалось в них при движении.

- Не заводите автомобиль, пока функция Easy Entry не будет безопасно завершена. Любое действие, предшествующее этому, может привести к потере управления автомобилем и стать причиной аварии.
- Рекомендуется отключать Easy Entry, если на заднем ряду часто находятся дети.

#### ***Управление движением сиденья с помощью центрального дисплея***

Пассажиры могут управлять движением переднего пассажирского сиденья с центрального дисплея.

На странице управления сиденьем переднего пассажира на центральном дисплее коснитесь стрелок управления для положений, спинки и подставки для ног, чтобы отрегулировать положение сиденья переднего пассажира, угол складывания спинки и положение подставки для ног.

Центральный дисплей имеет четыре положения: «По умолчанию», «Часто», «Расслабление» и «Альтернативный». Среди них нельзя изменить позицию по умолчанию, а позиции «Частое», «Расслабление» и «Альтернатива» необходимо устанавливать индивидуально.

#### **Чтобы установить запомненные позиции:**

- Войдите в «Настройки» в нижней части центрального дисплея и коснитесь **Регулировка положения > Сиденье переднего пассажира** установить положение сиденья переднего пассажира. При настройке положения в первый раз отрегулируйте положение сиденья с помощью кнопок сиденья или центрального дисплея и задайте индивидуальные положения для различных сценариев. Выбирать **Частый/расслабленный/альтернативный**. После этого настройки будут автоматически сохранены в соответствующей учетной записи пользователя. Чтобы обновить положение, просто нажмите и удерживайте его для сброса, когда сиденье находится в нужном положении.
- Проведите вправо от левой стороны главной страницы на центральном дисплее, чтобы открыть страницу быстрых настроек, и коснитесь **Регулировка пассажирского сиденья** для прямого входа на страницу регулировки сиденья переднего пассажира. Метод регулировки описан выше.

#### ***Управление движением сиденья с помощью заднего дисплея***

Пассажиры сзади могут управлять движением переднего пассажирского сиденья с заднего дисплея.

Проведите вниз от верхней части заднего дисплея, чтобы открыть страницу быстрых настроек. Предусмотрены две кнопки: Rear Premium и Reset Front Passenger Seat.

- Задний Premium: переместите сиденье переднего пассажира в положение Rear Premium.

- Сбросить переднее пассажирское сиденье: восстановить переднее пассажирское сиденье в исходное положение.

### **Правильная посадка переднего пассажира**

Чтобы свести к минимуму потенциальные риски и обезопасить себя, отрегулируйте сиденье следующим образом:

- Переместите сиденье вперед или назад в соответствующее положение и поставьте обе ноги перед сиденьем.
- Отрегулируйте спинку сиденья в подходящее положение с прямой спиной и убедитесь, что спинка идеально прилегает к спинке и что угол наклона спинки не слишком велик.
- Отрегулируйте подголовник и убедитесь, что центр подголовника и глаза пассажира находятся на одном уровне.
- Проложите среднюю часть ремня безопасности между шеей и плечами. Затяните нижнюю часть ремня вокруг бедра (не на животе).

#### **Предупреждение**

- Не используйте чехлы для сидений и не модифицируйте поверхность сиденья самостоятельно. Чехлы на сиденья или модифицированные поверхности сидений могут закрывать подушки безопасности в сиденьях, сводя к минимуму защиту водителя и пассажиров и повышая риск получения травм.
- Не кладите никакие предметы под сиденье. При регулировке сиденья, столкновении или резком ускорении/торможении может возникнуть угроза безопасности.
- Не вешайте другие предметы (например, вешалки для одежды) на сиденье или подголовник. В случае столкновения, резкого ускорения или замедления такие объекты могут повисить и риск получения травмы.
- Одно место во время вождения может занимать только один пассажир. Младенцы или дети не должны пользоваться одним сиденьем и ремнем безопасности со взрослыми или сидеть на коленях у взрослого. В случае столкновения, внезапного ускорения или торможения такие позы могут представлять угрозу безопасности и привести к травмам пассажиров, младенцев и детей.
- Подголовники передних и задних сидений не следует менять местами, иначе подголовники не будут отрегулированы по высоте и положению. Это повисит риск травм головы и шеи в случае аварии или экстренного торможения.
- Чрезмерный угол наклона спинки может привести к серьезной травме в случае столкновения. См. рекомендуемое правильное положение сиденья.

- Лица с ограниченным восприятием боли из-за болезни, возраста или других обстоятельств должны осторожно использовать систему контроля температуры и подогрев сидений, чтобы избежать потенциальных низкотемпературных ожогов из-за длительного использования.

## Регулировка заднего сиденья

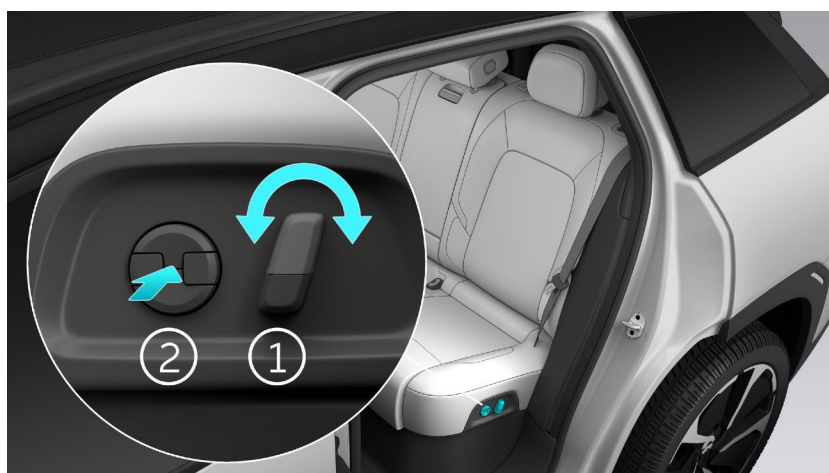

### 1. Регулировка спинки

Переместите верхний конец переключателя вперед или назад, чтобы отрегулировать спинку.

### 2. Регулировка поясничного подпора

Чтобы отрегулировать поясничную опору, нажмите соответствующую кнопку на переключателе.

### ***Правильная посадка задних пассажиров***

- Зафиксируйте спинку в вертикальном положении.
- Отрегулируйте подголовник и убедитесь, что центр подголовника и глаза пассажира находятся на одном уровне.
- Отрегулируйте спинку сиденья в подходящее положение с прямой спиной и убедитесь, что спинка идеально прилегает к спинке и что угол наклона спинки не слишком велик.
- Поставьте обе ноги перед задним сиденьем.
- Поместите среднюю часть ремня безопасности между шеей и плечами и затяните нижнюю часть ремня вокруг бедра (не живота).
- При поездке с детьми следует использовать подходящие детские сиденья для их безопасности. Подробнее см. в разделе о детских сиденьях.

### Складывание спинок заднего ряда



Потяните за механическую ручку на спинке и нажмите вперед, чтобы сложить ее.

#### Предупреждение

- При складывании спинки заднего сиденья следите за тем, чтобы на сиденье не было предметов и ремень безопасности не был пристегнут. Невыполнение этого требования может привести к повреждению сидений третьего ряда.
- Перед запуском автомобиля убедитесь, что сиденье заблокировано (вперед и назад, по высоте, спинке и т. д.). В противном случае это может представлять потенциальный риск получения травмы. (Например, если задние сиденья не полностью заблокированы после раскладывания их спинок, это может увеличить риск получения травмы в случае аварии или резкого ускорения или торможения.)
- Не садитесь на сложенные сиденья (например, на сложенные задние сиденья) во время движения автомобиля. В противном случае это может привести к травме или смерти в случае столкновения и внезапного ускорения или замедления.

- При регулировке спинки заднего сиденья следите за тем, чтобы ремень безопасности не перекручивался и не застревал в спинке. В противном случае ремень безопасности может быть поврежден и представлять угрозу безопасности.

## Задний Премиум

Войдите в настройки в нижней части центрального дисплея, коснитесь **Регулировка положения > Сиденье переднего пассажира > Заднее сиденье премиум-класса**, а сиденье переднего пассажира переместится в крайнее переднее положение.

Проведите вниз от верхней части заднего дисплея, чтобы открыть страницу быстрых настроек. Кран **Задний Премиума** сиденье переднего пассажира также переместится в крайнее переднее положение; кран **Сбросить сиденье переднего пассажира**, и сиденье переднего пассажира вернется в исходное положение.



## Регулировка подголовника сиденья

### *Регулировка переднего подголовника*

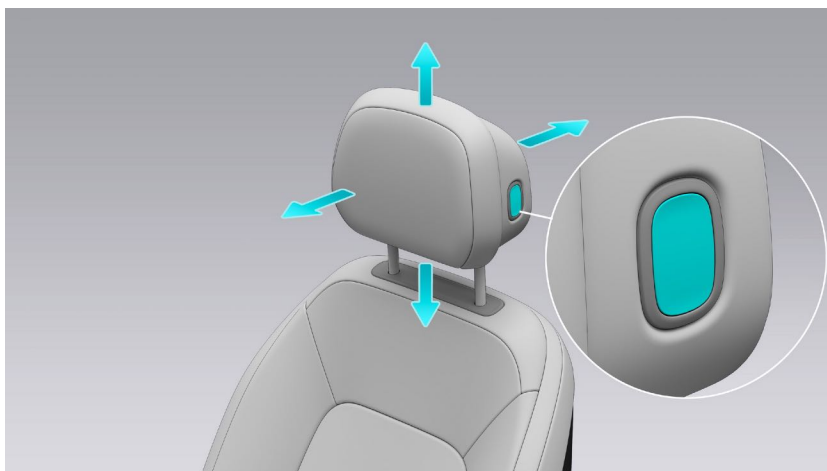

Подголовники передних сидений можно регулировать по желанию. Нажмите кнопку блокировки, чтобы отрегулировать подголовник назад, вверх или вниз.

### *Регулировка заднего подголовника*

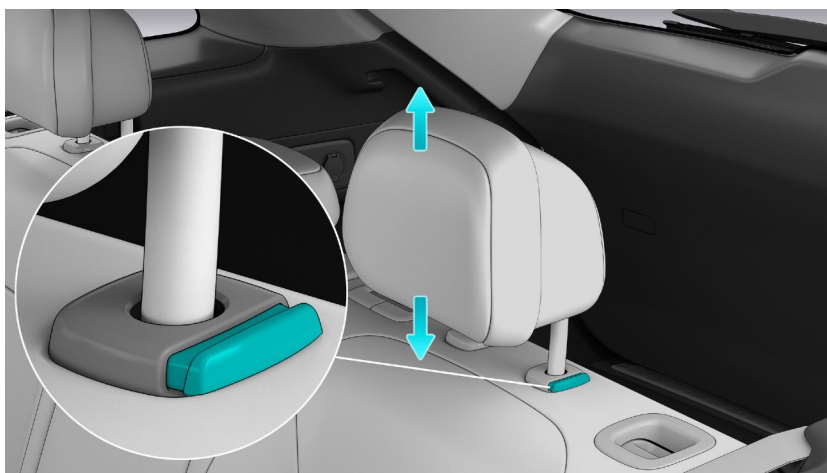

Нажмите кнопку, чтобы отрегулировать подголовник вверх или вниз.

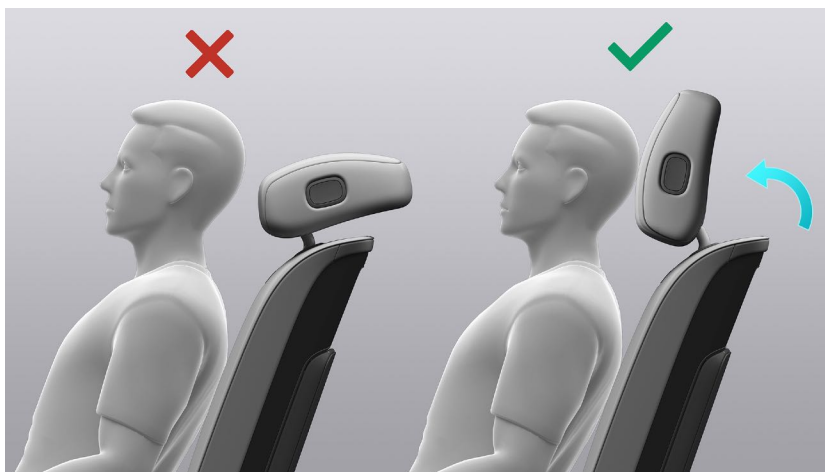
**Регулировка заднего среднего подголовника**

Нажмите кнопку блокировки, чтобы отрегулировать задний средний подголовник.

Не используйте подголовник, когда он находится в самом нижнем положении. Чтобы использовать его, потяните подголовник вверх и убедитесь, что он зафиксирован на месте.

**Предупреждение**

- Чтобы обеспечить наилучшую защиту, убедитесь, что подголовник установлен на соответствующей высоте в соответствии с ростом пассажира.
- Не используйте подголовник, когда он находится в самом нижнем положении. Чтобы использовать его, потяните подголовник вверх и убедитесь, что он зафиксирован на месте.
- Отрегулируйте подголовник сиденья и убедитесь, что центр подголовника и глаза пассажира находятся на одном уровне.
- Когда подголовник снят, не управляйте автомобилем. В случае столкновения, резкого ускорения или торможения сиденья без подголовников могут не обеспечить достаточную защиту головы, что приведет к серьезным последствиям.

## Массаж сиденья

Массаж поясницы доступен для передних сидений и по умолчанию отключен. Перейдите на страницу «Комфорт» в нижней части центрального дисплея и коснитесь **Сиденья > Массаж** для выбора нужного режима массажа (режим 1, режим 2, режим 3, режим 4 и режим 5) и уровня массажа (уровень 1 и уровень 2) для соответствующего сиденья.

- Режим 1: подиум
- Режим 2: прокатка
- Режим 3: Динамический
- Режим 4: Талия
- Режим 5: верхняя часть спины
- Уровень 1: Низкий
- Уровень 2: Высокий

### Примечание

- Если эта функция включена, текущий уровень будет сохранен, и функция отключится, если пассажир покинет сиденье более чем на 30 секунд;
- Если кто-то сядет в течение 15 минут после ухода пассажира, функция возобновит работу на ранее сохраненном уровне; Если в течение 15 минут никто не сядет, функция не будет работать.

## Подогрев сидений

Обогрев доступен как для передних, так и для задних сидений и по умолчанию отключен.

Перейдите на страницу «Комфорт» в нижней части центрального дисплея и коснитесь **Сиденья >**

**Обогрев** для включения обогрева соответствующего сиденья и выбора уровня обогрева.

Обогрев сидений работает на трех уровнях и достигает заданного уровня в течение 10 минут, а затем поддерживает ту же температуру.

Перейдите на страницу «Комфорт сиденья» на заднем дисплее, чтобы управлять подогревом задних сидений.

### Примечание

- Если эта функция включена, текущий уровень будет сохранен, и функция отключится, если пассажир покинет сиденье более чем на 30 секунд;
- Если кто-то сядет в течение 15 минут после ухода пассажира, функция возобновит ранее сохраненный уровень; Если никто не сядет в течение 15 минут, функция не будет работать;
- Лица с ограниченным восприятием боли из-за болезни, возраста или других обстоятельств должны осторожно использовать систему контроля температуры и обогрева сидений, чтобы избежать потенциальных низкотемпературных ожогов из-за длительного использования.

## Вентиляция сиденья

Вентиляция доступна для передних сидений. Перейдите на страницу «Комфорт» в нижней части центрального дисплея и коснитесь **Сиденья >Вентиляция** чтобы включить вентиляцию для соответствующего сиденья и выбрать уровень вентиляции. Вентиляция сидений работает на трех уровнях.

### Примечание

- Если эта функция включена, текущий уровень будет сохранен, и функция отключится, если пассажир покинет сиденье более чем на 30 секунд;
- Если кто-то сядет в течение 15 минут после ухода пассажира, функция возобновит работу на ранее сохраненном уровне; Если в течение 15 минут никто не сядет, функция не будет работать.

## Расслабление сиденья

Расслабление поясницы доступно как для передних, так и для задних сидений. Перейдите на страницу «Комфорт» в нижней части центрального дисплея и коснитесь **Сиденья > Отдых** для выбора нужного режима релаксации (режим 1, режим 2 или режим 3) для задних сидений.

- Режим 1: массаж верхней части спины
- Режим 2: поясничный массаж
- Режим 3: циклический массаж от верхней части спины до талии

Перейдите на страницу «Комфорт сиденья» на заднем дисплее, чтобы управлять режимом расслабления задних сидений.

После включения каждый режим длится 20 минут, а затем автоматически отключается.

### Примечание

- Если эта функция включена, текущий уровень будет сохранен, и функция отключится, если пассажир покинет сиденье более чем на 30 секунд;
- Если кто-то сядет в течение 15 минут после ухода пассажира, функция возобновит работу на ранее сохраненном уровне; Если в течение 15 минут никто не сядет, функция не будет работать.

## Место для хранения спереди

Автомобиль оснащен множеством удобных мест для хранения вещей.

### **Предупреждение**

Никогда не размещайте легковоспламеняющиеся и горючие предметы или жидкости с высоким риском разбрызгивания в месте хранения. Всегда закрывайте крышку после помещения предметов в зону хранения.

### *Хранение со стороны двери*

Под каждой дверью предусмотрено место для хранения напитков или предметов. Он также оснащен фонариком для освещения соответствующей двери в темноте или при включенных габаритных огнях.



### *Держатели карт*

У каждого солнцезащитного козырька есть держатель для карт, в котором можно хранить карточки, такие как именные или платные.



### *Держатели стаканов*

В вашем автомобиле есть два подстаканника на центральной консоли.



### **Предупреждение**

- Не наливайте горячие напитки в открытую посуду. Разлив может увеличить риск получения травмы.
- Не кладите хрупкие предметы, иначе они могут нанести травму при поломке.

### *Место для хранения на центральной консоли*

Открытое пространство под центральной консолью можно использовать для временного хранения некритических предметов. В задней части этой области предусмотрен источник питания 12 В для пассажиров, использующих электронные устройства.

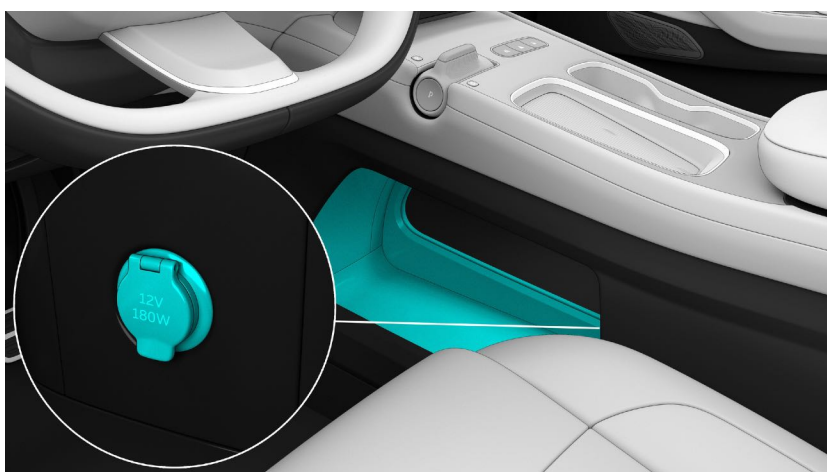



## Место для хранения сзади

### *Боковое отделение для багажа в задней двери*

Автомобиль также обеспечивает удобное хранение для задних сидений. Рядом с каждой дверью предусмотрено место для хранения напитков или предметов. Он также оснащен фонариком для освещения соответствующей двери в темноте или при включенных габаритных огнях.



Крючки для одежды можно использовать для подвешивания одежды.

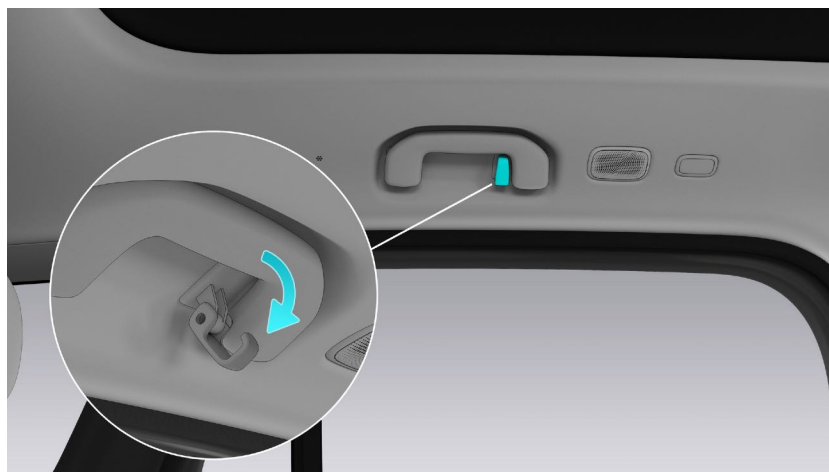

**Предупреждение**

Никогда не размещайте легковоспламеняющиеся и горючие предметы или жидкости с высоким риском разбрызгивания в месте хранения. Всегда закрывайте крышку после помещения предметов в зону хранения.

**Центральный подлокотник заднего ряда**

Когда среднее заднее сиденье не занято, потяните вниз центральный подлокотник, сложенный в спинке сиденья, чтобы получить доступ к подстаканникам и отделению для хранения вещей.

Порты USB Type C в области хранения можно использовать для зарядки мобильных устройств.



**Предупреждение**

- Никогда не размещайте легковоспламеняющиеся и горючие предметы или жидкости с высоким риском разбрызгивания в месте хранения. Всегда закрывайте крышку после помещения предметов в зону хранения.
- Не кладите тяжелые, острые или хрупкие предметы на подлокотник во время вождения. В случае столкновения, резкого ускорения или замедления эти предметы могут вылететь, что увеличивает риск получения травмы.

## Центральный ящик для хранения

### Режим ящика для хранения

По умолчанию центральный ящик для хранения находится в режиме ящика для хранения. В этом режиме центральный вещевой ящик не запирается, а крышку можно открыть, нажав кнопку с любой стороны центрального подлокотника:

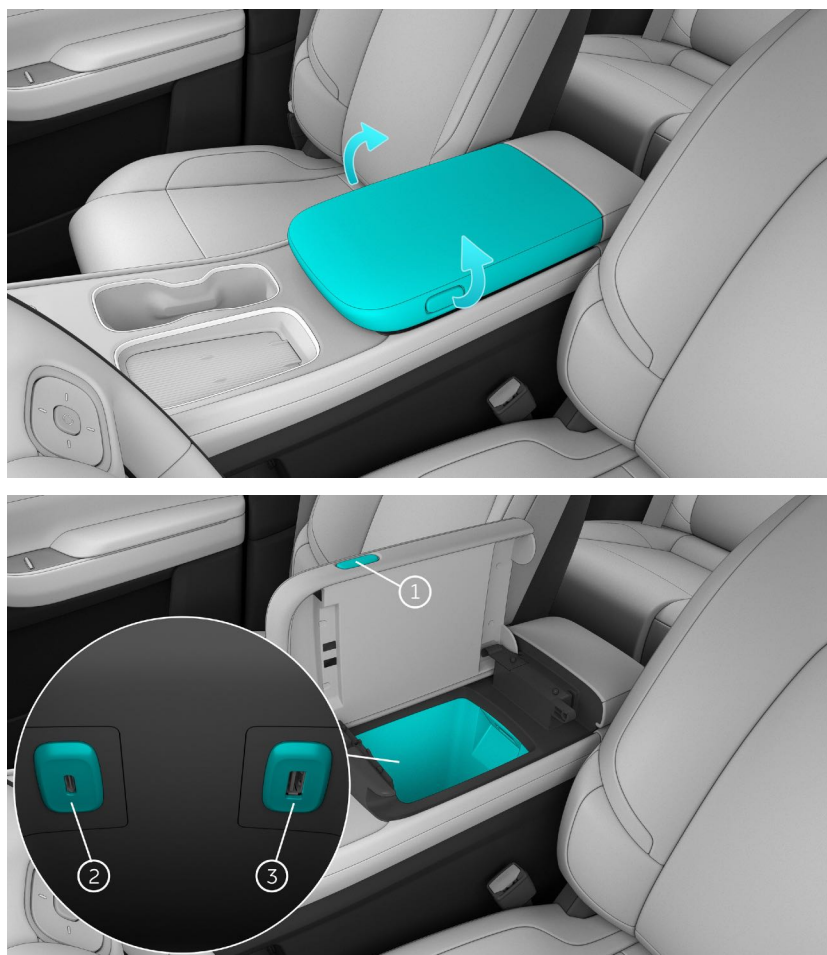

#### 1. Кнопка ящика для хранения

Нажмите кнопку (одна кнопка находится слева и одна справа) и поднимите крышку для хранения таких предметов, как мобильные телефоны, бумажные полотенца и т. д.

#### 2. Коробка для хранения USB-порт типа C (60 Вт)

Высокоскоростной интерфейс для зарядки мобильных устройств. Передача данных не поддерживается.

#### 3. Коробка для хранения Порт USB типа A (7,5 Вт)

Интерфейс с нормальной скоростью для передачи данных, например, для подключения USB-источников звука, экспорта видео DVR или подключения микрофонов. Его также можно использовать для зарядки мобильных устройств.

## **Режим сейфа**

Проведите вправо по главной странице центрального дисплея, чтобы перейти на страницу быстрых настроек, и коснитесь **Сейф**. При первом включении Safe Box появится окно для установки пароля. После подтверждения пароля будет установлен режим Сейфа.

В это время, чтобы открыть центральный ящик для хранения, вам нужно ввести пароль на центральном дисплее, а затем открыть крышку, нажав кнопку по обе стороны от центрального подлокотника.

### *Переключатель режимов*

Вы можете переключаться между двумя режимами центрального ящика для хранения. Войдите в Настройки в нижней части центрального дисплея и коснитесь **Безопасность > Подлокотник** для переключения между двумя режимами.

Режим хранилища > Режим сейфа:

- Добавлена страница Сейф.
- Установите пароль.

Режим «Сейф» > Режим «Ящик для хранения»:

- Отображается предупреждение о риске.
- Страница настроек Safe Box исчезает (затеняется).

## Ствол

Вы можете хранить свои вещи и багаж в багажнике.

Багажник имеет два отсека: вещевой отсек над полом багажника и вещевой отсек под полом багажника. Вы также можете сложить задние сиденья, чтобы увеличить место для хранения.



### Осторожность

При хранении жидкостей в автомобиле следите за тем, чтобы контейнер был герметичен. Разливы или утечки могут повредить автомобиль. Если происходит разлив или утечка, пожалуйста, уберите жидкость как можно скорее.

### *Нагрузочные анкерные люверсы*

Проушины для крепления груза используются для крепления сетки или веревок для закрепления груза в багажнике. В багажнике четыре проушины, по две с каждой стороны.

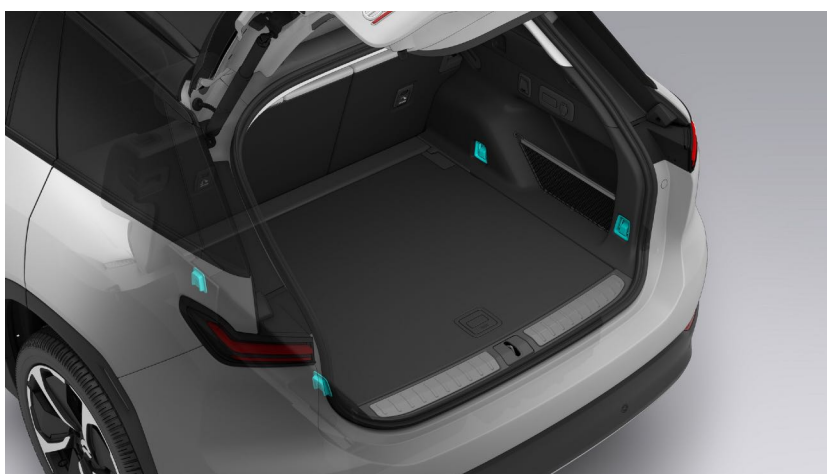

**Примечание**

Грузоподъемность анкерной проушины составляет приблизительно 450 кг.

**Осторожность**

- Незакрепленные или неправильно закрепленные предметы могут скользить, переворачиваться или разбрасываться по кабине, что может привести к травмам пассажиров. Внезапное торможение или повороты могут увеличить риск получения травмы.
- Убедитесь, что все предметы правильно размещены в автомобиле, чтобы их не разбрасывали. Перед началом движения убедитесь, что все предметы надежно закреплены, чтобы они не скользили и не переворачивались. Убедитесь, что большие или тяжелые предметы надежно закреплены ремнями или ремнями.

**12-вольтовая розетка для магистрали**

Розетка на 12 В расположена на правой стороне багажника и при необходимости может питать аксессуары.



## Легкая загрузка

Вы можете уменьшить клиренс автомобиля, чтобы облегчить погрузку/разгрузку груза.

Перейдите в «Настройки» в нижней части центрального дисплея и коснитесь **Вождение > Легкая загрузка** чтобы включить эту функцию.

### Осторожность

- Высота дорожного просвета не может быть снижена, если она уже установлена на Очень низкий уровень.
- Высота дорожного просвета может быть снижена до очень низкой только при движении ниже 5 км/ч.

### Осторожность

Перед включением этой функции убедитесь, что под автомобилем нет людей, животных или каких-либо объектов. Невыполнение этого требования может привести к травме или повреждению автомобиля или других объектов.



## Регулировка рулевого колеса



Чтобы отрегулировать положение боковых зеркал, войдите в настройки в нижней части центрального дисплея, коснитесь **Регулировка положения > Регулировка рулевого колеса > Пуск**, отрегулируйте положение с помощью кнопок на правой стороне рулевого колеса и коснитесь **Конец** после завершения регулировки; или проведите вправо по главной странице на центральном дисплее, чтобы перейти на страницу быстрых настроек, и коснитесь **Регулировка рулевого колеса > Пуск**.

### **Отрегулируйте положение руля правыми кнопками на руле:**

Используйте кнопку «Вверх», чтобы переместить руль вверх.

Используйте кнопку «Вниз», чтобы переместить руль вниз.

Используйте кнопку «Влево», чтобы отодвинуть руль от водителя.

Используйте правую кнопку, чтобы переместить руль ближе к водителю.

Нажмите, чтобы перейти к следующей позиции

Нажмите и удерживайте, чтобы двигаться непрерывно

#### **Примечание**

Когда всплывающее окно закрывается вручную водителем или пассивно закрывается из-за таких факторов, как конфликты, правые органы управления на рулевом колесе выходят из режима регулировки рулевого колеса и вместо этого возобновляют обычные элементы управления, такие как ответ на телефонные звонки и увеличение/уменьшение объем.

### Предупреждение

- Не регулируйте положение рулевого колеса во время движения. Это может привести к аварии.
- Неправильное положение рулевого колеса или сиденья может привести к травме.  
Убедитесь, что ваша грудь находится на расстоянии не менее 25 сантиметров от руля.

## Правые кнопки на руле



### ***Регулировка рулевого колеса***

Войдите в Настройки в нижней части центрального дисплея и коснитесь **Регулировка положения** > **Регулировка рулевого колеса** > **Пуск** регулировать положение правыми кнопками на руле. Видеть **Регулировка рулевого колеса**.

>

### ***Регулировка правого бокового зеркала***

Войдите в настройки в нижней части центрального дисплея, коснитесь **Регулировка положения** > **Регулировка бокового зеркала** > **Старт** регулировать положение правыми кнопками на руле. Видеть **Регулировка боковых зеркал**.

### ***Регулировка громкости***

В таких сценариях, как ответ на телефонные звонки, разговор с NOMI и воспроизведение мультимедиа, нажимайте кнопки «Вверх» и «Вниз», чтобы отрегулировать громкость, и нажмите и удерживайте кнопку «Вниз», чтобы отключить звук.

В других случаях, когда нет необходимости регулировать громкость, не будет ответа при нажатии и удержании кнопки «Вверх», но вы можете нажать и удерживать кнопку «Вниз», чтобы отключить звук.

Когда звук отключен, нажмите кнопку «Вверх», чтобы включить звук.

### ***Запуск пользовательской функции***

Нажмите и удерживайте правую среднюю кнопку на рулевом колесе, чтобы активировать пользовательскую функцию, которая по умолчанию установлена на NOMI и может быть изменена на пользовательскую функцию на странице настроек.

## ***Контроль в реальном времени во время задач***

Когда отображается напоминание о входящем вызове, вы можете нажать левую или правую кнопку, чтобы ответить или отклонить вызов, и среднюю кнопку, чтобы подтвердить.

## ***Изменение меню***

Вы можете войти в режим изменения, нажав и удерживая левую или правую кнопку, и нажмите левую и правую кнопки в режиме изменения, чтобы изменить порядок пунктов меню.

Если вы нажмете среднюю кнопку или не нажмете левую и правую кнопки в течение 3 секунд, будет автоматически выбрано текущее меню, и будет выполнен выход из режима изменения.

## ***Элементы управления в меню***

Когда на приборной панели отображается меню «Медиа/Программное обеспечение третьих сторон», «Расчетный диапазон», «Диапазон» и «Потребление», вы можете использовать левую, среднюю и правую кнопки на правой стороне рулевого колеса для глобального управления медиа/программным обеспечением сторонних производителей.

Когда в меню «Медиа/Стороннее программное обеспечение» отображается «Медиа», нажмите левую кнопку, чтобы воспроизвести предыдущую песню, нажмите правую кнопку, чтобы воспроизвести следующую песню, и нажмите среднюю кнопку, чтобы воспроизвести/приостановить.

Когда в меню «Медиа/Стороннее программное обеспечение» отображается «Караоке», нажмите левую кнопку, чтобы повторить, нажмите правую кнопку, чтобы воспроизвести следующую песню, и нажмите среднюю кнопку, чтобы воспроизвести/приостановить.

Когда на приборной панели появится меню Team Trip, нажмите среднюю кнопку, чтобы записать/отправить.

## Левые кнопки на руле



### *Регулировка левого бокового зеркала*

Войдите в настройки в нижней части центрального дисплея, коснитесь **Регулировка положения** > **Регулировка бокового зеркала** > **Старт** для регулировки положения левыми кнопками на руле. Видеть **Регулировка боковых зеркал**.

### *Регулировка помощи водителю*

Средняя кнопка: включение или отключение помощи водителю.

Кнопка вверх: увеличить крейсерскую скорость

Кнопка «вниз»: уменьшить крейсерскую скорость

Правая кнопка: увеличить следующее расстояние

Левая кнопка: уменьшить следующее расстояние

Нажмите кнопку «Вверх» или «Вниз», чтобы изменить крейсерскую скорость на +/- 5 км/ч; нажмите и удерживайте кнопку «Вверх» или «Вниз», чтобы непрерывно изменять крейсерскую скорость на +/- 1 км/ч.

Нажмите кнопку «Влево» или «Вправо», чтобы изменить следующее расстояние на -/+ 1 уровень; минимальное расстояние следования — Уровень 1, а максимальное расстояние следования — Уровень 5.

## Обогрев рулевого колеса

Включите обогрев рулевого колеса в холодную погоду, чтобы наслаждаться комфортным вождением. Чтобы включить его, перейдите на страницу «Комфорт» на панели управления в нижней части центрального дисплея и коснитесь **Сиденья > Подогрев > Подогрев рулевого колеса**. Рулевое колесо постепенно нагревается до комфортной температуры в течение 10 минут, а затем остается при этой температуре.

## Двухкнопочный перезапуск на рулевом колесе



Если изображение на центральном дисплее застряло, не отвечает или иным образом ненормально, быстро перезапустите систему автомобиля, чтобы устранить проблемы.

### Как выполнить перезагрузку двумя кнопками:

1. Включите аварийную сигнализацию;
2. Припаркуйте автомобиль в безопасном месте и переключитесь в положение ПАРКОВКА;
3. Одновременно нажмите и удерживайте левую клавишу «Вправо» и правую клавишу «Вниз» на рулевом колесе в течение примерно 8 секунд;
4. Подождите около 30 секунд. Все экраны снова загорятся, и система возобновит работу.

Если проблема не устранена, немедленно свяжитесь с NIO.

### Осторожность

- Автомобиль должен находиться в ПАРКОВКЕ, чтобы можно было использовать перезапуск с помощью двух кнопок. Убедитесь, что автомобиль припаркован в безопасном месте;
- Категорически запрещается выполнять двухкнопочный перезапуск во время движения автомобиля;
- Держите аварийную световую сигнализацию включенной, пока автомобиль находится в процессе перезапуска системы;
- Не выполняйте двухкнопочный перезапуск во время обновления программного обеспечения автомобиля;
- Во время перезапуска дисплей состояния автомобиля, предупреждение о безопасности, изображение кругового обзора, интерфейс карты и другая информация не видны;

- Если после двухкнопочного перезапуска экран не возобновляет нормальную работу, можно попытаться заблокировать автомобиль и перевести его в спящий режим. Если проблема не устранена, обратитесь в NIO.



## USB-порты

Внутри автомобиля доступно четыре порта USB, в том числе один порт типа А (7,5 Вт) и три порта типа С (60 Вт).

Позиции:

- Центральный ящик для хранения: один порт типа А (7,5 Вт) и один порт типа С (60 Вт).
- Задний дисплей: один порт типа С (60 Вт).
- Задний центральный подлокотник: один порт типа С (60 Вт).

## Розетки 12 В

В салоне автомобиля есть две розетки на 12 В.

Позиции:

- За вещевым отделением на центральной консоли
- С правой стороны задней двери

## Передние и задние стеклоочистители

Передние дворники могут очищать ветровое стекло. Вы можете установить передние дворники в разные режимы, переключая рычаг справа от рулевого колеса.



Икона	Имя	Функция	Операция
	Однократное стирание	Передние дворники протирают один раз	Переключите вниз рычаг один раз
	Выключенный	Передние дворники <b>есть ВЫКЛЮЧЕН</b>	Переключите рычаг на этот вариант
	Прерывистые салфетки	Передние дворники протирают <b>с перерывами</b>	Переключить рычаг до этого варианта
	Последовательные салфетки	Передние дворники протирают <b>ПОСТОЯННО В</b> низкая скорость	Переключить рычаг до этого варианта
		Передние дворники протирают <b>ПОСТОЯННО В</b> высокоскоростной	Продолжайте переключать рычаг до этого вариант



Когда прерывистые стеклоочистители включены, вы можете регулировать частоту с помощью переключателя скорости на рычаге. Сверните переключатель вверх для более высокой частоты и вниз для более низкой частоты.

**Предупреждение**

Зимой перед включением дворников убедитесь, что щетки стеклоочистителей не замерзли, а лед или снег перед ветровым стеклом очищены.

**Предупреждение**

Обязательно используйте достаточное количество омывающей жидкости, чтобы ветровое стекло оставалось влажным при протирании ветрового стекла.

**Автоматический передний стеклоочиститель**



Нажмите кнопку автоматического стеклоочистителя  на конце правого рычага, чтобы включить авто функция дворников. Нажмите эту кнопку еще раз или переместите рычаг вверх и вниз, чтобы отключить функцию автоматического стеклоочистителя.



**Автоматический задний дворник**

Перейдите в «Настройки» в нижней части центрального дисплея и коснитесь **Вождение > Автоматический задний дворник** чтобы включить эту функцию.

**Примечание**

Во избежание повреждения дворников убедитесь, что функция автоматического стеклоочистителя отключена при входе в автоматическую автомойку.

**Очистка ветрового стекла дворниками**

Поднимите рычаг с правой стороны рулевого колеса по направлению к лицу водителя и выберите . Форсунки на рычаге  стеклоочистителей будут распылять омывающую жидкость, и дворники будут работать на малой скорости. Отпустите рычаг, чтобы прекратить разбрызгивание омывающей жидкости.

Войдите в Настройки в нижней части центрального дисплея и коснитесь **Вождение > Улучшенное очищение** чтобы включить эту функцию. Теперь дворники будут протирать еще раз после распыления омывающей жидкости. Зимой в северных районах рекомендуется отключать эту функцию.

**Очистка заднего стекла дворниками**

Нажмите рычаг вперед и выберите,  чтобы дворники заднего стекла работали на низкой скорости.

Нажмите рычаг еще дальше вперед и удерживайте его, затем выберите  для распыления омывающей жидкости на верхнее заднее ветровое стекло с дворниками, работающими на малой скорости. Отпустите рычаг, чтобы остановить распыление и продолжить протирание. Потяните рычаг назад, чтобы остановить протирание.

#### Осторожность

Во избежание повреждения насоса омывателя не используйте омыватель при недостаточном количестве омывающей жидкости.

#### Предупреждение

В плохих погодных условиях убедитесь, что щетки стеклоочистителей не замерзли и не прилипли к ветровому стеклу.

#### **Автообогрев заднего ветрового стекла**

Войдите в Настройки в нижней части центрального дисплея и коснитесь **Вождение** включить автообогрев заднего стекла. Когда передние дворники включаются в дождливые дни, автоматически включается обогрев заднего ветрового стекла, чтобы удалить водяной туман.

#### *Включение/отключение стеклоочистителей в обратном направлении*

При переключении на ЗАДНИЙ ХОД при включенных передних дворниках автоматически включается задний дворник. При переключении с REVERSE задний дворник выключается.

Если включен автоматический задний стеклоочиститель и включены передние стеклоочистители, задний стеклоочиститель работает автоматически при движении задним ходом.

## Регулировка боковых зеркал



Войдите в настройки в нижней части центрального дисплея, коснитесь **Регулировка положения** > **Регулировка бокового зеркала** > **Старт**, отрегулируйте положение с помощью кнопок на рулевом колесе и коснитесь **Конец** после завершения регулировки; или проведите вправо от левой стороны главной страницы на центральном дисплее, чтобы перейти на страницу быстрых настроек, и коснитесь **Регулировка боковых зеркал** > **Пуск**.

Левые кнопки на рулевом колесе используются для регулировки левого бокового зеркала, а правые кнопки на рулевом колесе используются для регулировки правого бокового зеркала.

### Метод регулировки:

Используйте кнопки «Вверх» и «Вниз», чтобы переворачивать боковые зеркала вверх и вниз.

Используйте кнопки «Влево» и «Вправо», чтобы перевернуть боковые зеркала влево и вправо.

Нажмите, чтобы перейти к следующей позиции; нажмите и удерживайте для непрерывного перелистывания

### Предупреждение

Не регулируйте боковые зеркала во время движения. Это может привести к аварии.

## Складывание бокового зеркала

Чтобы настроить функцию автоматического складывания боковых зеркал, войдите в «Настройки» в нижней части центрального дисплея и коснитесь **Вождение > Автоматическое складывание при блокировке**.

После того, как автомобиль заперт снаружи, боковые зеркала складываются автоматически. В следующий раз, когда водитель сядет на водительское сиденье (с закрытой дверью водителя и нажатой педалью тормоза), боковые зеркала раскроются автоматически.

Если автомобиль движется по узкой дороге на низкой скорости (менее 40 км/ч), боковые зеркала можно сложить вручную, коснувшись **Вождение > Складывание боковых зеркал** на странице настроек, а боковые зеркала автоматически раскроются, когда скорость автомобиля превысит 40 км/ч.

Чтобы четко видеть дорогу при движении задним ходом, можно включить **Автоматический наклон в обратном направлении** особенность.



## Обогрев боковых зеркал

Боковые зеркала оснащены функцией обогрева, позволяющей быстро высушить на них дождь или снег.

Вы можете войти в настройки в нижней части центрального дисплея и коснуться **Вождение >**

**Обогрев боковых зеркал** чтобы вручную включить функцию обогрева боковых зеркал.

Обогрев боковых зеркал автоматически отключается через 60 минут. Вы также можете вручную отключить его с центрального дисплея.

### *Автообогрев бокового зеркала заднего вида*

Войдите в Настройки в нижней части центрального дисплея и коснитесь **Вождение** включить автообогрев боковых зеркал. Когда передние дворники включаются в дождливые дни, автоматически включается автоматический обогрев боковых зеркал, чтобы помочь удалить водяной туман.

## Зеркало заднего вида и боковое зеркало с автоматическим затемнением

Войдите в Настройки в нижней части центрального дисплея и коснитесь **Вождение > Зеркало заднего вида и боковое зеркало с автоматическим затемнением** для включения функции автоматического затемнения зеркал заднего вида и боковых зеркал.

Зеркало заднего вида и функция автоматического затемнения боковых зеркал могут уменьшить слепящий свет фар автомобилей, следующих за вами, и снизить риски для безопасности.

### Примечание

Функция автоматического затемнения недоступна, когда автомобиль находится в режиме ЗАДНЕГО ХОДА с включенными передними лампами для чтения.

## Передний климат-контроль

### Бар климат-контроля

Вы можете отрегулировать температуру и распределение воздуха внутри автомобиля с помощью панели климат-контроля в нижней части центрального дисплея.





#### 1. Главная

Коснитесь, чтобы вернуться на домашнюю страницу.

#### 2. Настройки

Коснитесь, чтобы войти в настройки.

#### 3. Циркуляция воздуха

Отображает текущий режим циркуляции воздуха. Коснитесь для переключения между режимом рециркуляции , режимом автоматической циркуляции  и режимом свежего воздуха .

При включенном режиме автоматической циркуляции, когда наружный воздух сильно загрязнен, автомобиль автоматически переключается с режима свежего воздуха на режим рециркуляции, чтобы обеспечить оптимальное качество воздуха в салоне.

#### 4. Температура со стороны водителя

Отображает целевую температуру на стороне водителя. Нажмите, чтобы получить доступ к панели климат-контроля.

Проведите пальцем влево или вправо, чтобы отрегулировать температуру со стороны водителя в диапазоне от 15 до 31 градуса Цельсия.

**Коснитесь стрелки, чтобы отрегулировать температуру с шагом 0,5 градуса.**

Нажмите «Синхронизировать», чтобы применить настройки температуры со стороны водителя к переднему пассажирскому и задним сиденьям. Чтобы остановить синхронизацию температуры, вручную отрегулируйте температуру переднего пассажира или задних сидений на центральном дисплее.

#### 5. Климат и регулировка скорости вращения вентилятора

Отображает состояние включения/выключения климата. Коснитесь, чтобы развернуть или свернуть панель климат-контроля.

Нажмите и сдвиньте, чтобы отрегулировать скорость переднего вентилятора в диапазоне от 0 до 8. На уровне 0 климат-контроль всего автомобиля будет отключен.

#### 6. Температура со стороны пассажира

Отображает целевую температуру на стороне пассажира. Нажмите, чтобы получить доступ к панели климат-контроля.

Проведите пальцем влево или вправо, чтобы отрегулировать температуру со стороны пассажира в диапазоне от 15 до 31 градуса Цельсия.

Коснитесь стрелки, чтобы отрегулировать температуру с шагом 0,5 градуса.

#### 7. Размораживание/запотевание лобового стекла

При включении функции оттаивания/запотевания ветрового стекла одновременно включается ручной режим (A/C). Режим распределения воздуха будет «Воздух на лобовое стекло», а циркуляция воздуха будет переключена на режим автоматической циркуляции.

При запотевании внешней стороны лобового стекла рекомендуется включить дворники и режим AUTO климат-контроля. Когда внутренняя часть ветрового стекла запотевает, рекомендуется включить функцию защиты от запотевания ветрового стекла. После удаления тумана включите режим AUTO климат-контроля и включите функцию автоматического удаления запотевания.

Вы можете войти в настройки в нижней части центрального дисплея и коснуться **Комфорт салона > Автоматическое удаление запотевания**. Функция защиты от запотевания переднего ветрового стекла автоматически включается, когда переднее ветровое стекло запотевает изнутри.

#### 8. Центр приложений

Приложения на центральном дисплее

#### 9. Регулировка громкости

Значение громкости по умолчанию — 50%. Коснитесь значка и проведите пальцем влево и вправо, чтобы отрегулировать громкость.

Нажмите и удерживайте, чтобы отключить звук, и снова нажмите и удерживайте, чтобы восстановить громкость до отключения звука.

#### **Передняя панель климат-контроля**

Когда на текущем центральном дисплее отображается какой-либо интерфейс, для регулировки температуры спереди и сзади коснитесь значка температуры или климат-контроля на панели климат-контроля, чтобы получить доступ к панели климат-контроля.



### 1. Включение и выключение переднего климат-контроля

Нажмите кнопку питания, чтобы включить передний климат-контроль.

Нажмите второй раз, чтобы выключить передний климат-контроль. В этом случае задний климат-контроль также будет отключен.

### 2. Ручной режим (кондиционер)

Нажмите, чтобы включить ручной режим (A/C). В этом случае вы можете вручную отрегулировать скорость вращения вентилятора и температуру для охлаждения или обогрева.

Если вы выключите его, автомобиль переключится в режим свежего воздуха.

### 3. Максимальный режим охлаждения

Коснитесь, чтобы включить максимальную настройку охлаждения. Если также включен ручной режим (A/C), автомобиль автоматически переключится в режим рециркуляции с максимальной скоростью вращения вентилятора и режимом распределения воздуха «Воздух на лицо».

Коснитесь второй раз, чтобы отключить режим максимального охлаждения и восстановить предыдущие настройки кондиционера.

### 4. Максимальный режим нагрева

Коснитесь, чтобы включить максимальную настройку нагрева. Если также включен ручной режим (A/C), автомобиль автоматически переключится в режим рециркуляции с максимальной скоростью вращения вентилятора и режимом распределения воздуха «Воздух на ноги».

Коснитесь второй раз, чтобы отключить режим максимального нагрева и восстановить предыдущие настройки кондиционера.

### 5. Размораживание/запотевание лобового стекла

При включении функции оттаивания/запотевания ветрового стекла одновременно включается ручной режим (A/C). Режим распределения воздуха будет «Воздух на лобовое стекло», а циркуляция воздуха будет переключена на режим автоматической циркуляции.

При запотевании внешней стороны лобового стекла рекомендуется включить дворники и режим AUTO климат-контроля. Когда внутренняя часть ветрового стекла запотеваает, рекомендуется включить функцию защиты от запотевания ветрового стекла. После удаления тумана включите режим AUTO климат-контроля и включите функцию автоматического удаления запотевания.

Вы можете войти в настройки в нижней части центрального дисплея, коснувшись **Комфорт салона > Автоматическое удаление запотевания** и установите чувствительность. Функция защиты от запотевания переднего ветрового стекла автоматически включается, когда переднее ветровое стекло запотеваает изнутри.

## 6. Обогрев заднего стекла

Нажмите, чтобы прогреть заднее ветровое стекло. Эта функция автоматически отключается через 15 минут.

## 7. Режим вентиляции

Не горит: вентиляционные отверстия со стороны водителя закрыты. Вы не можете выключить четыре вентиляционных отверстия спереди одновременно.

Free: угол наклона двух вентиляционных дефлекторов со стороны водителя можно отрегулировать по отдельности.

Сбалансированный: угол наклона двух дефлекторов со стороны водителя симметричен. Размах: вентиляционные отверстия перемещаются вверх и вниз, влево и вправо.

## 8. Скорость переднего вентилятора

Коснитесь значка «+» или «-», чтобы отрегулировать скорость переднего вентилятора. Передние вентиляционные отверстия работают на восьми скоростях.

## 9. АВТО







Коснитесь, чтобы включить автоматический режим. Это автоматически регулирует температуру, скорость вращения вентилятора, распределение воздуха и циркуляцию воздуха передних и задних сидений в соответствии с установленной вами температурой.

Коснитесь второй раз, чтобы отключить автоматический режим. Состояние кондиционера останется без изменений.

## 10. Распределение воздуха

Пользователи могут выбрать один из семи режимов распределения воздуха: воздух на лобовое стекло, воздух на лицо, воздух на ноги, воздух на лицо и ноги, воздух на ноги и лобовое стекло, воздух на лицо и лобовое стекло и воздух на лобовое стекло, лицо и ноги.

Икона	Распределение воздуха
	<p style="text-align: center;">Воздух на лобовом стекле</p> <p>При использовании вместе с высокой скоростью вращения вентилятора он быстро устраняет запотевание и оттаивает лобовое стекло в холодную погоду.</p> <p style="text-align: center;"><b>И ВЛАЖНЫХ ПОГОДНЫХ УСЛОВИЯХ.</b></p>

	<p>Воздух на лицо Обогревает или охлаждает переднюю кабину.</p>
	<p>Воздух на ногах Обогревает или охлаждает пространство для ног.</p>
	<p>Воздух на лицо и ноги Кондиционирует переднюю кабину, включая пространство для ног, до комфортного температура.</p>
	<p>Воздух на ноги и ветровое стекло Размораживает переднее ветровое стекло, нагревая или охлаждая пространство для ног.</p>
	<p>Воздух на лицо и ветровом стекле Оттаивает переднее ветровое стекло при обогреве или охлаждении передней части салона.</p>
	<p>Воздух на ветровом стекле, лице и ногах Размораживает переднее ветровое стекло и кондиционирует переднюю кабину, включая пространство для ног, до комфортного состояния. температура.</p>

*Регулировка переднего вентиляционного отверстия*

Передние вентиляционные отверстия расположены под ветровым стеклом, а также на приборной панели и под ней.





1. Дефлекторы переднего ветрового стекла

2. Вентиляционные отверстия на уровне лица

3. Вентиляционные отверстия на уровне ног

Передние дефлекторы на приборной панели можно отрегулировать следующим образом:

Нажмите область вентиляционного отверстия на центральном дисплее и проведите пальцем вверх и вниз, чтобы изменить вертикальный угол, и проведите пальцем влево и вправо, чтобы изменить горизонтальный угол.

В свободном режиме вы можете дважды коснуться вентиляционного отверстия на центральном дисплее, чтобы закрыть соответствующее вентиляционное отверстие. Но хотя бы одно вентиляционное отверстие должно оставаться открытым.

#### ***Советы по использованию кондиционера***

- Следите за тем, чтобы решетка не закрывалась никакими препятствиями (например, листьями, снегом).
- Если автомобиль припаркован в очень жаркую погоду, включите кондиционер и одновременно откройте окна, чтобы быстро охладить салон.



## Задний климат-контроль

### Задняя панель климат-контроля

Панель климат-контроля доступна на заднем дисплее для задних пассажиров, чтобы регулировать температуру и скорость вращения вентилятора.

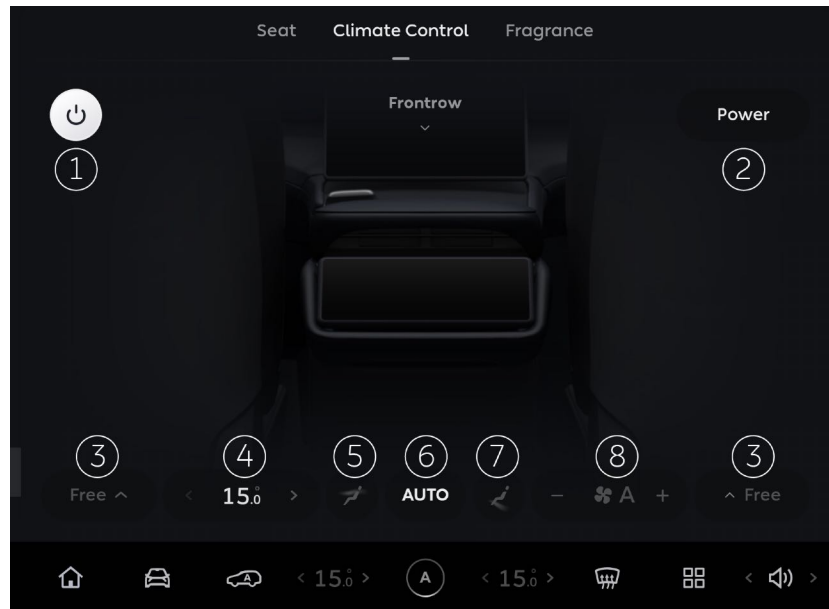

#### 1. Включение и выключение климат-контроля

Коснитесь, чтобы включить или выключить передний и задний климат-контроль.

#### 2. Задний переключатель

Коснитесь, чтобы включить или выключить задний климат-контроль.

#### 3. Режимы заднего дефлектора

Не горит: задние вентиляционные отверстия закрыты. Вы не можете отключить оба дефлектора сзади одновременно.

Бесплатно: угол наклона двух задних вентиляционных отверстий можно регулировать индивидуально.

Размах: задние вентиляционные отверстия перемещаются вверх и вниз, влево и вправо.

#### 4. Задний дисплей температуры

Отображает заданную температуру сзади. Коснитесь для доступа к панели управления температурой.

Нажмите значение температуры и проведите пальцем влево и вправо, чтобы отрегулировать температуру в диапазоне 15-31 °C.

#### 5. Воздух на лице

Обогревает или охлаждает заднюю часть салона.

#### 6. АВТО

Нажмите кнопку, чтобы включить режим AUTO, в котором температура, скорость вентилятора и распределение воздуха в задней части салона будут автоматически регулироваться в соответствии с установленной вами температурой.

Коснитесь второй раз, чтобы отключить автоматический режим. Состояние кондиционера останется без изменений.

#### 7. Воздух на ногах

Обогревает или охлаждает пространство для ног задних пассажиров.

#### 8. Скорость заднего вентилятора

Коснитесь значка «+» или «-», чтобы отрегулировать скорость вращения заднего вентилятора. Задние вентиляционные отверстия работают на шести уровнях скорости.

### ***Задняя панель климат-контроля***



Задний дисплей предоставляет задним пассажирам задний климат-контроль.

#### *Регулировка заднего вентиляционного отверстия*

Задние дефлекторы расположены в нижней части задней панели управления, а также под сиденьями водителя и переднего пассажира.



1. Задние вентиляционные отверстия на уровне лица

2. Задние вентиляционные отверстия на уровне ног

Задние вентиляционные отверстия можно отрегулировать следующим образом:

Нажмите на область вентиляционных отверстий на центральном или заднем дисплее и проведите пальцем вверх и вниз, чтобы изменить вертикальный угол, и проведите пальцем влево и вправо, чтобы изменить горизонтальный угол.

В свободном режиме вы можете дважды коснуться вентиляционного отверстия на экране, чтобы закрыть соответствующее вентиляционное отверстие. Но хотя бы одно вентиляционное отверстие должно оставаться открытым.

## Очистка воздуха

### *Режимы очистки воздуха*

Вы можете просмотреть текущее качество воздуха в салоне в правом верхнем углу центрального дисплея и выбрать режим очистки воздуха:

- **ВЫКЛЮЧЕННЫЙ:** выключить очистку воздуха;
- **АВТО:** Разрешить автомобилю автоматически регулировать скорость вращения вентилятора в зависимости от концентрации PM2,5 в салоне;
- **ТИХИЙ:** Тихо очищайте воздух в салоне при низкой скорости вращения вентилятора.

### *Ионизатор*

Для дальнейшего улучшения качества воздуха в салоне с помощью ионизации перейдите в «Настройки» в нижней части центрального дисплея и коснитесь **Комфорт салона > Ионизатор**.

### *Удаление запаха кондиционера*

В жаркую погоду, когда автомобиль находится в режиме PARK и работает кондиционер, в системе климат-контроля может оставаться конденсат. Войдите в Настройки в нижней части центрального дисплея и коснитесь **Комфорт салона > Удаление запаха кондиционера**. Когда вы покидаете и запираете автомобиль, если в системе климат-контроля обнаружены остатки воды, вентилятор автоматически включится на максимальную скорость, чтобы избавиться от влаги в испарителе и воздуховоде, ограничивая рост бактерий во влажной среде.

Вы можете выбрать один из двух режимов, **Стандарт** (вентилятор продолжает работать около трех минут) и **Сильный** (вентилятор продолжает работать около двадцати минут).

Эта функция может потреблять некоторое количество энергии в определенных средах. Пожалуйста, спланируйте свое путешествие правильно или отключите его по мере необходимости.

## Музыка

Нажмите «Медиа» на главной странице и выберите предпочитаемое радио или службу потоковой передачи музыки:

- Выберите «Tidal» для поиска и воспроизведения любимой музыки. Вы можете синхронизировать музыку и добавлять треки или альбомы в Избранное.
- Вставьте USB-накопитель для воспроизведения музыки с него.
- После подключения мобильного устройства к автомобилю через Bluetooth можно выбрать Bluetooth Music для воспроизведения музыки с устройства.

Чтобы управлять громкостью мультимедиа, войдите в «Настройки» в левом нижнем углу центрального дисплея и коснитесь «Звук». Коснитесь «Режим звука», чтобы настроить характеристики звукового поля кабины. При необходимости (т. е. когда ваш ребенок спит на заднем сиденье) вы также можете включить отключение звука сзади.

Dolby Atmos для автомобилей обеспечивает хорошо настроенный, сбалансированный звук и оптимальную конфигурацию прослушивания, оптимизированную для внутренней среды автомобиля, что делает салон идеальным пространством для прослушивания музыки с эффектом присутствия с более многослойным и богатым звуком, чем когда-либо прежде. Изготовлено по лицензии Dolby Laboratories. Dolby, Dolby Atmos и двойной

Символ D является зарегистрированным товарным знаком Dolby Laboratories, Inc. Конфиденциальные неопубликованные работы. Авторские права 2012-2021 Dolby Laboratories. Все права защищены.

## Навигация

Чтобы выбрать маршрут к определенному месту, перейдите в раздел «Навигация» на центральном дисплее.

Если вы уже отправили маршрут через приложение NIO, центральный дисплей автоматически отобразит выбранный маршрут после его включения.

Кран  установить настройки навигации, включая предпочтения маршрута, голосовую навигацию, и отображение карты.

## Фото и видео

### *Фото*

В автомобиле вы можете попросить NOMI помочь вам сделать селфи. Снятые фотографии или видео сохраняются в **Фото**app на центральном дисплее и может быть экспортировано через USB-кабель.

## Телефон

Когда Bluetooth вашего мобильного телефона успешно сопряжен с Bluetooth вашего автомобиля, функция встроенного телефона Bluetooth может использоваться после авторизации вашего автомобиля на вашем мобильном телефоне для синхронизации контактов вашего мобильного телефона и последних вызовов. Вы можете увидеть страницу телефона на главной странице или в центре приложений на центральном дисплее.

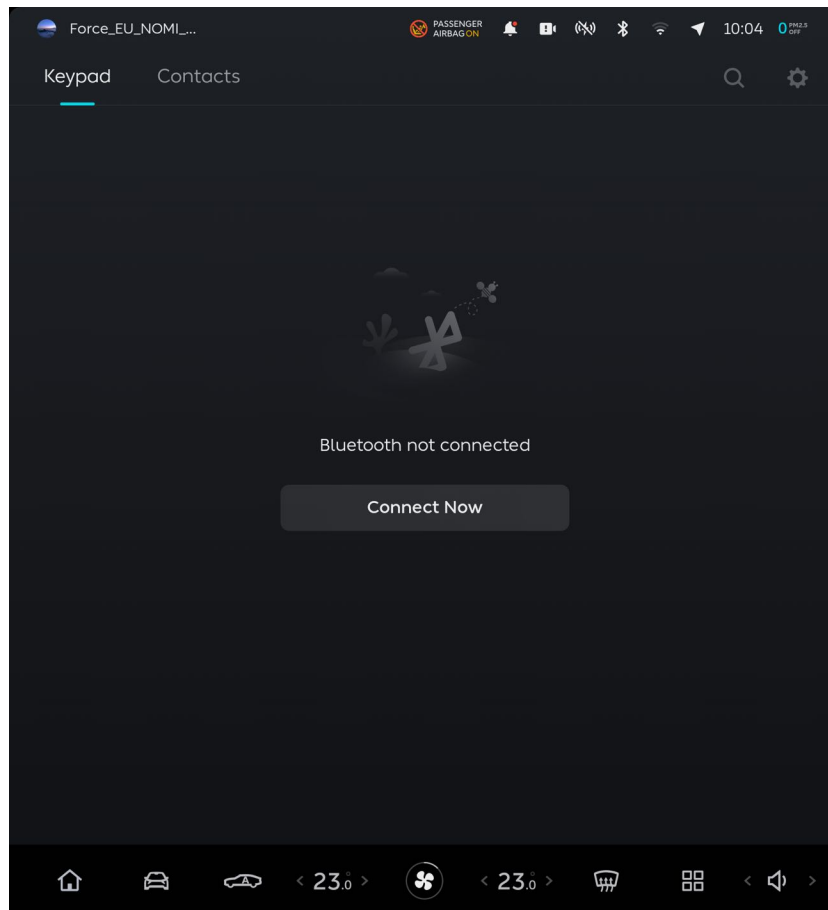

Когда ваши контакты и недавние вызовы в вашем мобильном телефоне синхронизированы с вашим автомобилем, вы можете выбрать конкретный контакт или недавний вызов или ввести номер телефона напрямую, чтобы позвонить. Вы можете переключаться между приватным режимом и режимом громкой связи во время разговора.

Вы можете просматривать свои недавние вызовы, переключаться на другие телефонные устройства Bluetooth или скрывать свои недавние вызовы на странице набора номера.



## Подключение к мобильным устройствам

Вы можете подключить автомобиль к мобильному устройству (например, телефону, планшету) через Bluetooth или точку доступа и синхронизировать свое мобильное устройство (например, телефонные контакты, музыку) с автомобилем на центральном дисплее для оптимального использования информационно-развлекательной системы. Мобильное устройство будет автоматически синхронизировано с вашим автомобилем при следующем подключении. Вам не нужно повторно разрешать соединение.

Чтобы подключить мобильное устройство через Bluetooth или точку доступа, коснитесь значка Bluetooth или точки доступа в верхней части центрального дисплея:

1. Включите Bluetooth или WLAN на мобильном устройстве (например, телефоне, планшете).
2. Войдите в «Настройки» в нижней части центрального дисплея и коснитесь **Соединить** для включения функции Bluetooth или точки доступа.
3. Выберите мобильное устройство, к которому вы хотите подключиться, на центральном дисплее, чтобы выполнить сопряжение устройства вручную.

Кроме того, вы можете подключить мобильное устройство через Bluetooth или точку доступа одним касанием, поместив его на беспроводную зарядную панель и следуя приведенным ниже инструкциям (этот подход доступен только для некоторых телефонов):

1. Включите NFC и Bluetooth или WLAN на телефоне.
2. Поместите телефон на площадку для беспроводной зарядки на центральной консоли.



3. Войдите в «Настройки» в нижней части центрального дисплея, коснитесь **Соединить** чтобы открыть страницу Bluetooth или точки доступа, и выберите «Подключение через NFC на телефоне».

Примечание

Не снимайте телефон с зарядной панели, когда он подключен к автомобилю через Bluetooth или точку доступа.

## Беспроводная зарядка

Вы можете зарядить беспроводное зарядное устройство, поместив его на подставку для беспроводной зарядки на центральной консоли.



Беспроводная зарядка включена по умолчанию. Вы можете войти в настройки в нижней части центрального дисплея и коснуться **Подключить > Беспроводная зарядка** чтобы отключить эту функцию. Текущая настройка сохраняется в учетной записи владельца автомобиля или в учетной записи авторизованного пользователя. Текущий статус зарядки отображается на центральном дисплее.

Когда беспроводная зарядная панель занята мобильным устройством, подключенным через Bluetooth или быстрое соединение NFC, зарядка прекратится.

При следующих условиях зарядка прекращается, а на центральном дисплее отображается уведомление о состоянии:

- Зарядка завершена.
- Ошибка возникает во время зарядки. Например, напряжение зарядки может быть слишком высоким или слишком низким.

### Осторожность

- Когда включена беспроводная зарядка, любой металлический предмет (например, ключ, монета или карта NFC), помещенный на подставку для беспроводной зарядки, может повлиять на эффективность зарядки или даже привести к ожогу.
- При использовании беспроводной зарядки не кладите никакие металлические предметы между телефоном и зарядной панелью, например, монеты и карты с чипами/аккумулятором. Не используйте чехлы для телефонов с металлическими материалами, например те, которые поддерживают магнитную зарядку (MagSafe).

- Телефон может нагреваться после длительной зарядки. Это нормально. Не кладите полностью заряженное устройство на зарядную панель. Это может привести к перегреву.
- Не заряжайте одновременно два или более устройств по беспроводной сети.
- Вентиляционное отверстие охлаждающего вентилятора находится в нижней части подставки для беспроводной зарядки. Не допускайте попадания в него мелких посторонних предметов и жидкостей.



## НОМИ

NOMI, автомобильный помощник NIO по искусственному интеллекту, расположен на верхней приборной панели. Вы и другие пассажиры можете напрямую общаться с NOMI и управлять некоторыми функциями с помощью голосовых команд. NOMI — ваш верный спутник в путешествии.



Когда вы садитесь в автомобиль (с закрытой дверью водителя или однократно нажатой педалью тормоза), NOMI тепло приветствует вас. Чтобы управлять определенными функциями через NOMI, произнесите слово пробуждения (которое по умолчанию «Эй, NOMI») или нажмите кнопку голосовой команды на правой стороне рулевого колеса, чтобы разбудить NOMI. После того, как NOMI ответит на ваш звонок (например, сказав «Я здесь»), вы можете дать команду. Когда разговор заканчивается или задача завершена, NOMI автоматически переключается в режим ожидания. Вы можете разбудить NOMI в любое время.

Чтобы настроить слово для пробуждения, войдите в «Настройки» в нижней части центрального дисплея и коснитесь **NOMI > Установить слово пробуждения**. Затем он будет сохранен в вашей учетной записи и автоматически обновится, когда вы в следующий раз сядете. Вам нужно добавить «Привет» перед поминками

слово с двумя китайскими иероглифами; если пользовательское слово для пробуждения состоит из трех-шести китайских иероглифов, вы можете разбудить NOMI, просто произнеся это слово.

Вы можете включить продолжение разговора для NOMI, перейдя в «Настройки» на панели управления в нижней части центрального дисплея и коснувшись **НОМИ > Продолжение разговора**. При его включении, когда NOMI будит пассажира, разговор может быть продолжен в течение 20 секунд без использования слова пробуждения. Если другой агент хочет установить связь с NOMI, он может повторно активировать NOMI. Кран **Иммерсивный голосовой разговор** чтобы скрыть транскрипцию вашей и NOMI речи.

Категория	Особенность (больше пасхи скоро будут яйца)	Рекомендуемые команды
Основные характеристики	Разбуди НОМИ	Привет, НОМИ.
	Представьте НОМИ	На что ты способен?
	Предложить предложение	У меня есть предложение. У меня есть для вас обратная связь.
	Закрыть НОМИ	Отменить/выйти/до свидания.
	Режим «Не беспокоить» (При включении НОМИ не будет говорить спонтанно, но еще ответить на ваш Запросы)	Не беспокоить. Не мешай мне. Не беспокоить выкл. Не проспите. Проснуться.
СМИ	Регулировка громкости	Установите максимальную громкость музыки/мультимедиа. Установите громкость на 60%/минимум/50%. Немой.
	Воспроизводить музыку	Сыграй мне песню. Играть XXX. Следующий трек. Зациклить одну песню/Повторить плейлист/ Воспроизведение в случайном порядке. Добавьте эту песню в Избранное. Я не хочу слушать песни XX. Воспроизведение песни с USB.
Телефон	Позвонить	Звоните XXX.
	Ответить на звонок	Ответ/отказ.

Развлечение	Рассказать анекдот	Расскажи мне шутку.
	Селфи	Сфотографировать. Сделайте еще одно фото.
Навигация	Перейти к месту	Мне нужна навигация. Мне нужно зарядить. Я голоден. Я хочу есть горячее.
	Спланировать маршрут	<b>Номер один.</b> Отвезите меня к ближайшему. Перенаправить.
	Сохранить адрес или добавить в Избранное	Изменить домашний адрес. Сохранить текущее местоположение.
	Изменить настройки карты	<b>Увеличьте карту.</b> Переключитесь на 2D-карту. Возглавить.
	Просмотреть или завершить навигацию	<b>Сколько еще работать? Как трафик?</b> Завершить навигацию. Остановить навигацию.
Климат Контроль	Отрегулируйте температуру	Установите (для водителя/переднего пассажира/ заднего сиденья) температуру на 26 градусов Цельсия.
	Отрегулируйте скорость вентилятора	Немного уменьшите скорость вращения вентилятора со стороны водителя. Установите максимальную скорость вентилятора.
	Включите климат-контроль вкл выкл	Включите (задний) климат-контроль. Включите режим АВТО.
	Отрегулируйте распределение воздуха и циркуляция воздуха	Воздух на лицо, воздух на ноги, воздух на лобовое стекло, воздух на ноги и лобовое стекло, воздух на лицо и стопы. (Включить/выключить) переднее/заднее оттаивание. Включите режим рециркуляции.
	Очистка воздуха	Включите очистку воздуха. Какой уровень PM2.5 внутри? Выключите очиститель воздуха.
Окна	Управление окном	Открыть/закрыть (водитель, передний пассажир, левый заднее, правое заднее, все) стекло(а). Полностью откройте окна.

		Откройте окно на 20%. Открытые задние окна на щель.
Сиденья	Вентиляция сиденья	Включите сиденье (водителя/переднего пассажира) <b>ВЕНТИЛЯЦИЯ.</b> Немного уменьшите вентиляцию сидений.
	Подогрев сидений	Включите (водитель/передний пассажир/левый заднее/правое заднее) подогрев сидений. Немного увеличьте обогрев сидений.
	Массаж сиденья	Включите сиденье (водителя/переднего пассажира) <b>МАССАЖ.</b> Немного увеличьте интенсивность. Установите массаж сиденья на уровень 3.
Рулевое управление Колесо	<b>Руль</b> Обогрев	Включите подогрев руля.
<b>ОГНИ</b>	Окружающее освещение	Включите окружающее освещение. Измените цвет окружающего освещения.
Элементы управления включены Центральный дисплей	Отрегулируйте яркость экрана- принадлежность	Немного затемните центральный дисплей. Поднимите яркость до максимума.
	Bluetooth/беспроводная сеть/ Точка доступа	Включение/выключение (Bluetooth/WLAN/точка доступа).
	<b>Приложения</b>	Вернитесь на рабочий стол. Перейдите в Медиа/Телефон/Навигация/Музыка/ <b>Погода/Настройки.</b>

**Предупреждение**

- Держите NOMI и его основу вдали от любых жидкостей, кислотных или щелочных растворителей, грязи, волокон или магнитных материалов.
- Не разбирайте и не ремонтируйте NOMI и его основание.
- Не толкайте, не тяните и не скручивайте NOMI, а также не препятствуйте его движению.
- Не пытайтесь снять NOMI и его основание.



## Особенности комфорта

Когда автомобиль находится в режиме ПАРКОВКИ (без блокировки снаружи) и водительское сиденье не занято, пассажиры все равно могут сесть в автомобиль и получить доступ к определенным функциям комфорта. Функция автоматически отключается через 10 часов бездействия. Чтобы продолжить использование функции комфорта, откройте любую дверь, нажмите педаль тормоза или сядьте на место водителя с закрытой дверью водителя.

К функциям комфорта в основном относятся:

- Регулировка сиденья водителя/пассажира
- Регулировка рулевого колеса
- Беспроводная зарядка
- Переднее управление кондиционером
- Массаж сиденья, подогрев и вентиляция
- Обогрев рулевого колеса
- Управление окном
- Лампы для чтения и окружающее освещение
- Развлечения и навигация
- НОМИ

## Интеллектуальная система ароматизации

Для вас и вашей семьи предусмотрена ароматическая система. Вы можете выбрать желаемый аромат, чтобы насладиться освежающими и приятными ощущениями во время вождения.

Предлагаются различные ароматы, в том числе Solar, Adventure и Haven. Вы вставляете свой любимый ароматический картридж в держатель аромата, расположенный под центральной консолью, и можете заменить картридж по своему усмотрению.

Чтобы вставить и заменить ароматические картриджи:

1. Снимите крышку ароматического картриджа, вставьте картридж лицевой стороной вверх в держатель и нажмите на нижнюю часть картриджа.

### Осторожность

Не поворачивайте ароматический картридж, когда вставляете его.

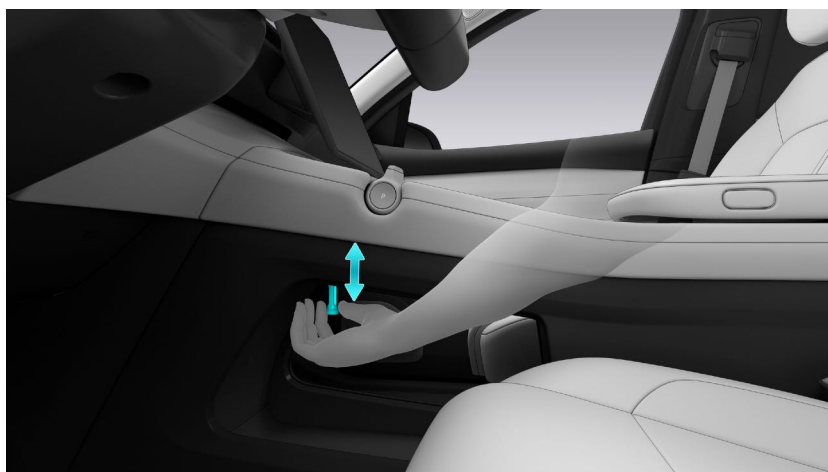

2. Затем картридж будет удерживаться на месте магнитом, помещенным внутри держателя.
3. Когда картридж с ароматизатором будет установлен, автомобиль уведомит вас о доступности системы ароматизации и укажет точный аромат каждого картриджа на центральном дисплее.
4. Чтобы заменить картридж с ароматизатором, возьмитесь пальцами за нижнюю часть картриджа и медленно извлеките его.

Чтобы включить или выключить систему ароматизации, отрегулировать интенсивность аромата или выбрать другой аромат, вставьте картридж с ароматизатором и проведите вправо по главной странице, чтобы перейти в раздел «Быстрый доступ», и выберите **Аромат**.

**Предупреждение**

- Храните картридж с ароматизатором в недоступном для детей месте, чтобы они случайно не проглотили его, так как это может нанести вред их здоровью.
- Не позволяйте ребенку вставлять палец в держатель ароматизатора. Это может привести к травме.
- В целях безопасности не вставляйте и не заменяйте картридж с ароматизатором во время вождения.
- Если вы или кто-либо из пассажиров почувствуете дискомфорт, немедленно отключите систему ароматизации.

**Осторожность**

- Прежде чем вставлять картридж с ароматизатором, проверьте срок годности. Срок годности аромата составляет один год, если флакон не открывать; после открытия флакона аромат может держаться три месяца. Прекратите использовать аромат и замените его после истечения срока годности.
- Некоторые ароматы (например, Wild) обладают стимулирующим эффектом. Пожалуйста, используйте его только при необходимости.
- При замене ароматического картриджа следите за чистотой рук, чтобы после замены ароматическая система могла нормально функционировать.
- В каждый держатель ароматизатора помещен магнит. Держите смартфон, планшет и другие электронные устройства подальше от держателя, чтобы избежать каких-либо помех между электронными устройствами и системой ароматизации.
- Между ароматизатором и органическими веществами могут происходить химические реакции. Храните керамический ароматизатор в картридже ароматизатора вдали от пластиковых деталей.

**Примечание**

- Работа с системой ароматизации может варьироваться в зависимости от температуры в салоне, скорости вращения вентилятора и физического состояния пользователя.
- Приобретайте только настоящие керамические ароматические палочки и не повреждайте картридж с ароматизатором, чтобы гарантировать его качество.
- Если ароматический картридж не может быть идентифицирован после того, как он вставлен, попробуйте еще раз.

## Прилив



Tide — это приложение для физического и психологического здоровья, которое помогает вам спать, медитировать, расслабляться и оставаться сосредоточенным. Вдохновленный путешествиями, природой и медитацией, Tide предоставляет множество аудиоресурсов, таких как звуки природы и медитативные упражнения, которые помогут вам сбежать от быстро меняющегося мира в тихое место спокойствия, где вы можете немного помедитировать, чтобы расслабиться. ум и сон лучше с меньшим беспокойством и стрессом, оставаясь при этом сосредоточенным и спокойным.

Tide предлагает три режима: сон, медитация и дыхание.

### **Режим сна**

Вы и ваша семья можете засыпать под звуки природы в автомобиле и просыпаться под тихий будильник, чтобы окунуться в прекрасный мир.

Вы или ваши авторизованные пользователи можете войти в панель запуска приложений, чтобы открыть **Прилив** > **Вздремнуть** страница, где звуковые сценарии и время будильника для дневного сна можно установить и запомнить для конкретной учетной записи.

- Дневной сон по времени: вы можете установить обратный отсчет дневного сна, чтобы разбудить вас в установленное время. Вы также можете продолжить или закончить сон по сигналу будильника.
- Сон от зарядки: если автомобиль находится в процессе зарядки постоянным током, вы можете установить уровень заряда батареи в пределах предела зарядки, чтобы дремать до тех пор, пока не будет достигнут установленный уровень.
-  Предоставляются дополнительные настройки, включая громкость и воспроизведение по времени. звуков снотворного, звуков и громкости будильника, а также переключателя восстановления положения сиденья по окончании сна.
-  Установите звуковые сценарии для сна.

После перехода автомобиля в режим сна освещение в салоне выключается, окна и двери закрываются и запираются, климат-контроль автоматически настраивается на комфортную для сна температуру, автоматически включается очиститель воздуха. . Если вы сидите на переднем сиденье, сиденье автоматически переместится в положение расслабления (если оно было установлено ранее) или в положение по умолчанию. NOMI перейдет в режим «Не беспокоить», чтобы создать для вас расслабляющую атмосферу. После окончания дневного сна автомобиль восстановит настройки до дневного сна.

**Осторожность**

- Перед входом в режим сна убедитесь, что автомобиль находится в режиме ПАРКОВКИ, а не в режиме переключения питания.
- Закройте все двери и дверь багажного отделения перед запуском дневного режима для обеспечения безопасности.
- Неисправность системы климат-контроля может поставить под угрозу комфорт во время сна.
- Когда передние сиденья отодвигаются назад в начале сна, обратите внимание на место для пассажиров на задних сиденьях. Если длинная направляющая задействуется для сиденья переднего пассажира, сиденье переднего пассажира не будет автоматически перемещаться после начала сна.
- Если автомобиль не заряжается, убедитесь, что его запас хода составляет не менее 60 км. Сигнал времени будет срабатывать автоматически, когда оставшийся диапазон составляет менее 30 км, а сигнал о зарядке будет срабатывать автоматически, когда разъем для зарядки отключен или зарядка выходит из строя, чтобы напомнить вам о необходимости проверить уровень заряда батареи.
- Автомобиль автоматически выходит из режима сна при определенных обстоятельствах, например, когда автомобиль не находится в режиме ПАРКОВКИ, есть риск воспламенения аккумулятора, выполняется обновление программного обеспечения, автомобиль находится в режиме переключения питания, автомобиль заблокирован на сон, климат-контроль неисправен, а учетная запись переключена. В этом случае сиденья не могут быть автоматически возвращены в положение до сна.

**Режим медитации**

Режим медитации обеспечивает захватывающий опыт, чтобы дать вашему мозгу отдохнуть, чтобы вы могли почувствовать свое внутреннее «я» и свое окружение и уменьшить свое физическое и умственное истощение.

Вы или ваши авторизованные пользователи можете войти в панель запуска приложений, чтобы открыть **Прилив > Медитация** страница, где звуковые сценарии и громкость звука для медитации можно установить и запомнить для конкретной учетной записи.

После перехода автомобиля в режим медитации освещение в салоне автомобиля будет выключено, окна и двери закрыты и заперты, климат-контроль автоматически выставит комфортную для медитации температуру, а также автоматически включится очиститель воздуха. NOMI перейдет в режим «Не беспокоить», чтобы создать для вас захватывающую и спокойную атмосферу. После окончания медитации автомобиль восстановит настройки до медитации.

**Осторожность**

- Убедитесь, что автомобиль находится в режиме PARK, а не в режиме Power Swap Mode.
- Закройте все двери и заднюю дверь перед запуском режима медитации, чтобы обеспечить безопасность.
- Если автомобиль не заряжается, убедитесь, что его запас хода составляет не менее 30 км.
- Автомобиль автоматически выйдет из текущего режима при определенных обстоятельствах, например, когда автомобиль не находится в ПАРКОВКЕ, есть риск воспламенения аккумуляторной батареи, выполняется обновление программного обеспечения, автомобиль находится в режиме переключения питания, автомобиль заблокирован для сна, а учетная запись переключена.

**Режим дыхания**

Режим дыхания поможет вам научиться правильно дышать, успокоиться и снять стресс.

Вы или ваши авторизованные пользователи можете войти в панель запуска приложений, чтобы открыть **Прилив** > **Дыхание** страница, на которой можно установить и запомнить сценарии дыхания, сценарии и громкость фонового звука для конкретной учетной записи.

**Осторожность**

- Убедитесь, что автомобиль находится в режиме PARK, а не в режиме Power Swap Mode.
- Закройте все двери и заднюю дверь перед запуском режима медитации, чтобы обеспечить безопасность.
- Если автомобиль не заряжается, убедитесь, что его запас хода составляет не менее 30 км.
- Автомобиль автоматически выйдет из текущего режима при определенных обстоятельствах, например, когда автомобиль не находится в ПАРКОВКЕ, есть риск воспламенения аккумуляторной батареи, выполняется обновление программного обеспечения, автомобиль находится в режиме переключения питания, автомобиль заблокирован для сна, а учетная запись переключена.















## Быстрый доступ

Вы можете нажать **Быстрый доступ** в панели запуска приложений на центральном дисплее, чтобы свободно комбинировать приложения для настраиваемых сценариев, или войдите в интерфейс Square, чтобы насладиться персонализированным и автоматизированным интеллектуальным интерфейсом, используя рекомендуемые шаблоны быстрого доступа.

К действиям, поддерживающим пользовательские ярлыки, относятся: время, мультимедиа, погода, комфорт в салоне, вождение, зарядка, двери, окна, сиденья, освещение, системные настройки и приложения, а также другие общие настройки. Вы также можете поделиться пользовательскими сценариями с друзьями.

















## Индикаторы комбинации приборов

Немедленно свяжитесь с NIO, если какой-либо из следующих индикаторов не находится в нормальном состоянии.















Икона	Примечание
	Автоматический дальний свет
	Дальний свет
	Автоудержание
	Габаритные огни
	Ближний свет
	Передние противотуманные фары
	Автомобиль готов
	Сигнал левого поворота
	Сигнал поворота направо
	Задние противотуманные фары
	Ледяная/снежная дорога
	Звук предупреждения пешеходов отключен
	Неисправность тормозной системы
	Электронный контроль устойчивости (ESC) вкл./выкл. <b>ВИНА</b>
	Низкий уровень заряда батареи



Комбинация приборов и центральный дисплей

	Напоминание об ограничении скорости или ограничение скорости Ошибка режима
	Статус подключения прицепа
	Неисправность умных фар
	Электронный контроль устойчивости (ESC) выключен
	Усовершенствованная система мониторинга водителей (ADMS) неисправность/запуск самопроверки
	Расширенный драйвер не обнаруживает лица Система мониторинга (ADMS)
	Предупреждение о выходе из полосы движения (LDW) и Помогите выключить
	Предупреждение о превышении скорости отключено
	Ограниченная мощность
	неисправность АБС
	Система контроля давления в шинах (TPMS) предупреждение
	Отключение батареи высокого напряжения
	Автономное экстренное торможение (АЕВ)/Предупреждение о лобовом столкновении (FCW) выключено/ <b>ВИНА</b>
	Предупреждение о передаче
	Подключен зарядный кабель
	Электрический стояночный тормоз (EPB)
	Усовершенствованная система мониторинга водителей (АДМС) статус

## Комбинация приборов и центральный дисплей

	Неисправность силового агрегата
	Неисправность электрического стояночного тормоза (EPB)
	Предупреждение о непристегнутом ремне
	Ошибка подушки безопасности
	Неисправность приводного двигателя
	Ошибка зарядки аккумулятора 12В
	Неисправность высоковольтной батареи
	Перегрев высоковольтной батареи
	Неисправность электрического соединения прицепа
	Обнаружение слепых зон (BSD) и переулков Ошибка Change Assist (LCA)
	Предупреждение о перекрестном движении спереди (СТА-F)/ Предупреждение о перекрестном движении сзади с торможением (RCTA- В) вина
	Ошибка помощи водителю
	Ошибка ограничения скорости
	Усовершенствованная система помощи при парковке без переключения передач с Ошибка Fusion (S-APA с Fusion)
	Предупреждение о выходе из полосы движения и помощь (LDW) неисправность

## Элементы управления на центральном дисплее

### Элементы управления на переднем центральном дисплее

Когда вы или авторизованный пользователь входите в систему, центральный дисплей может беспрепятственно получать доступ к богатому и индивидуальному содержимому, такому как музыка, навигация, радио и т. д. Вы также можете персонализировать и сохранять избранное содержимое в своей учетной записи. Автомобиль автоматически загрузит любой сохраненный контент при следующем входе в систему. При переключении между разными учетными записями автомобиль будет отображать персонализированный контент, сохраненный в соответствующей учетной записи.

Вы можете получить доступ к нужным функциям (например, мультимедиа, навигация) с домашней страницы. На центральном дисплее представлены следующие функции:

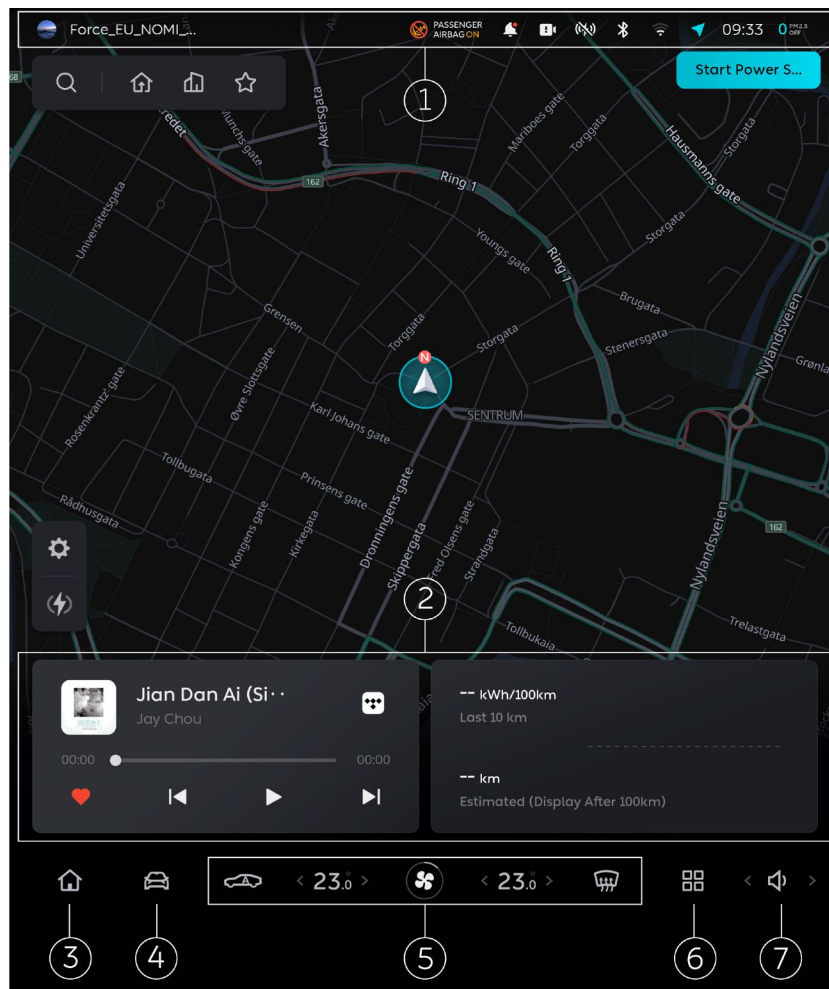

#### 1. Информационная панель

Отображает предупреждающие сообщения, предупреждающие сообщения и предупреждающие значки и т. д.

#### 2. Меню функций карточного стиля

Нажмите и удерживайте для переключения между различными карточками функций, такими как «Музыка» и «Погода».

### 3. Главная

Коснитесь этой кнопки или сведите вместе пять пальцев на любой странице центрального дисплея, чтобы вернуться на домашнюю страницу.

### 4. Настройки автомобиля

Устанавливает общие характеристики автомобиля.

Вы также можете провести вправо по домашней странице, чтобы перейти на страницу быстрого доступа, где вы можете использовать общие функции и настраивать ярлыки.

### 5. Панель управления климатом и комфортом

Быстро выставляет настройки климата, сидений и комфорта.

### 6. Средство запуска приложений

Здесь вы можете выбрать различные приложения, такие как Погода, Фото и т. д.

### 7. Настройки громкости

Быстро устанавливает громкость системы и мультимедиа.

#### *Элементы управления на заднем дисплее*

Вы можете управлять функциями и мультимедиа, связанными с задними сиденьями, с заднего дисплея. На заднем дисплее представлены следующие функции:

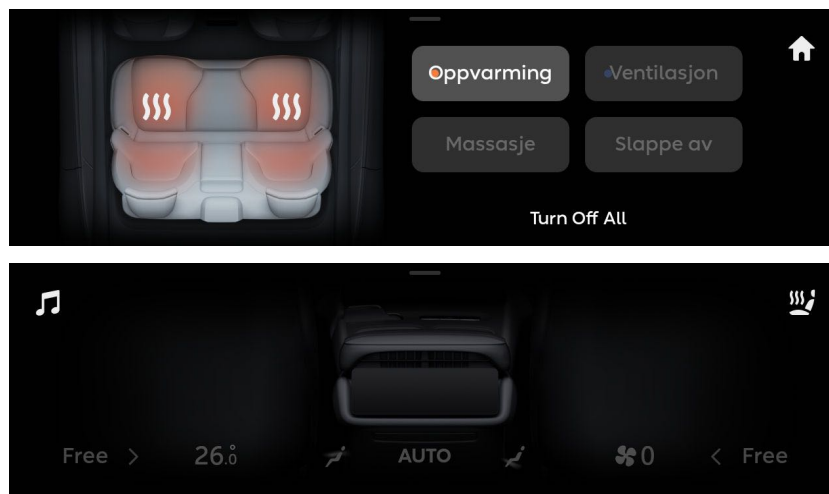

- Проведите по горизонтали влево и вправо или проведите влево и вправо вдоль края экрана, чтобы переключаться между различными функциями автомобиля, такими как климат-контроль, комфорт сиденья, окружающее освещение, аромат и т. д.
- Проведите вниз вдоль верхнего края экрана, чтобы перейти на страницу быстрого доступа, где можно настроить подсветку экрана, громкость и заставку.
- Проведите пальцем вверх вдоль нижнего края экрана, чтобы перейти на страницу «Мультимедиа», где вы можете управлять текущим воспроизведением мультимедиа.

## Регистратор данных событий (EDR)

Этот автомобиль оборудован регистратором данных о событиях. Регистратор данных о событиях в основном используется для записи данных об определенных авариях или подобных авариям ситуациях, таких как срабатывание подушки безопасности или столкновение с препятствием на дороге. Такие данные могут помочь понять работу систем автомобиля.

Регистратор данных о событиях на этом автомобиле может временно или постоянно хранить техническую информацию о состоянии автомобиля, событиях и неисправностях. Эта техническая информация обычно включает состояние следующих компонентов, модулей, систем и сред:

- Статусы автомобиля и его отдельных компонентов, такие как скорость, ускорение и идентификационный номер автомобиля.
- Функциональные состояния важных компонентов системы, таких как замки ремней безопасности.
- Реакция автомобиля в особых условиях вождения, например, при срабатывании подушки безопасности или срабатывании системы контроля устойчивости.
- Данные за период времени до и после столкновения, такие как торможение, ускорение, работа рулевого управления, время происшествия, срабатывание устройств защиты пассажиров и состояние ремней безопасности.

Такие данные помогают лучше понять, как происходят столкновения и травмы.

Примечание: Регистратор данных событий записывает скорость автомобиля от блока управления тормозами.

Эти данные являются лишь естественным атрибутом для выявления и устранения неисправностей и оптимизации характеристик автомобиля. Его нельзя использовать для воспроизведения движений на дороге. При выполнении связанных с обслуживанием задач, таких как ремонт и техническое обслуживание, обслуживающий персонал и производители могут считывать эти технические данные из памяти событий и данных о неисправностях с помощью специальных диагностических устройств. После устранения неполадок система удаляет или продолжает перезаписывать информацию в памяти.

При использовании транспортного средства эти технические параметры и другая информация, относящаяся к транспортному средству, такая как записи об авариях, повреждениях транспортного средства и доказательства (которые могут потребовать вмешательства специалиста), могут быть считаны с помощью диагностических устройств в NIO.

Если в регистраторе данных событий недостаточно места для записи события, текущие данные события будут перезаписаны разблокированными предыдущими данными события в хронологическом порядке. Заблокированные события не будут перезаписаны последующими событиями.

Примечание

NIO не будет раскрывать какую-либо информацию, записанную в системе, третьим лицам без вашего разрешения или согласия.

## Обновление системы

Ваш автомобиль поставляется с системой удаленного обновления. Когда автомобиль подключен к Интернету, вы можете войти в настройки в нижней части центрального дисплея и нажать **Общие > Обновление системы** для обновления системного программного обеспечения автомобиля. и держите систему вашего автомобиля в актуальном состоянии. Вы будете уведомлены, когда будет доступно обновление программного обеспечения. Вы можете начать обновление немедленно или . Во время обновления на центральном дисплее отображается время, необходимое для завершения процесса (зависит от размера пакета обновления).

### Осторожность

- Обновления системы доступны только в том случае, если автомобиль вошел в систему с учетной записью владельца.
- Обновление системы можно запустить, только когда автомобиль находится в положении PARK (селектор передач переведен в положение P) и подключен к Интернету.
- Модернизация системы потребляет определенное количество энергии. Перед началом обновления убедитесь, что уровень заряда аккумулятора автомобиля превышает 20 %, и соответствующим образом спланируйте свои поездки.
- Если вы начнете обновление системы во время зарядки, автомобиль автоматически прекратит зарядку. После завершения обновления вы можете возобновить зарядку вручную.
- Во время обновления системы все функции автомобиля, кроме запираания/отпираания с помощью электронного брелока, будут недоступны. Вы не можете управлять автомобилем во время обновления системы.
- Обновления системы могут предоставлять новые функции, изменения в существующих функциях или изменения в способе работы некоторых функций. Пожалуйста, внимательно прочитайте примечания к выпуску после любого обновления, чтобы узнать больше о новых или обновленных функциях. Если вы не знакомы с какой-либо функцией обновления системы, используйте ее с осторожностью, чтобы избежать травм или повреждения имущества из-за неправильного использования.
- Если обновление системы не может начаться или не удастся, немедленно свяжитесь с NIO.
- Не модифицируйте компоненты автомобиля и не меняйте программное обеспечение автомобиля без разрешения. Несоблюдение может привести к травме или повреждению имущества.

## Сброс всех настроек

Если вам нужно продать автомобиль, вы можете стереть все содержимое и настройки, войдя в «Настройки» в нижней части центрального дисплея и нажав **Общие > Сбросить все настройки**.

Будут удалены следующие данные и настройки, включая настройки автомобиля (например, настройки сидений, боковых зеркал и климат-контроля), настройки вождения (например, ADAS и режим вождения), настройки NOMI, системные настройки (такие как время и дата), настройки навигации, плейлисты мультимедиа, фото и видео.

### Осторожность

- Сбросить все настройки может только владелец автомобиля. Операция может быть выполнена только при остановленном автомобиле.
- При сбросе всех настроек комбинация приборов и центральный дисплей становятся черными и мигают. Не управляйте автомобилем во время сброса системы. В противном случае это может привести к непредсказуемым последствиям.
- После сброса автомобиль вернется в неактивное состояние. Вам нужно повторно активировать транспортное средство, чтобы использовать его.
- При сбросе будут удалены все ваши настройки, данные приложений и весь контент, включая фото и видео, хранящиеся в автомобиле. Перед сбросом рекомендуется сделать резервную копию важных файлов. Вы можете войти в **Альбом на центральном дисплее**, выберите нужные файлы и выберите **Экспорт на USB**.
- Сброс не приведет к удалению ваших личных данных, хранящихся в облаке, таких как привычки вождения, часто используемые навигационные адреса и музыкальные плейлисты.



## Основная операция

### *Запуск автомобиля*

Автомобиль может быть готов к движению при соблюдении следующих условий:

1. Водитель сидит.
2. Закройте дверь со стороны водителя или нажмите педаль тормоза.

Водитель может завести автомобиль разными способами, например, с помощью смарт-ключа, карты NFC и мобильного телефона NFC.

Если используется мобильный телефон NFC или карта NFC, поместите мобильный телефон с ключом NFC или картой NFC на плату беспроводной зарядки, держите мобильный телефон разблокированным и вставьте его в плату беспроводной зарядки, а затем попытайтесь включить механизм и завести автомобиль.

#### Осторожность

При запуске автомобиля с помощью карты NFC убедитесь, что ваш телефон или карта NFC размещены на площадке для беспроводной зарядки.

#### Осторожность

При использовании карты NFC убедитесь, что ваш телефон включен и остается разблокированным.

Поскольку Apple Inc. не разрешает третьим лицам доступ к NFC, iOS в настоящее время не поддерживается.

#### Осторожность

В случае столкновения сила удара передается на голень водителя через педаль акселератора, вызывая травму. Поэтому педаль акселератора имеет ограничительную канавку для защиты ног водителя и личной безопасности.

В непредвиденных ситуациях, когда к автомобилю прикладывается большая боковая внешняя сила, педаль акселератора может сломаться из-за конструкции ограничительной канавки.

#### *Коробка передач*

После нажатия на педаль тормоза и переключения рычага переключения передач на передачу D или R, на цифровой приборной панели отображается  , указывая на то, что выходная мощность готова.

После переключения цифровая приборная панель будет отображать положение передачи в реальном времени.

транспортного средства. Если переключение не удастся, цифровая приборная панель предложит вам подтвердить текущую передачу.



Вы можете использовать рычаг переключения передач PRD для управления переключением передач, в том числе:

- Ведущая шестерня (D-шестерня): используется в обычном режиме движения.
- Задняя передача (R передача): может быть включена только в состоянии парковки
- Парковочная шестерня (P шестерня): предотвращает скольжение в состоянии парковки.

Перейдите на страницу настроек с панели управления в нижней части центрального дисплея и коснитесь **Звук > Shift подсказки** для включения или отключения тонов.

Например, автомобиль можно переключить на нейтральную передачу (N передачу) в определенных условиях, таких как толкание автомобиля и автоматическая мойка.

Перейдите на страницу настроек с панели управления в нижней части центрального дисплея и коснитесь **Вождение > Режим буксировки/мойки** для включения или выключения этой функции.

### Осторожность

Всегда проверяйте передачу на цифровой комбинации приборов после переключения передач. Если есть какие-либо несоответствия с отображаемой передачей, дважды подтвердите или снова переключите передачу.

### Осторожность

Вы можете переключиться в ПАРКОВКУ, только когда автомобиль стоит и нажата педаль тормоза.

**Предупреждение**

Прежде чем покинуть автомобиль или остановить его на склоне, убедитесь, что передача находится в положении PARK. Если вы не подтвердили передачу на цифровой комбинации приборов, автомобиль может откатиться.

**Электрический стояночный тормоз (EPB)**

При переключении на стояночную передачу автоматически включается стояночный тормоз, а на цифровой приборной панели отображается , указывающее на то, что электрический стояночный тормоз (EPB) включен.

При блокировке снаружи автомобиля питание автомобиля автоматически отключается, а центральный дисплей и цифровая приборная панель отключаются одновременно.



Переключить автомобиль на парковочную передачу можно следующими способами.

- Нажмите кнопку переключения передач P сбоку от рычага переключения передач на центральной консоли.
- Перейдите на страницу настроек из панели управления в нижней части центрального дисплея, коснитесь **Вождение>Электрический стояночный тормоз (EPB)** и сдвиньте кнопку, чтобы припарковаться.

Когда на цифровой приборной панели отображается , это означает, что тормоз система неисправна. Пожалуйста, ведите машину осторожно и обратитесь в сервисный центр NIO для проведения технического обслуживания.

## Режимы привода

Для вашего автомобиля доступно пять основных режимов вождения: Sport+, Sport, Comfort, Eco и Custom. Вы можете установить эти режимы с точки зрения ускорения, рекуперации энергии, высоты и жесткости подвески, усилия на рулевом колесе и кондиционирования воздуха.

Различные режимы вождения обеспечивают разные ходовые качества, тем самым оптимизируя впечатления от вождения и отвечая вашим требованиям в конкретных случаях.

	Спорт+	Спорт	Комфорт	Эко	Обычай
Акселерация	3,9 секунды	5,9 секунды	7,9 секунды	9,9 секунды	3,9 секунды, 5,9 секунды, 7,9 секунды, 9,9 секунды или 12,9 секунды
Регенеративное торможение	Низкий	Низкий	Низкий	Стандарт	Стандарт, низкий или очень низкий
Приостановка Высота	Низкий	Стандарт	Стандарт	Стандарт	Стандартный или низкий
Приостановка	Жесткий	Середина	Мягкий	Мягкий	Жесткий, средний или мягкий
Рулевое управление Усилие	Благоразумный	Стандарт	Комфорт	Комфорт	Благоразумный, Стандарт, Комфорт
Климат Контроль	Стандарт	Стандарт	Стандарт	Эко	Стандартный или Эко
Примечание. Режимы «Спорт+», «Спорт», «Комфорт» и «Эко» полностью настраиваются, за исключением производительность разгона.					

В режиме ECO система отдает приоритет энергоэффективности. В этом случае функция климат-контроля ограничена по сравнению с другими режимами. При необходимости вручную установите более высокую или более низкую температуру.

Войдите в Настройки в нижней части центрального дисплея и коснитесь **Вождение > Режим вождения** для выбора режима движения.

## Помощь в сценарии

### *Снежный режим*

При движении по обледенелым дорогам вы можете включить режим «Снег», чтобы изменить способ вождения автомобиля и предотвратить скольжение.

Войдите в Настройки в нижней части центрального дисплея и коснитесь **Вождение > Режим снега** для включения или отключения функции.

Вы можете переключиться в любой обычный режим вождения или снова нажать «Режим снега», чтобы отключить эту функцию.

### *Легкий проход*

Easy Pass Through помогает при движении по сложным дорогам с выбоинами, обочинами, утрамбованным снегом и т. д.



Войдите в Настройки в нижней части центрального дисплея и коснитесь **Вождение > Легкий проезд** для включения или отключения функции.

Когда эта функция включена, дорожный просвет вашего автомобиля будет увеличен до максимума.

Easy Pass Through автоматически деактивируется в следующих случаях:

- Скорость превышает 30 км/ч.
- Режим привода изменен.

### *Режим ЭКО+*

Режим ECO+ снижает энергопотребление автомобиля и увеличивает запас хода за счет отключения дополнительных функций и удовлетворения минимальных потребностей вождения.

В режиме ECO+ максимальная скорость автомобиля ограничена, функции помощи водителю временно недоступны, а функции комфорта, такие как кондиционер и окружающее освещение, ограничены.

Войдите в Настройки в нижней части центрального дисплея и коснитесь **Вождение > Режим ECO+** для включения или отключения функции.

Вы можете переключиться в любой обычный режим вождения или снова коснуться режима ECO+, чтобы отключить эту функцию.

## Настройки функции

### *Автоудержание*

Функция Autohold заключается в том, чтобы удерживать автомобиль в неподвижном состоянии для временной парковки, когда педаль тормоза отпущена.

Перейдите на страницу настроек из панели управления в нижней части центрального дисплея, коснитесь **Вождение > Как активировать Autohold** и выберите соответствующий метод для активации Autohold.

- Напольное покрытие: нажмите на педаль тормоза, пока автомобиль не остановится, затем слегка отпустите и снова нажмите на педаль, чтобы активировать функцию Autohold.
- Автоматическая активация: Нажмите на педаль тормоза, пока автомобиль не остановится, после чего автоматически активируется функция Autohold.

Когда Autohold активирован,  значок будет отображаться на цифровом приборной доске. Когда функция активна, вы можете нажать на педаль акселератора или педаль тормоза, чтобы деактивировать функцию Autohold.

### *Осторожность*

Режим Autohold не будет активирован, когда автомобиль находится в режиме ЗАДНЕГО ХОДА (передача R). Вам все еще нужно использовать активацию полного нажатия, чтобы припарковаться.

Вы также можете нажать на педаль тормоза, чтобы активировать Autohold в экстренной ситуации.

Вы также можете активировать Autohold при парковке на дороге в гору, где тормозная система будет обеспечивать достаточное тормозное усилие, чтобы удерживать автомобиль в неподвижном состоянии в соответствии со степенью уклона.

### *Осторожность*

Уклон уклона не должен превышать 20%.

### *Аварийное торможение*

В случае отказа педали тормоза вы можете активировать экстренное торможение, нажав кнопку парковочной передачи, что в нормальных условиях приведет к полному торможению для остановки автомобиля.

- Нажмите и удерживайте кнопку парковочной передачи, чтобы активировать экстренное торможение.



- Отпустите кнопку парковочной передачи или нажмите на педаль акселератора, чтобы отключить экстренное торможение. Чтобы повторно активировать экстренное торможение, вам нужно будет снова нажать кнопку.

### Осторожность

Не активируйте экстренное торможение, за исключением аварийных ситуаций, когда педаль тормоза не работает или заедает.

### Предупреждение

При вождении зимой или на дорогах с крутыми поворотами или неровным покрытием включение экстренного торможения может привести к заносу или заносу автомобиля. Пожалуйста, водите осторожно.

### Помощь при старте в гору

Система помощи при трогании на подъеме (HSA) предотвращает скатывание автомобиля назад при трогании с места в гору.

Когда ваша нога переключается с педали тормоза на педаль акселератора, давление на педаль тормоза сохраняется в тормозной системе не более 2 секунд. Эффект временного торможения исчезнет через 2 секунды или при ускорении.

### Усовершенствованная система отображения на лобовом стекле

Усовершенствованная система отображения на лобовом стекле (HUD) отражает и проецирует соответствующую информацию, такую как скорость автомобиля, навигация, дорожные знаки, знаки круиза и Autohold, через переднее оконное стекло над цифровой приборной панелью.

### Осторожность

Под определенными углами солнечный свет может привести к появлению крошечных ярких точек на ветровом стекле при преломлении и отражении ветровым стеклом и проекционным дисплеем. Эти пятнышки могут исчезнуть при изменении угла освещения, направления движения, уклона и т. д.

При длительном движении в одном направлении можно отрегулировать высоту проекционного дисплея, чтобы избавиться от этих пятнышек.

Перейдите на страницу настроек с панели управления в нижней части центрального дисплея и коснитесь **Дисплей>Усовершенствованная система отображения на лобовом стекле**настроить.

- Включить HUD

- Активная регулировка яркости
- Высота
- Наклон

Как только высота будет установлена, система автоматически запомнит ее.

Перейдите на страницу настроек с панели управления в нижней части центрального дисплея и коснитесь **Дисплей>Переключить режим навигации**, и выберите различные режимы отображения навигации для удовлетворения различных требований к получению информации.

- Автоматический режим: активно переключается между подробным режимом или непрямым режимом в зависимости от дорожных условий.
- Подробный режим: отображает маршрут движения и текущее местоположение в режиме реального времени в виде небольшой карты.
- Простой режим: предоставляет навигационную информацию только для дорожной навигации.

### ***Начать напоминание***

После того, как автомобиль остановится, следуя за транспортным средством впереди, если транспортное средство впереди уедет, напоминание о запуске отправит вам предупреждение.

Перейдите на страницу настроек из панели управления в нижней части центрального дисплея и нажмите **НЮ Pilot > Напоминание о запуске** для включения или выключения этой функции.

Когда эта функция включена, когда вы вручную останавливаете транспортное средство, когда впереди останавливается транспортное средство, и не следуете за ним, когда движущееся впереди транспортное средство уезжает, напоминание о запуске отправит вам предупреждение.

### **Предупреждение**

Оповещение о начале движения ведущего транспортного средства служит только для справки и не может заменить ваше визуальное наблюдение. Вы всегда должны обращать внимание на условия движения и дорожные условия и двигаться с соответствующей и безопасной скоростью в соответствии с применимыми законами и правилами дорожного движения.

## Цифровой видеорегистратор (DVR)

Его можно использовать для записи видео во время вождения, а также для предоставления доказательств дорожно-транспортных происшествий.

Функция цифрового видеорегистратора (DVR) включает циклическую видеозапись, экстренную видеозапись и быструю видеозапись.

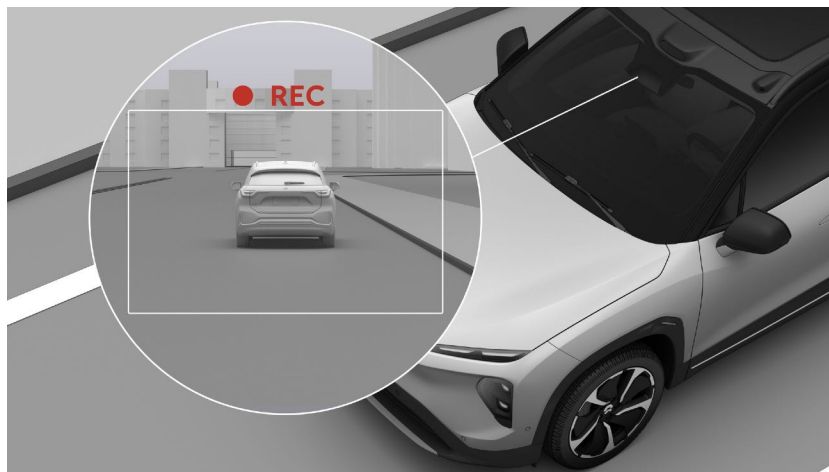

### Осторожность

Цифровой видеорегистратор не работает, когда автомобиль припаркован и выключен.

### **Циклическая видеозапись**



Цифровой видеорегистратор (DVR) включает основной угол обзора и левый и правый углы объемного обзора, поддерживая одновременную запись и предварительный просмотр в реальном времени. Видеоплеер поддерживает функцию масштабирования, которая может воспроизводиться при увеличении. Он также поддерживает скриншоты, которые можно сохранять в фотоальбоме, а фотографии можно загружать в облако и делиться ими на мобильном телефоне.

- **Основной вид:** записывает только основной угол обзора камеры, которая поддерживает максимальное разрешение 3840x1696 и скорость изображения 30 кадров в секунду.
- **Пять углов обзора:** запись всех углов обзора камеры с четырьмя камерами объемного обзора, которые поддерживают максимальное разрешение 1280x1000 и имеют скорость изображения 30 кадров в секунду.

Максимальное время непрерывной циклической записи для основного вида цифрового видеорегистратора (DVR) составляет около 10 часов и 5,7 часа для пяти углов обзора. Когда соответствующее время превышено, исходный видеофайл будет перезаписан.

Содержимое циклической видеозаписи будет сохранено в **Фотоальбом >Циклическое видео** папка. Если вы хотите сохранить определенный видеофайл, вставьте устройство хранения, например флэш-накопитель USB, выберите файл и передайте его, чтобы сохранить на устройстве.

Перейдите на страницу настроек с панели управления в нижней части центрального дисплея и коснитесь **Безопасность >Цифровой видеореги­стратор (DVR)** для включения или выключения этой функции.

- Когда функция включена,  будет отображаться в верхней части центральной дисплей.
- Когда начнется запись,  будет отображаться в верхней части центрального дисплея.
- Когда функция отключена,  будет отображаться в верхней части центральной дисплей.

Цифровой видеореги­стратор (DVR) поддерживает функции записи и водяных знаков, которые по умолчанию отключены, и их необходимо включать вручную.

На странице настроек записи цифрового видеоман­итофона (DVR) коснитесь **Запись звука** для включения или выключения функции.

На странице настроек записи цифрового видеоман­итофона (DVR) коснитесь **Водяные знаки данных о трафике** для включения или выключения функции.

Когда функция записи включена,  будет отображаться в верхней части центральный дисплей, а цифровой видеореги­стратор (DVR) может записывать.

Когда функция «Водяные знаки данных о дорожном движении» включена, в дополнение к водяным знакам времени в видео будут добавляться водяные знаки данных о дорожном движении, таких как скорость автомобиля, передачи и указатели поворота, чтобы помочь судить об обстоятельствах аварии.

### ***Запись экстренного видео***

Функция аварийной видеозаписи может записывать видеоизображения в память автомобиля. В случае срабатывания автоматического экстренного торможения или срабатывания подушки безопасности аварийное видео будет записано и сохранено.

К экстренным видео относятся видеоролики, записанные за 30 секунд до чрезвычайной ситуации и через 60 секунд после нее. Видеозаписи чрезвычайных ситуаций будут храниться в **Фотоальбом - Экстренное видео** папка.

### ***Быстрая запись видео***

Функция быстрой видеозаписи охватывает большинство сцен, запускаемых вручную, таких как нарушение правил, преднамеренные провокации, развлечения и т. д., которые можно вовремя сохранить, удобно записать и быстро найти.

Перейдите на страницу быстрых настроек, проведя вправо по главной странице центрального дисплея, коснитесь «Быстрая запись видео», чтобы начать запись.

Вы также можете нажать и удерживать среднюю кнопку на правой стороне рулевого колеса, чтобы настроить ее как функцию «Быстрая запись видео». После сохранения настроек нажмите и удерживайте среднюю кнопку на правой стороне рулевого колеса, чтобы запустить быструю видеозапись.

Быстрая видеозапись сохраняет видео, записанные за 30 секунд до и через 60 секунд после ее срабатывания. Быстрые видеозаписи будут храниться в **Фотоальбом - Экстренное видео** папка.

## Система предупреждения пешеходов

При движении на низкой скорости (обычно ниже 30 км/ч) автомобиль издает звуковой сигнал, чтобы предупредить других участников дорожного движения, таких как пешеходы и другие транспортные средства, о вашем присутствии.

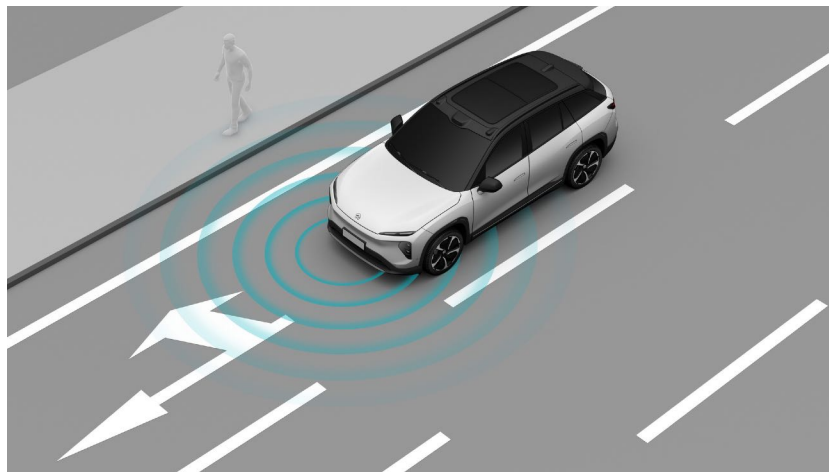

Смахните вправо на главной странице, чтобы открыть Быстрый доступ, и коснитесь **Система предупреждения пешеходов** для включения или отключения функции.

При отключении этой функции вручную на центральном дисплее появляется предупреждающее сообщение. Коснитесь его, чтобы отключить эту функцию. Эта функция включена по умолчанию при следующем вождении автомобиля.

Когда эта функция включена:

- При движении со скоростью от 0 км/ч до 20 км/ч звук становится громче по мере увеличения скорости.
- При движении со скоростью от 20 км/ч до 30 км/ч звук становится слабее по мере увеличения скорости.
- При движении со скоростью более 30 км/ч автомобиль перестает издавать звук.
- При движении со скоростью ниже 25 км/ч автомобиль снова издает звук.

### Осторожность

Систему оповещения пешеходов можно отключить только тогда, когда нет необходимости издавать звук, если поблизости нет пешеходов.

## Парковочная камера и система помощи при парковке

Система помощи при парковке отслеживает окружающие условия транспортных средств на низких скоростях с помощью ультразвуковых датчиков, чтобы помочь вам безопасно управлять автомобилем.

Во время парковки ваш автомобиль будет предупреждать вас предупреждающими звуковыми сигналами и изображениями в зависимости от расстояния между препятствиями и передней или задней частью автомобиля.

Расстояние	Частота предупреждения тона	Цвет
1,2-1,5 м	Никто	Белый
0,9-1,2 м	0, 1, 2 раза в секунду	Белый
0,6-0,9 м	0, 2, 3 раза в секунду	Апельсин
0,3-0,6 м	3, 4, 5 раз в секунду	Апельсин
Менее 0,3 м	Высокочастотные гудки	Красный

### Предупреждение

Система помощи при парковке служит только для справки и не может заменить ваше визуальное наблюдение.

Как функция помощи при вождении, система помощи при парковке не может справиться со всеми ситуациями при любых дорожных, погодных и дорожных условиях. Вы всегда должны обращать внимание на движение и дорожные условия и принимать собственное решение о том, использовать ли систему помощи при парковке, только после того, как будет обеспечена ваша безопасность.

Вы всегда несете ответственность за обеспечение безопасного вождения автомобиля и его соответствия применимым законам и правилам дорожного движения.

### **Включить/отключить парковочную камеру**

Включить парковочную камеру можно следующими способами:

- Проведите вправо от главной страницы центрального дисплея, чтобы перейти на страницу настроек быстрого доступа, и нажмите **360 объемный обзор** чтобы открыть панорамную камеру на 360°.
- Войдите в центр приложений с центрального дисплея и нажмите **Стоянка** чтобы открыть вид памяти (панорамная камера 360° или камера двойного обзора).

- Включите в автомобиле передачу заднего хода и откройте обзор памяти (панорамная камера 360° или камера двойного обзора).
- Нажмите и удерживайте среднюю кнопку на правой стороне рулевого колеса, установите пользовательскую функцию на **360 объемный обзор**, а затем откройте панорамную камеру на 360°.
- Разбудить NOMI, включить **Стоянка** своим голосом и откройте панорамную камеру на 360°.

Вы можете щелкнуть в верхней правой части страницы парковочной камеры и выбрать отключение предупреждающего сигнала. В то же время вы должны нести все риски, связанные с отключением предупреждающего сигнала.

### Осторожность

Парковочная камера будет автоматически отключена, когда ваш автомобиль находится в режиме ПАРКОВКИ или движется со скоростью более 21 км/ч.

Вы также можете отключить парковочную камеру вручную, взявшись пятью пальцами за центральный дисплей или нажав кнопку «Выкл» в левом верхнем углу.

### Осторожность

Дальность обнаружения автомобиля спереди и сзади не превышает 150 сантиметров.

### Предупреждение

При следующих обстоятельствах ультразвуковой датчик ограничен, и может появиться такая информация, как «сбой переднего датчика UPA», «сбой заднего датчика UPA» и «сбой системы датчика UPA». Которые включают, но не ограничиваются:

- Один или несколько ультразвуковых датчиков повреждены, смещены или заблокированы (например, грязью, льдом, снегом или покрытием автомобиля).
- Суровые погодные условия, такие как дождь, снег, туман и дымка, влияют на работу ультразвукового датчика.
- На датчик влияет другое электрическое оборудование или устройства, которые могут создавать помехи.

### Осторожность

Из-за характеристик ультразвукового датчика в некоторых ситуациях ультразвуковой датчик может срабатывать ложно. Этот вид ложной тревоги исчезнет, когда



состояние дороги меняется и не влияет на нормальное вождение. Которые включают, но не ограничиваются:

- Дорога с неровным асфальтом, цементом или булыжником, заболоченная дорога и другие неровные дороги.
- Катушки индуктивности, встроенные в дорогу и т. д.
- Помехи, вызванные находящимися поблизости крупными транспортными средствами, строительной техникой и т. д.



#### **Предупреждение**

Обнаружение ультразвуковым датчиком может быть ограничено для определенных препятствий, в том числе препятствий, которые являются низкими или узкими, а также препятствиями, исходящими сверху или сбоку автомобиля. В этих случаях вы всегда должны обращать внимание на свое окружение. Невыполнение этого требования может привести к материальному ущербу или травмам. Эти препятствия включают, но не ограничиваются:

- Пешеходы, дети и животные
- Открытые стояночные замки, низкие каменные блоки, низкие цилиндры, тонкие стержни, заостренные предметы, выбоины и т. д.
- Барьеры ограничения высоты, перекладины или подвесные конструкции
- Препятствия сбоку от кузова автомобиля, которые могут привести к столкновению или царапинам.
- Велосипеды, углы стен и квадратные колонны на парковках и т.д.

#### **Страница парковочной камеры**

Парковочная камера состоит из двух страниц: панорамной камеры 360° и камеры двойного обзора. Нажмите кнопку в верхней левой части панорамной камеры 360° для переключения страниц.

Кнопка	Функция
	Переключитесь на камеру с двойным обзором.
	Переключитесь на панорамную камеру 360°.

#### **Вид с парковочной камеры**

После открытия страницы камеры двойного обзора вы можете переключиться на вид спереди и вид сзади, переключаясь между ведущей шестерней (шестерня D) и шестерней заднего хода (шестерня R), или щелкнув 3D-вид, вид спереди, вид сзади, слева и вид правой ступицы, передняя ступица

вид и вид задней ступицы в нижней левой части страницы центрального дисплея для переключения между различными представлениями.

При использовании 3D-просмотра вы можете отрегулировать угол обзора, проводя одним пальцем, отрегулировать расстояние просмотра, увеличив масштаб двумя пальцами, и отрегулировать высоту просмотра, проведя вверх и вниз двумя пальцами.

#### Осторожность

Когда на центральном дисплее отображается вид на левое/правое колесо, вид на переднее колесо или вид на заднее колесо, вид парковки не изменится при переключении передач.

## ***Регулировка яркости парковочной камеры***

Автоматическая настройка

Нажмите «Быстрое управление» в интерфейсе парковочной камеры, чтобы найти «Регулировка яркости», затем выберите «Авто». Яркость центрального дисплея может автоматически регулироваться вместе с яркостью окружающей среды.

### Ручная регулировка

Нажмите «Быстрое управление» в интерфейсе парковочной камеры, чтобы найти «Регулировка яркости», затем сдвиньте ползунок регулировки яркости, чтобы вручную отрегулировать яркость центрального дисплея. Перед ручной регулировкой яркости центрального дисплея убедитесь, что переключатель «Авто» находится в положении ВЫКЛ.

## ***Динамическое прозрачное шасси***

Динамическое прозрачное шасси относится к эффекту прозрачности, который может быть представлен с помощью технической обработки на дорожных изображениях, заранее собранных камерой во время движения автомобиля, и переданных на центральный дисплей автомобиля, чтобы можно было видеть дорожные условия. в автомобиле.

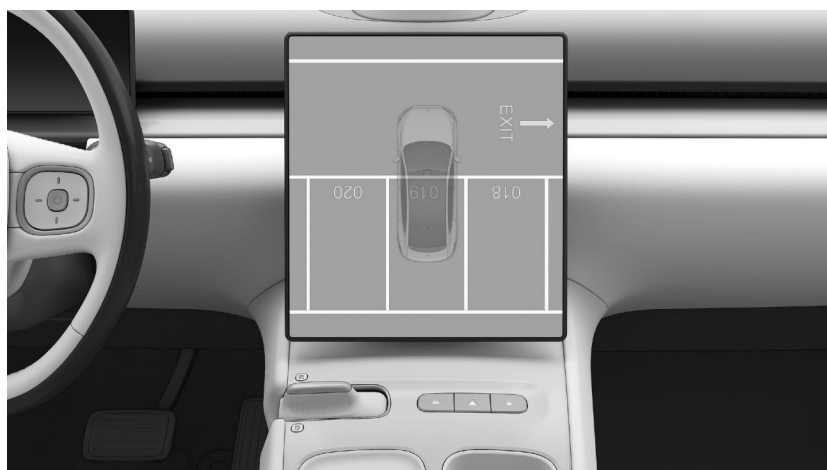

Вы можете включить эту функцию на странице настроек парковочной камеры. После включения динамического прозрачного шасси можно настроить прозрачность модели во время вождения, которая включает четыре варианта: «непрозрачный», «низкий», «средний» и «высокий».

### Осторожность

Динамическое прозрачное шасси не может обнаруживать возможные изменения окружающей среды под шасси, когда автомобиль неподвижен. Пожалуйста, водите осторожно и всегда обращайтесь внимание на то, что вас окружает, чтобы не повредить автомобиль.

### ***Слепая зона вокруг модели автомобиля***

Из-за относительной взаимосвязи между положением установки камеры и кузовом вокруг автомобиля на странице камеры с панорамным обзором 360° имеется слепая зона шириной около 30 см. Пожалуйста, обратите внимание на реальную ситуацию вокруг вашего автомобиля при парковке.

### Осторожность

Индикация слепых зон, показанная на изображении кругового обзора, служит только для справки и не может заменить ваше визуальное наблюдение.

Вы всегда должны обращать внимание на движение и дорожные условия и парковать автомобиль только после того, как будет обеспечена ваша безопасность.

Из-за наличия слепых зон некоторые низкие объекты рядом с автомобилем могут отображаться не полностью. Пожалуйста, будьте внимательны и водите осторожно.

## Ремни безопасности

### Инструкции по использованию ремней безопасности

Ремни безопасности являются одним из наиболее важных способов защиты пассажиров в случае аварии. Использование ремней безопасности вместе с подушками безопасности может снизить риск серьезных травм в случае столкновения.

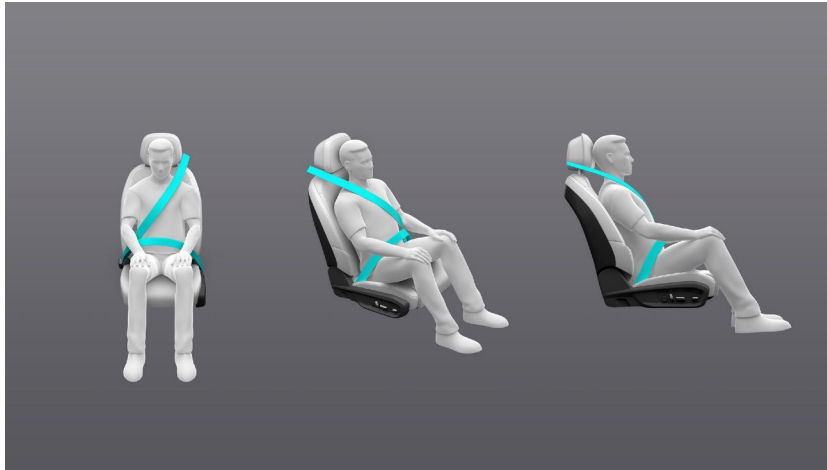

И передние, и задние сиденья оснащены ремнями безопасности с преднатяжителями (двухступенчатые для передних сидений). Преднатяжители быстро втягиваются и фиксируют ремни безопасности в момент серьезного столкновения, тем самым обеспечивая повышенную защиту пассажиров. Тогда ограничитель усилия может предотвратить чрезмерное усилие ремня безопасности на пассажира и свести к минимуму травмы, вызванные ремнем.

### Предупреждение

- Все пассажиры всегда должны правильно пристегиваться ремнями безопасности. Невыполнение этого требования может привести к серьезной травме или смерти.
- Не отстегивайте ремень безопасности во время вождения. Это может увеличить риск серьезной травмы в случае столкновения.
- Старайтесь не загрязнять ремень безопасности и не блокировать защелку ремня. Невыполнение этого требования может привести к нарушению функциональности ремня безопасности.
- Тщательно проверьте состояние ремня безопасности перед использованием, чтобы убедиться в отсутствии признаков износа, старения или повреждений. При обнаружении каких-либо повреждений прекратите использование ремня безопасности и немедленно замените его.
- Не пытайтесь отремонтировать поврежденный ремень безопасности самостоятельно. Ни в коем случае не снимайте и не устанавливайте ремни безопасности.
- Никогда не пристегивайте одним ремнем безопасности более одного человека. Опасно пристегивать ремнем безопасности ребенка, которого несут на коленях пассажиры. Это может привести к дальнейшим травмам ребенка в случае столкновения.

- Ремни безопасности, растянувшиеся и деформировавшиеся во время аварии, должны быть немедленно заменены, даже если на них нет видимых повреждений.
- Преднатяжители ремней безопасности, сработавшие во время аварии, должны быть немедленно заменены. Даже если они не срабатывают при определенных авариях, рекомендуется обратиться в NIO для проверки или даже замены, если это необходимо.
- Не управляйте автомобилем с сильно откинутой спинкой. Это может нарушить защитную функцию ремня безопасности.

#### *Сигнальная лампа ремня безопасности*

Все сиденья оборудованы ремнями безопасности. Когда водитель сидит (с закрытыми дверями или нажатой педалью тормоза) или ведет машину, сигнальная лампа ремня безопасности  на цифровой приборной панели загорается, когда кто-либо впереди не пристегнут, чтобы попросить водителя и переднего пассажира пристегнуться. Если автомобиль движется со скоростью более 22 км/ч, а ремни безопасности все еще не пристегнуты, мигает сигнальная лампа и звучит звуковой сигнал. После того, как ремни безопасности будут пристегнуты, сигнальная лампа погаснет, а звуковой сигнал прекратится. Если ремни не пристегнуты, звуковой сигнал прекратится через 100 секунд, но сигнальная лампа останется включенной.

Когда водитель сидит (с закрытыми дверями или нажатой педалью тормоза),

сигнальная лампа ремня безопасности  на цифровой комбинации приборов включится, если пассажир сзади отстегнут, чтобы попросить его пристегнуться. После того, как ремень безопасности будет пристегнут, сигнальная лампа погаснет.

Когда задние ремни безопасности не пристегнуты:

- Если автомобиль находится в движении с непристегнутыми ремнями безопасности заднего сиденья, контрольная лампа загорается на 33 секунды, а затем автоматически выключается.
- Если скорость автомобиля превышает 22 км/ч, мигает сигнальная лампа и звучит звуковой сигнал. Сигнальная лампа гаснет после того, как все пассажиры пристегнуты.
- Если пассажиры на задних сиденьях остаются непристегнутыми, сигнальная лампа автоматически выключается через 33 секунды.

#### **Предупреждение**

Если напоминание о непристегнутом ремне не работает, не используйте сиденье и немедленно свяжитесь с NIO для проверки.

#### *Использование ремней безопасности*

Правильно используйте ремни безопасности следующим образом:



1. Равномерно потяните ремень безопасности за пряжку ремня по всему телу и убедитесь, что плечевой ремень проходит через плечо, а поясной ремень проходит через таз. Никогда не надевайте ремень безопасности на шею или живот. Вставьте пряжку ремня в защелку ремня, пока не услышите щелчок, указывающий на то, что она зафиксирована на месте.

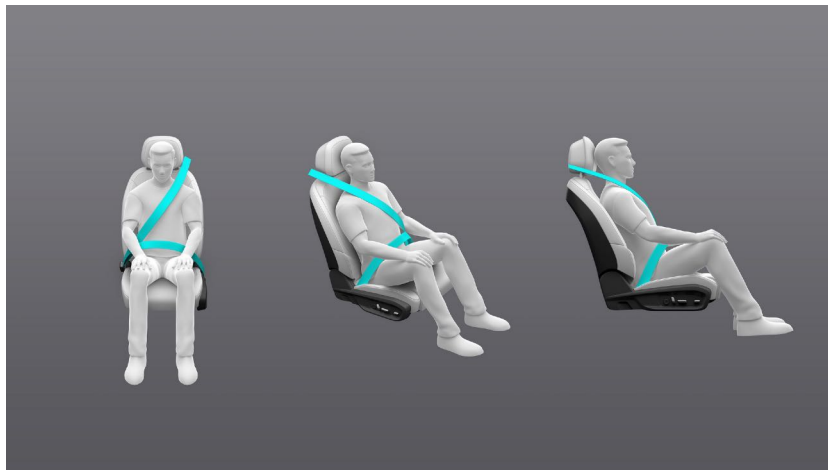

2. Нажмите кнопку и сдвиньте ремень вверх или вниз, чтобы отрегулировать высоту ремня безопасности. Отпустите кнопку, когда ремень будет на нужной высоте. Чтобы проверить, надежно ли закреплен ремень, сильно потяните за плечевую часть ремня.

Чтобы отстегнуть ремень безопасности, нажмите красную кнопку на защелке ремня, чтобы выдвинуть пряжку ремня. Направьте ремень назад вручную, чтобы он мог легче сматываться.

**Предупреждение**

- Прежде чем пристегиваться ремнем безопасности, убедитесь, что спинка и подголовник установлены правильно, чтобы ремень безопасности мог максимально защитить пассажира.

- Ремень безопасности, который слишком слабо или слишком туго натянут, может привести к травмам в случае столкновения.
- Для беременных пассажиров ремень безопасности должен располагаться равномерно на груди и как можно ниже и ровнее на бедрах. Невыполнение этого требования может привести к серьезным травмам как будущего плода, так и матери, если ремень безопасности натянется в случае аварии.

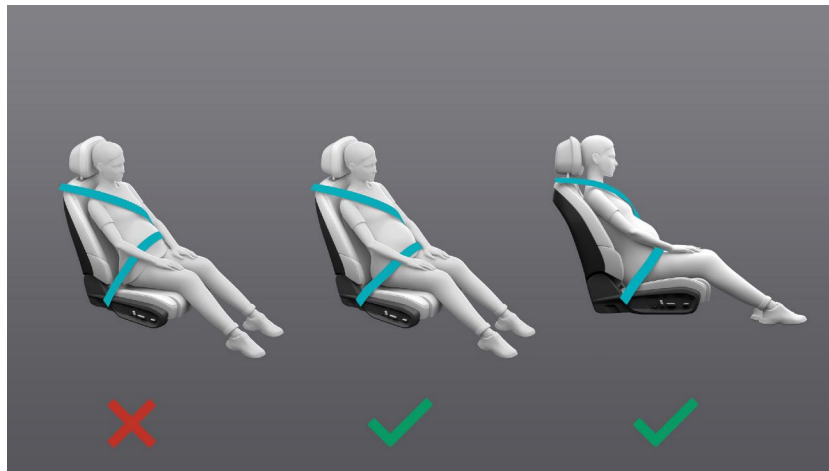

## Подушки безопасности

### Инструкции по подушке безопасности

В качестве удерживающей системы подушка безопасности является дополнением к ремню безопасности. Подушки безопасности могут быстро раскрыться в случае серьезной аварии, чтобы защитить голову и грудь пассажира и уменьшить тяжесть травмы. Однако они не могут предотвратить травмы конечностей и поверхности тела. Пассажиры получают максимальную защиту только тогда, когда и подушки безопасности, и ремни безопасности используются надлежащим образом.

Ваш автомобиль оснащен датчиками столкновения. В случае лобового или бокового столкновения, отвечающего условиям срабатывания системы подушек безопасности, сработают соответствующие подушки безопасности. Газогенератор внутри подушки безопасности будет выпускать газ под определенным давлением, чтобы открыть крышку подушки безопасности и заполнить всю подушку безопасности, образуя защитный буферный слой для защиты пассажиров и снижения риска травм или смерти.

Система подушек безопасности включает передние подушки безопасности и боковые подушки безопасности. На наличие подушки безопасности указывает слово «AIRBAG» во всех местах, где расположена подушка безопасности.

- Фронтальные подушки безопасности включают фронтальные подушки безопасности для головы, которые расположены в рулевом колесе и на обшивке потолка со стороны пассажира;
- К боковым подушкам безопасности относятся передние боковые подушки безопасности, расположенные по обеим сторонам сиденья водителя и снаружи сиденья переднего пассажира, а также шторки безопасности, расположенные на обшивке потолка с обеих сторон от передней стойки до задней стойки.





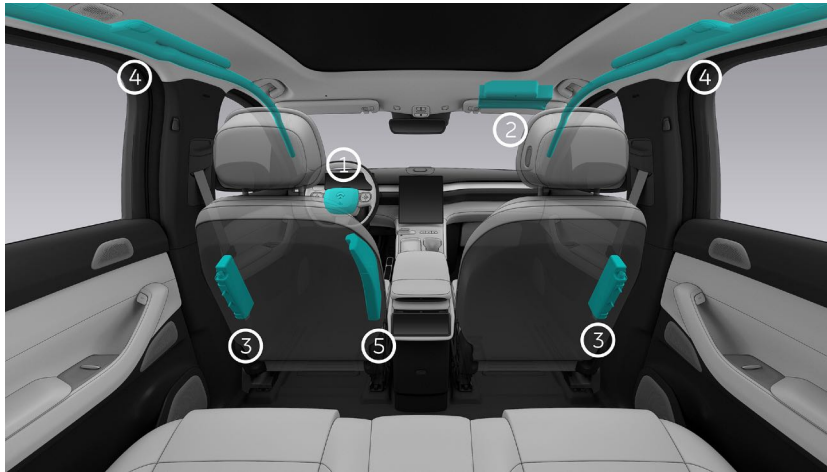

1. Передняя подушка безопасности водителя
2. Фронтальная подушка безопасности переднего пассажира
3. Боковые подушки безопасности, установленные на сиденьях.
4. Шторки безопасности
5. Передняя средняя подушка безопасности

#### Предупреждение

- Подушки безопасности являются дополнительной удерживающей системой и не могут заменить ремни безопасности.  
Подушка безопасности может обеспечить максимальную безопасность только при использовании вместе с ремнем безопасности. Таким образом, все пассажиры должны всегда правильно пристегиваться ремнями безопасности и сидеть в правильном положении.
- Водитель должен сидеть на расстоянии не менее 25 см от рулевого колеса, так как подушка безопасности может травмировать водителя при срабатывании с большой силой.
- Дети не должны сидеть на переднем пассажирском сиденье, если активирована подушка безопасности переднего пассажира. В случае аварии удар сработавшей подушки безопасности может привести к тяжелым травмам детей.
- Не кладите никакие предметы на сиденье переднего пассажира. Эти объекты попадут в зону срабатывания и будут выброшены, если подушка безопасности сработает в случае экстренного торможения, что может привести к травмам пассажиров.
- Система подушек безопасности может обеспечить защиту только один раз. Если подушка безопасности сработала, ее необходимо заменить; во время некоторых аварий подушка безопасности может не раскрыться. Однако, чтобы убедиться, что система подушек безопасности работает должным образом, немедленно свяжитесь с NIO для проверки или замены, если это необходимо.
- Если на крышке подушки безопасности обнаружены какие-либо повреждения или трещины, не используйте автомобиль и немедленно свяжитесь с NIO.

- Если система подушек безопасности ни разу не срабатывала в течение десяти лет с даты производства, обратитесь в NIO для ее замены; необходимо сохранить запись о замене системы подушек безопасности и передать ее новому владельцу при передаче права собственности на автомобиль.
- Запрещается устанавливать или снимать компоненты системы подушек безопасности, включая этикетки подушек безопасности.
- При срабатывании подушки безопасности может образовываться дым и мелкий порошок. Даже если мелкий порошок нетоксичен, он все равно может вызывать дискомфорт у пассажиров.
- При использовании чехлов для сидений избегайте области вокруг боковых подушек безопасности передних сидений. Это может нарушить защитную функцию боковых подушек безопасности.
- Не кладите никакие предметы в зону срабатывания шторок безопасности (включая стойки, обивку потолка или ручки). Пассажиры не должны прислоняться к дверям. Это может привести к травме в случае срабатывания шторки безопасности.
- Не кладите никакие твердые предметы (включая вешалки для одежды, фрукты или стеклянные бутылки) на крючки для одежды в автомобиле. Это может привести к травме в случае срабатывания шторки безопасности.
- Никогда не кладите ноги, колени или другие части тела на крышки подушек безопасности или рядом с ними. Не кладите и не вешайте никакие предметы на крышки подушек безопасности или рядом с ними. Это может нарушить работу подушек безопасности и привести к травмам в случае срабатывания подушки безопасности.
- Никогда не устанавливайте никакие электронные устройства (например, ETC) на переднее ветровое стекло со стороны пассажира. Это может привести к травме в случае срабатывания подушки безопасности переднего пассажира.
- Никогда не размещайте, не вешайте и не устанавливайте какие-либо предметы на приборную панель или рядом с ней со стороны пассажира. Это может привести к травме в случае срабатывания подушки безопасности.
- Никогда не модифицируйте обивку потолка автомобиля. Это может нарушить работу подушки безопасности переднего пассажира и шторки безопасности и привести к травмам в случае их срабатывания.
- Никогда не кладите и не вешайте тяжелые предметы или предметы с острыми краями на солнцезащитный козырек переднего пассажира. Это может привести к травме в случае срабатывания подушки безопасности переднего пассажира.
- Дым и пыль, образующиеся при быстром срабатывании подушки безопасности, могут вызвать раздражение/ошпаривание/ожоги кожи или глаз, а волокна подушки безопасности могут вызвать царапины на коже или ожоги.

#### ***Условия срабатывания подушек безопасности***

Подушки безопасности сработают в следующих случаях:

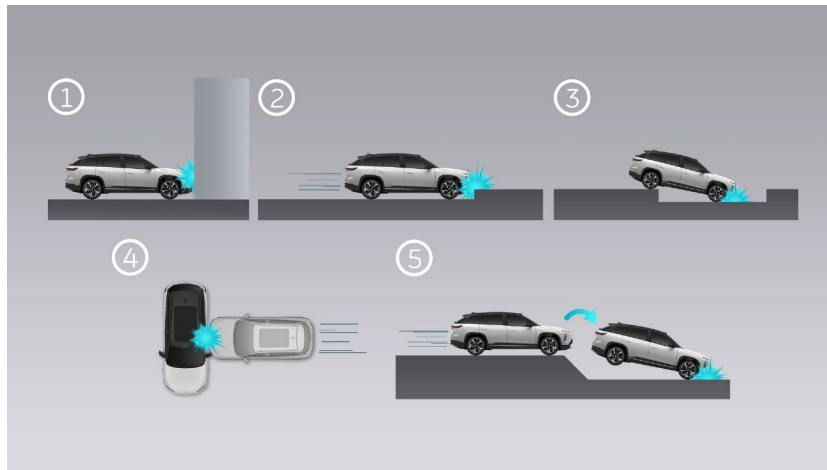

1. Автомобиль ударяется о стену или транспортное средство на высокой скорости.
2. Автомобиль наезжает на твердый бордюр.
3. Автомобиль падает в глубокий кювет.
4. Автомобиль столкнулся с другим транспортным средством на более высокой скорости сбоку.
5. Автомобиль дергается вперед и сильно ударяется о дорогу.

В следующих случаях подушки безопасности могут не сработать, и необходимо защитить пассажиров, правильно пристегнув ремни безопасности:

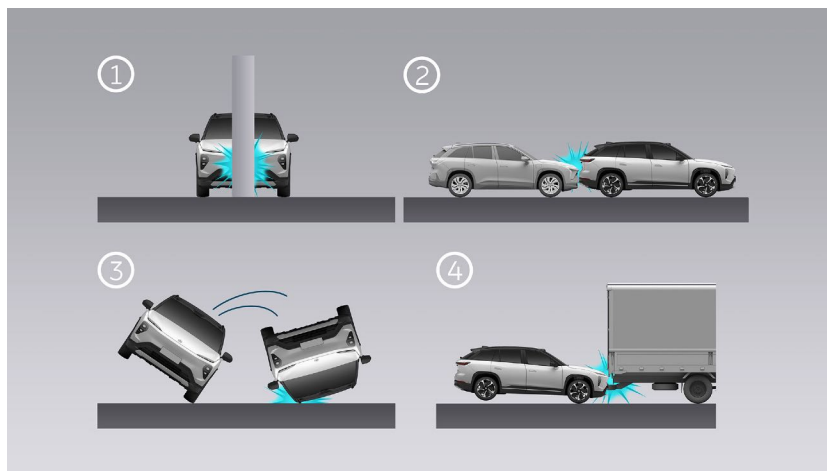

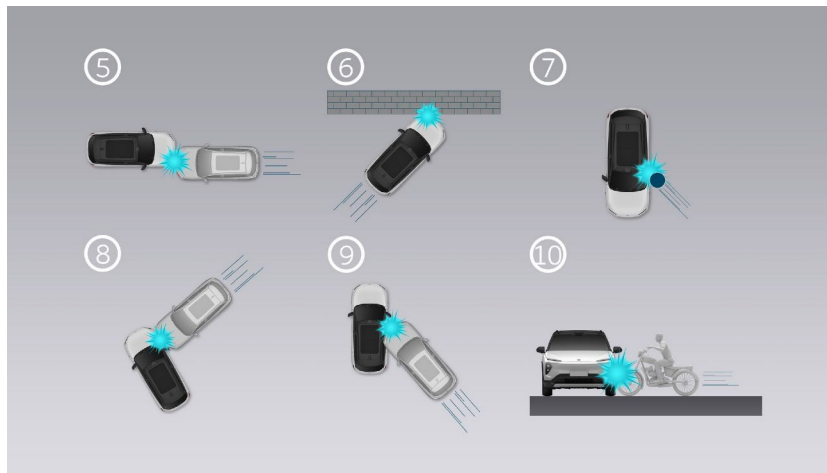

1. Автомобиль ударяется о дерево, столб или другие высокие и тонкие предметы.
2. Автомобиль сбит другим автомобилем сзади.
3. Автомобиль переворачивается.
4. Автомобиль сталкивается с грузовиком или проскальзывает под ним.
5. Передний угол транспортного средства сталкивается с другим транспортным средством.
6. Передний угол автомобиля сталкивается со стеной.
7. Автомобиль наезжает боком на столб.
8. Боковая часть передней части автомобиля сталкивается с другим транспортным средством под определенным углом.
9. Боковая часть кузова автомобиля сталкивается с другим транспортным средством под определенным углом.
10. Автомобиль сбит другим транспортным средством сбоку.

#### Предупреждающий индикатор подушки безопасности

Индикатор предупреждения о подушке безопасности  на цифровой комбинации приборов отображается состояние подушек безопасности. Если индикатор горит после включения цифровой комбинации приборов, не используйте автомобиль и немедленно свяжитесь с НИО.

#### Отключение передних подушек безопасности

Поскольку подушки безопасности быстро надуваются и раскрываются с большой силой, расстояние между передними подушками безопасности и передними пассажирами должно быть не менее 25 см. Если на переднем пассажирском сиденье сидит ребенок или пассажир с особыми медицинскими потребностями, войдите в настройки в нижней части центрального дисплея и коснитесь **Вождение > Передний пассажир**

**Воздушная подушка** для отключения подушки безопасности переднего пассажира. Тогда



**ЗНАЧОК ПОЯВИТСЯ В**

вверху центрального дисплея, чтобы напомнить вам, что подушка безопасности переднего пассажира отключена. Это может снизить риск серьезных травм для уязвимых лиц.

*Действия, которые необходимо предпринять после срабатывания подушек безопасности*

При столкновении и срабатывании подушек безопасности автомобиль автоматически выполняет следующие действия для обеспечения безопасности пассажиров:

- Отпирает двери, чтобы пассажиры или спасатели могли их открыть.
- Включает аварийную световую сигнализацию, чтобы указать местоположение автомобиля и предупредить другие автомобили, приближающиеся сзади.
- Отключает систему высокого напряжения для обеспечения безопасности пассажиров.
- Открывает окна, чтобы пассажиры не оказались зажатыми в автомобиле, если он погрузится в воду.
- Отключает память сиденья водителя, чтобы предотвратить перемещение сиденья в положение, при котором водитель оказывается в ловушке.
- Включает лампы для чтения, особенно для удобства спасения ночью.

## Замки для защиты детей

Блокировки защиты от детей по умолчанию отключены, и их необходимо настроить перед включением. Войдите в Настройки в нижней части центрального дисплея и коснитесь **Двери и окна** для просмотра настроек, связанных с блокировкой защиты от детей.

### *Ручное включение/выключение блокировки защиты от детей*

Кран **Замки для защиты детей — задние двери/окна**, который будет выделен, если функция включена. Нажмите еще раз, чтобы выключить его.

Если не включить или выключить блокировку для защиты от детей соответствующей двери/окна, на центральном дисплее появится всплывающее окно. Повторите операцию снова до успеха.

### **Осторожность**

- При включенных замках для защиты от детей не оставляйте детей в автомобиле без присмотра. Это может привести к травме или смерти.
- После включения замков для защиты от детей проверьте их состояние еще раз.

## Детское сиденье

Дети в возрасте до 12 лет или ростом менее 1,5 м должны перевозиться в детском кресле или дополнительном кресле, чтобы обеспечить достаточную защиту. Детей нельзя носить на руках или сидеть у них на коленях.

Используйте только детское сиденье, которое подходит для ребенка и соответствует применимым законам и правилам. Всегда проверяйте этикетку и инструкции при выборе детского кресла. При установке и использовании детского сиденья всегда соблюдайте соответствующие законы и правила, инструкции производителя детского сиденья и данное руководство.

### ***Важные инструкции по использованию детского сиденья***

Правильное использование детского сиденья может значительно снизить риск получения травм или уменьшить тяжесть травм при аварии. При использовании детского сиденья обратите внимание на следующие советы:

- Не рекомендуется устанавливать детское кресло на заднее среднее сиденье.
- Установите сиденье переднего пассажира в самое верхнее положение, когда на нем установлено детское кресло, с помощью ремня безопасности.
- Убедитесь, что ваш ребенок едет в детском кресле и правильно пристегнут ремнем безопасности.
- Никогда не позволяйте ребенку ездить в машине незащищенным.
- Не сажайте в детское кресло более одного ребенка.
- Никогда не позволяйте ребенку держать ребенка на руках.
- Убедитесь, что на детском сиденье нет твердых или острых предметов. Невыполнение этого требования может привести к травме во время аварии.
- При установке детского кресла, обращенного назад, на заднее сиденье может потребоваться соответствующая регулировка соответствующего переднего сиденья вперед; при установке детского кресла, обращенного лицом вперед, на заднее сиденье может потребоваться соответствующая регулировка высоты подголовника.
- Никогда не оставляйте ребенка без присмотра, даже если он пристегнут в детском кресле.
- Никогда не позволяйте ребенку стоять или становиться на колени на сиденье во время вождения. В случае аварии ребенок может быть выброшен из автомобиля, что может привести к травме или смерти ребенка и других пассажиров.
- Всегда следуйте инструкциям производителя детского кресла по правильному использованию ремня безопасности для оптимальной защиты.

- Всегда следите за тем, чтобы детское кресло было правильно установлено и закреплено, даже если в нем не сидит ребенок. Невыполнение этого требования может привести к травмам других пассажиров во время столкновения или экстренного торможения.
- Когда ребенок сидит в детском кресле, чтобы снизить риск получения травмы, всегда следите за тем, чтобы ребенок не опирался на дверь, внешнюю сторону сиденья или стойку, а также не располагал голову или тело ниже поперечной балки крыши. где боковые подушки безопасности или шторки безопасности сработают при аварии.

### Типы детских сидений

Используйте только одобренное детское кресло, подходящее для вашего ребенка. Дети ростом более 1,5 м могут пользоваться ремнями безопасности автомобиля. Детские кресла должны соответствовать соответствующим нормам и стандартам.

Таблица 1: Таблица CRS Таблица CRS

Масса группы допустимый*	0, 0+, I, II, III	0, 0+, I, II, III		0, 0+, I, II, III	0, 0+, I, II, III	0, 0+, I, II, III
Сиденье позиция	Водитель	1ул.ряд Пассажир		2йряд левый	2йряд середина	2йряд верно
		Пассен-гер Воздушная подушка ВЫКЛЮЧЕННЫЙ	Пассен-гер Воздушная подушка НА			
Места для сидения позиция подходящий для универсальный подпоясанный (да нет)	Н/Д	Да(*а)	Нет	Да	Да(*б)	Да
i-Размер сидение позиция (да нет)	Н/Д	Нет	Нет	Да	Нет	Да



Таблица 1: Таблица CRS Таблица CRS

Места для сидения ПОЗИЦИЯ подходящий для бокового приспособление (Л1/Л2)*	Н/Д	Нет	Нет	Нет	Нет	Нет
Самый большой подходящий назад- перед приспособление (R1/R2X/ P2/ P3)*	Н/Д	Нет	Нет	R1/R2X/R 2/R3	Нет	R1/R2X/R 2/R3
Самый большой подходящий вперед- перед приспособление (F1/ F2X /F2/ Ф3)*	Н/Д	Нет	Нет	F2X/F2/Ф 3	Нет	F2X/F2/Ф 3
Самый большой подходящий ракета-носитель приспособление (B2/B3)*	Н/Д	Нет	Нет	B2/B3	Нет	B2/B3
Подходящий ДЛЯ поддерживать НОГА	Н/Д	Да	Нет	Да	Нет	Да
Примечания:						

Таблица 1: Таблица CRS Таблица CRS

\* Весовая группа и категория детского кресла определены в соответствии с ECE R16 и R44, а категорию детского кресла можно найти в его спецификации. Детская удерживающая система должна соответствовать возрасту, весу и размеру ребенка.

ребенок.

(a) Если вам абсолютно необходимо установить детское кресло на сиденье переднего пассажира, обязательно выключите подушку безопасности пассажира. Перед установкой на него универсальной ДУС отрегулируйте сиденье переднего пассажира в крайнее верхнее положение. Отрегулируйте или снимите подголовник, если он блокирует настройку CRS.

(b) Запрещается устанавливать детское кресло с опорной базой или с опорной ногой. на среднем сиденье 2й ряд.

Таблица 2: Рекомендуемые детские удерживающие устройства NIO Рекомендуемые детские удерживающие устройства NIO

Группа	Производитель	Модель	Вложение
0 и 0+	Быть безопасным	iZi CombiX4 ISOFIX	ISOFIX установлен с опорной ногой, обращенный назад
До 13 кг			
я			
9-18 кг			
II	Сайбекс	Решение Z i-Fix	Установлен ISOFIX, обращенный вперед
15-25 кг			
III	Грако	Бустер Базовый	ISOFIX с ремень безопасности, вперед-перед
22-36 кг			

NIO рекомендует помещать ваших детей в соответствующие CRS на 2й место для сидения во внешнем ряду, а CRS следует крепить к транспортному средству с помощью ISOFIX, опоры или ремня безопасности. Чтобы обеспечить наилучшую защиту для ваших младших детей, пожалуйста, для детей весом менее 18 кг используйте рекомендуемую CRS, обращенную назад.

Q6 рекомендуется CRS: Cybex Solution Z i-Fix

Q10 рекомендуется CRS: Graco Booster Basic

## Выбор и установка детского сиденья

См. следующую этикетку передней подушки безопасности, прикрепленную к солнцезащитному козырьку переднего пассажира.



Если вы хотите использовать детское кресло на переднем пассажирском сиденье, обязательно отключите подушку безопасности переднего пассажира. Войдите в Настройки в нижней части центрального дисплея и коснитесь **Вождение > Подушка безопасности переднего пассажира** отключить переднего пассажира воздушная подушка. В этом случае  появляется в верхней части центрального дисплея, сообщение об отключении подушки безопасности переднего пассажира.

Пристегните ребенка детским креслом или ремнем безопасности, соответствующим возрасту, весу и росту ребенка на боковых задних сиденьях:

- Младенцы весом до 13 кг могут сидеть в откидывающемся детском кресле лицом назад, закрепленном на заднем сиденье.

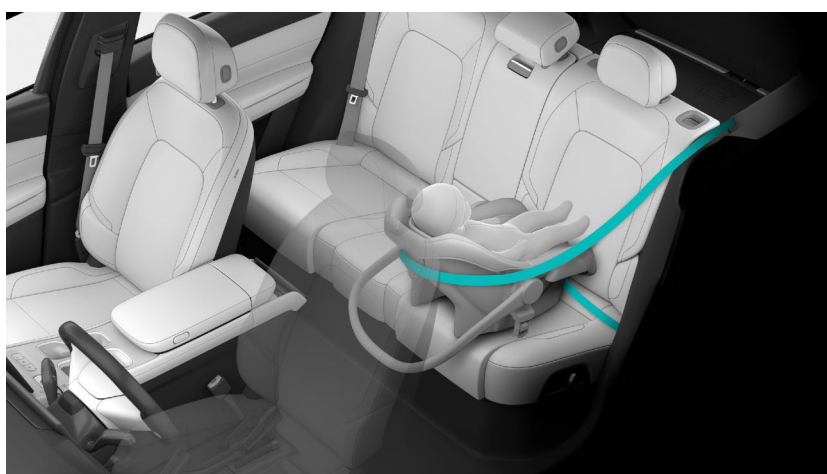

- Малышей весом от 9 до 18 кг рекомендуется размещать в детском кресле, обращенном назад, которое удерживается подушкой безопасности или встроенным пятиточечным ремнем безопасности и закрепляется на заднем сиденье.

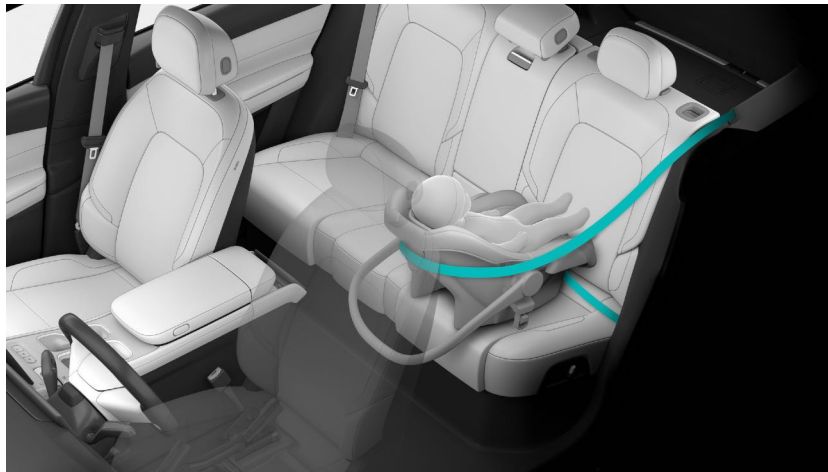

- Маленькие дети весом от 15 до 25 кг могут размещаться в детском кресле, обращенном вперед, которое пристегивается ремнем безопасности и закрепляется на заднем сиденье.



- Дети весом от 22 кг до 36 кг и ростом менее 1,5 м могут размещаться в дополнительном сиденье, которое пристегивается ремнем безопасности и закрепляется на заднем сиденье.



**Предупреждение**

Верхний ремень должен лежать ровно на плече и груди и никогда не должен проходить на шее; нижний ремень должен ровно прилегать к тазу и никогда не прилегать к животу.

**Установка детского сиденья**

Перед установкой детского сиденья внимательно прочитайте инструкции производителя детского кресла и убедитесь, что это сиденье можно установить в вашем автомобиле. Вы можете выбрать детское кресло, которое пристегивается ремнем безопасности или использует систему ISOFIX. Рекомендуется система ISOFIX.

- Установка детского кресла с ремнем безопасности

Чтобы установить детское кресло на заднее сиденье, протяните ремень безопасности через детское кресло и пристегните его. Убедитесь, что ремень не перекручен. Плотнo натяните ремень и устрaните все провисания.

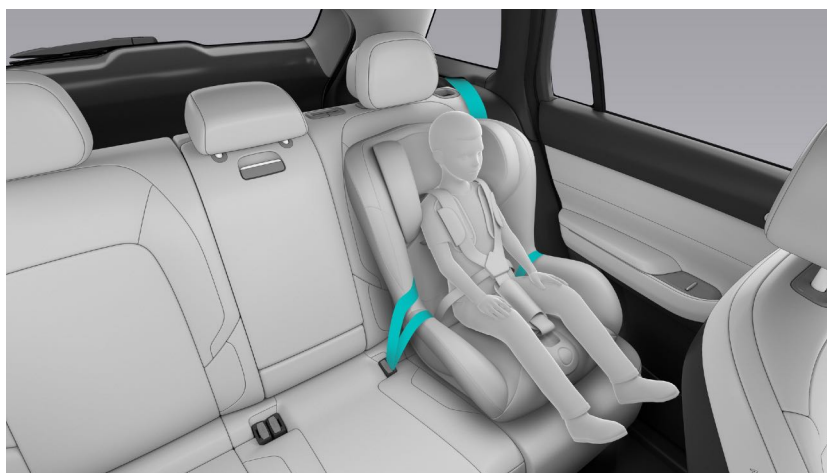

- Установка детского сиденья ISOFIX

Задние боковые сиденья вашего автомобиля оснащены точками крепления ISOFIX, которые расположены под декоративной шторкой в месте соединения спинки и подушки с маркировкой ISOFIX. Откройте декоративную шторку и наденьте нижнюю часть детского сиденья на точки крепления ISOFIX.

1. Поднимите декоративную шторку с маркировкой ISOFIX и наденьте нижнюю часть детского сиденья на анкерные стержни до щелчка.



2. Проведите верхнюю лямку детского кресла под подголовником и назад, а затем закрепите лямку в точке крепления, расположенной на спинке заднего сиденья.



3. Потяните за детское кресло, чтобы проверить, плотно ли оно прилегает.

**Предупреждение**

- Точки крепления ISOFIX предназначены исключительно для детских кресел с системой ISOFIX. Во избежание травм никогда не закрепляйте другие предметы на ISOFIX.
- Всегда следуйте инструкциям производителя детского сиденья и данному руководству при установке и снятии детского сиденья. Неправильное использование может привести к травме вашего ребенка или других пассажиров.

## Многократное торможение при столкновении (МСВ)

Многократное торможение при столкновении (МСВ) входит в стандартную комплектацию EL7. При определенных типах столкновений автомобиль применяет тормоза, чтобы предотвратить или смягчить последствия вторичного столкновения. Чтобы помочь избежать или смягчить повторное столкновение, автоматически включаются тормоза, помогающие затормозить автомобиль до полной остановки. Стоп-сигналы и аварийная сигнализация будут активированы, и последние останутся включенными после того, как автомобиль остановится. После этого автоматически включается электрический стояночный тормоз.

**В ситуации, когда остановка автомобиля нежелательна, вы можете отменить эту операцию, нажав педаль акселератора.**

Эта функция может работать только тогда, когда тормозная система в достаточной степени не повреждена после столкновения.

## Режим питомца

Когда автомобиль переведен в режим парковки, перейдите на страницу настроек с панели управления в нижней части центрального дисплея и коснитесь **Комфортная среда > Режим домашних животных** чтобы включить режим питомца. Вы можете оставить своих питомцев в автомобиле на некоторое время, когда это необходимо. После того, как вы заблокируете свой автомобиль и уедете, в нем будет поддерживаться необходимая температура для обеспечения безопасности ваших питомцев и автомобиля. При необходимости вы можете вручную отключить режим домашних животных на центральном дисплее или в мобильном приложении.

После того, как вы установите режим домашних животных на ON, когда вы успешно заблокируете свой автомобиль, объем воздуха кондиционирования воздуха, режим вентиляции, а также внутренняя и внешняя циркуляция перейдут в автоматический режим (температура в вашем автомобиле по умолчанию составляет 22 °C и может быть вручную набор). На центральном дисплее будет отображаться температура в салоне и сообщение о том, что домашние животные намеренно оставлены в автомобиле. Яркость дисплея панели приборов и **HUD-дисплей** будет установлена на минимум, а яркость центрального дисплея будет установлена на 50%. В это время функция голосового пробуждения NOMI будет отключена, кнопка регулировки окон будет недоступна, а для задних дверей и окон будет активирована блокировка для безопасности детей, чтобы обеспечить безопасность ваших домашних животных и автомобиля.

Режим домашних животных по умолчанию отключен перед каждой поездкой, и после включения он может сохранять предыдущее состояние, даже если учетная запись переключается.

### Осторожность

- Режим домашних животных предназначен только для временного содержания домашних животных в автомобиле. Не оставляйте детей одних в автомобиле.
- Режим домашних животных не может быть включен вместе с режимом Keep Power On Mode или Camp Mode.
- Когда режим домашних животных включен, режим охраны и удаленный просмотр в реальном времени временно недоступны. После выключения режима домашних животных и блокировки автомобиля режим охраны и удаленный просмотр в реальном времени снова доступны.
- Когда режим домашних животных включен, обновление или переключение системы запрещено.
- Режим для домашних животных можно включить, только когда автомобиль находится в положении ПАРКОВКА и все двери закрыты, но не в режиме прицепа/мойки.
- Когда режим домашних животных включен, приложение NIO будет уведомлять вас о том, что ваш питомец находится в транспортном средстве, каждые два часа. Вы будете уведомлены сообщением, когда оставшийся запас хода составит менее 60 км и автомобиль не будет заряжаться. Когда



оставшийся диапазон составляет менее 10 км, режим домашних животных будет автоматически отключен, а окна будут установлены в приоткрытое положение для обеспечения безопасности питомца.

- При возникновении исключения в системе высокого напряжения или климат-контроля режим домашних животных будет автоматически отключен, а окна будут установлены в приоткрытое положение для обеспечения безопасности домашнего животного.

## Включен режим ухода

Когда автомобиль переведен в режим парковки, перейдите на страницу настроек с панели управления в нижней части центрального дисплея и коснитесь **Удобства > Включение режима ходьбы** для включения режима удержания автомобиля. Когда вам нужно временно покинуть транспортное средство (например, для покупки кофе или завтрака и т. д.), вы можете поддерживать в салоне комфортное состояние, чтобы вы могли комфортно ехать, когда вернетесь. Вы можете вручную отключить режим Powered On Walk-away на центральном дисплее или в меню, когда это необходимо.

Если установлен Powered On Walk-away Mode, после того, как вы заперли автомобиль, настройки кондиционера, обогрев сидений, вентиляция сидений, массаж сидений и состояние стеклоочистителей останутся неизменными, когда вы покинете автомобиль. Вы можете настроить продолжительность для режима Powered On Walk-away и освещения. Пока автомобиль находится в этом режиме, голосовое пробуждение NOMI отключено. По достижении установленного времени продолжительности он будет автоматически отключен.

Режим Powered On Walk-away по умолчанию отключен перед каждым диском, и после включения он может сохранять предыдущее состояние, даже если учетная запись переключается.

### Осторожность

- Режим Keep Powered On предназначен для поддержания комфортного микроклимата в автомобиле, когда пассажиры временно покидают его. Не оставляйте детей и домашних животных одних в автомобиле.
- Режим Keep Powered On нельзя включить одновременно с режимом Pet Mode или Camp Mode.
- Когда включен режим Keep Powered On, режим Guardian Mode и удаленный просмотр в реальном времени временно недоступны. После отключения режима Keep Powered On и блокировки автомобиля режим Guardian Mode и удаленный просмотр в реальном времени снова доступны.
- Режим Keep Powered On можно включить, только когда автомобиль находится в ПАРКОВКЕ, но не в режиме прицепа/мойки.
- Когда включен режим Keep Powered, обновление или переключение системы запрещено.
- Вы будете уведомлены сообщением, когда оставшийся запас хода станет меньше 60 км и автомобиль не будет заряжаться. Когда оставшийся диапазон составляет менее 10 км, режим Keep Powered On будет автоматически отключен.

- При возникновении исключения в системе высокого напряжения или климат-контроля режим Keep Powered On будет автоматически отключен.

## Режим кемпинга

Когда автомобиль переведен в режим парковки, перейдите на страницу настроек с панели управления в нижней части центрального дисплея и коснитесь **Комфортная среда > Режим кемпинга** чтобы включить режим кемпинга. Когда вам нужно использовать блок питания в вашем автомобиле в течение длительного времени (например, для кемпинга на открытом воздухе), вы можете безопасно и комфортно отдыхать в кемпинге. При необходимости вы можете вручную отключить режим кемпинга на центральном дисплее или в мобильном приложении.

После того, как вы установите Camping Mode на ON, включится кондиционер, температура в переднем и заднем рядах будет 25 °C по умолчанию, будет включена циркуляция воздуха, очистка воздуха будет переведена в бесшумный режим, все экраны в вашем автомобиле будут выключены в соответствии с установленным временем задержки выключения экрана, а внутреннее освещение, двери и окна будут отрегулированы в соответствии с параметрами в настройках. В это время функция пробуждения голосом NOMI отключена.

Режим кемпинга по умолчанию отключен перед каждой поездкой, и после включения он может сохранять предыдущее состояние, даже если учетная запись переключается.

### Осторожность



- Режим «Лагерь» нельзя включить одновременно с режимом «Питомец» или режимом «Остаться включенным».
- Режим лагеря можно включить только тогда, когда автомобиль находится в ПАРКОВКЕ, но не в режиме прицепа/мойки.
- Когда режим лагеря включен, режим стража и удаленный просмотр в реальном времени временно недоступны. После того, как режим «Лагерь» выключен и автомобиль заблокирован, режим «Страж» и «Удаленный просмотр в реальном времени» снова доступны.
- Когда режим лагеря включен, обновление или переключение системы запрещено. Разблокировка ходьбы и блокировка ходьбы временно отключены и будут снова включены при выходе из режима лагеря. Рекомендуется включить климат-контроль для сохранения циркуляции воздуха в этом режиме.
- Вы будете уведомлены сообщением, когда оставшийся запас хода станет меньше 60 км и автомобиль не будет заряжаться. Когда оставшаяся дальность действия составляет менее 10 км, режим лагеря будет автоматически отключен, а окна будут установлены в открытое положение.
- Когда включен режим лагеря и автомобиль заперт изнутри, если кто-то откроет дверь и покинет автомобиль, загорится центральный дисплей, и люди, все еще находящиеся в автомобиле, будут уведомлены о том, что автомобиль разблокирован.

- При возникновении исключения в системе высокого напряжения или климат-контроля режим лагеря будет автоматически отключен, а окна будут установлены в открытое положение.

## Обнаружение присутствия ребенка (CPD)

В качестве вспомогательной функции для безопасности детей функция обнаружения присутствия детей (CPD) может эффективно напоминать пользователям, когда дети остаются одни в автомобиле, и принимать соответствующие меры раннего предупреждения, такие как включение кондиционера, чтобы обеспечить безопасность детей. детей в определенной степени и уменьшить вероятность инцидентов, вызванных тем, что пользователи забывают своих детей.

Камера и другие датчики в автомобиле обнаружат детей после того, как пользователь закроет автомобиль. Если ребенок остался один в автомобиле, он напомнит пользователю с помощью двойных мигающих огней, подсказок и сообщений мобильного приложения, а также обновит напоминание, если пользователь не отвечает в течение длительного времени, и окажет экстренную помощь, такую как уведомления по телефону при необходимости.

Вы можете включить/отключить эту функцию в **Настройки > Безопасность > Обнаружение присутствия ребенка (CPD)**. Когда эта функция включена, в случае сбоя оборудования (включая автомобильную камеру, радар миллиметрового диапазона или кондиционер и т. д.) в верхней части центрального дисплея будет отображаться  значок состояния, и будут появляться соответствующие подсказки. отображаться при нажатии на значок; В случае, если камера закрыта и других условиях, в верхней части  центрального дисплея будет отображаться значок состояния, а при касании значка будут отображаться соответствующие подсказки.

### Осторожность

- Обнаружение присутствия детей (CPD) в качестве дополнительной функции безопасности в основном используется для обнаружения и напоминания о том, что дети остались в заднем ряду. Поскольку существует вероятность того, что он не сможет обнаружить или неправильно обнаружит присутствие детей, его нельзя использовать исключительно для защиты детей. Не рекомендуется оставлять детей одних в автомобиле.
- Пожалуйста, вернитесь в транспортное средство как можно скорее, чтобы позаботиться о детях после получения уведомлений по SMS или мобильному приложению, чтобы убедиться, что дети находятся в транспортном средстве в безопасности.

## Предупреждение о лобовом столкновении (FCW)

Если система определяет, что существует потенциальный риск столкновения с впереди идущим транспортным средством, пешеходом или велосипедистом, система предупреждения о прямом столкновении (FCW) предупредит вас визуальными, звуковыми и тактильными сигналами.

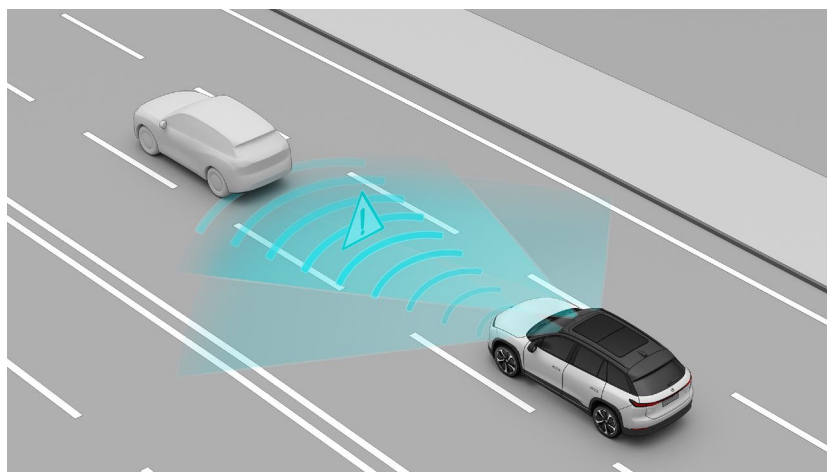

Для транспортных средств, пешеходов или велосипедистов впереди вас, которые движутся в том же направлении, система предупреждения о лобовом столкновении (FCW) срабатывает на скорости не менее 4 км/ч.

### Предупреждение

- Предупреждение о прямом столкновении предназначено только для справки и не может заменить ваше внимание и рассудительность.
- Предупреждение о лобовом столкновении применимо только для предотвращения лобовых столкновений и не будет работать, когда автомобиль движется задним ходом.
- Как функция помощи водителю, предупреждение о лобовом столкновении не может реагировать ни на все дорожные, погодные или дорожные условия, ни во всех случаях обнаруживать транспортные средства. Это может стать неэффективным, неуместным или несвоевременным из-за ряда факторов.
- Вы всегда должны обращать внимание на условия движения и дорожную обстановку. Не полагайтесь на решение системы предупреждения о лобовом столкновении. В противном случае возможны повреждения людей или автомобиля.
- Из соображений безопасности не приближайтесь намеренно к транспортным средствам для проверки функции предупреждения о лобовом столкновении. При обнаружении опасности не ждите срабатывания предупреждения о лобовом столкновении, прежде чем предпринимать действия.
- Если риск столкновения еще больше возрастет, система автоматического экстренного торможения (АЕВ) сработает независимо от того, затормозил водитель или нет.

- Вы всегда несете полную ответственность за безопасное вождение и должны соблюдать действующие законы и правила дорожного движения.

Перейдите на страницу настроек с панели управления в нижней части центрального дисплея и коснитесь **NIO Pilot > Предупреждение о прямом столкновении (FCW)** для включения или выключения этой функции.

Перейдите на страницу настроек с панели управления в нижней части центрального дисплея и коснитесь **NIO Pilot > Время предупреждения** чтобы установить время предупреждения для этой функции.

Моделирование динамической среды отображает предупреждения изображения, когда срабатывает предупреждение о прямом столкновении.

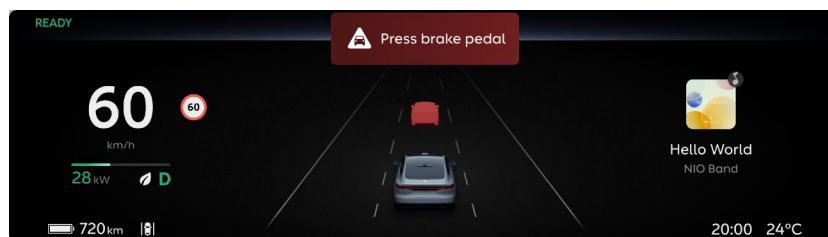

Когда срабатывает предупреждение о лобовом столкновении, автомобиль подает звуковой сигнал, напоминающий вам о необходимости держаться на расстоянии от впереди идущего автомобиля.

#### Предупреждение

Когда предупреждение о прямом столкновении отключено, ваш автомобиль не будет предупреждать вас о возможном столкновении. Не рекомендуется его отключать.

Эта функция будет включена при перезапуске системы автомобиля.

#### **Меры предосторожности и ограничения**

Следующие ситуации могут привести к нарушению распознавания камеры и препятствовать срабатыванию предупреждения о прямом столкновении. которые включают, но не ограничиваются:

- **Изменено положение установки камеры**
- Заблокированная или грязная камера
- Снижение способности к распознаванию из-за недостаточной освещенности окружающей среды, например, на рассвете, в сумерках, ночью, в туннеле и т. д.
- Внезапные изменения яркости окружающей среды, например при въезде или выезде из туннеля.
- Большие тени, отбрасываемые зданиями, пейзажами или крупными транспортными средствами.
- Когда камера наклонена к солнцу или подвергается воздействию прямых солнечных лучей.
- Суровые погодные условия, такие как дождь, снег, туман, дымка



- Выхлопные газы, брызги воды, снег или пыль, поднятые впереди идущим транспортным средством, падают на ваш автомобиль.
- Вода, пыль, микроцарапины, масляный шлам, грязь, стеклоочиститель, лед, снег и т.п. на лобовом стекле перед камерой
- Мокрые дороги
- Камера не в фокусе или неисправна.

Следующие ситуации могут привести к нарушению распознавания лазерного радара и препятствовать срабатыванию системы предупреждения о прямом столкновении, которые включают, но не ограничиваются:

- Изменено положение установки лазерного радара
- Суровые погодные условия, такие как дождь, снег, туман, дымка
- Выхлопные газы, водяные брызги, снег или пыль, поднятые впереди идущим транспортным средством.
- Езда по мокрым или заболоченным дорогам
- Вода, пыль, прозрачные автомобильные покрытия, меняющая цвет пленка, микроцарапины, масляный шлам, грязь, лед, снегопад и другие препятствия на окне лазерного радара.
- Перегрев лазерного радара, вызванный длительным пребыванием на солнце.
- В связи с ограничениями характеристик лазерного радара в редких особых случаях возможны ложные срабатывания дорожных знаков и скоростных стволы предотвращения столкновений на скоростных и возвышенных участках дороги.

Предупреждение о прямом столкновении будет реагировать только на транспортные средства, которые удовлетворяют условиям движения в том же направлении. Цели, указанные ниже, не будут вызывать ответ, включая, помимо прочего:

- Встречные транспортные средства
- Транспортные средства, пересекающие дорогу
- Животные
- Светофор
- Стены
- Баррикады (конусные бочки и т.д.)
- Другие объекты, не являющиеся транспортными средствами

**Осторожность**

- Эта функция не может гарантировать, что все автомобили специальной формы могут быть идентифицированы во всех условиях. Нужно быть особенно внимательным, особенно ночью. Транспортные средства специальной формы могут включать трехколесные велосипеды, транспортные средства с поврежденным задним фонарем, нечетким задним контуром или загроможденной задней частью кузова, транспортные средства неправильной формы, транспортные средства с задней частью кузова ниже определенной высоты или незагруженные транспортеры для перевозки транспортных средств.
- Эта функция может пропускать неподвижные или медленно движущиеся транспортные средства, особенно ночью, когда водителю необходимо уделять особое внимание.
- Эта функция может срабатывать ложно, когда транспортное средство необходимо загнать в специальные места, например, на эвакуатор или эвакуатор.

Следующие ситуации могут помешать срабатыванию предупреждения о прямом столкновении из-за того, что цель не находится прямо впереди, включая, но не ограничиваясь:

- Он не будет реагировать на цели в слепых зонах датчика, например, на цели в слепых зонах по углам, по бокам и сзади автомобиля.
- Он может неправильно выбирать цели или пропускать их при приближении или пересечении поворота на дороге.
- При движении в гору он может пропустить цель или неверно оценить расстояние до цели.
- Когда только часть кузова транспортного средства на соседней полосе подрезает перед вашим автомобилем (особенно когда подрезает более крупное транспортное средство, например, автобус, грузовик и т. д.), возможно, он не сможет вовремя распознать его. .
- Когда ваш автомобиль резко врывается в заднюю часть впереди идущего автомобиля или другой автомобиль резко врывается в переднюю часть вашего автомобиля или выезжает из него, возможно, он не сможет вовремя распознать это.

Следующие ситуации могут помешать срабатыванию системы предупреждения о лобовом столкновении из-за особых или сложных дорожных условий, включая, помимо прочего:

- Заболоченные дороги, раскисшие дороги, выбоины, обледенелые и заснеженные дороги, дороги с лежащими полицейскими, дороги с препятствиями
- Дорожные условия с большим количеством пешеходов, велосипедистов, транспортных средств с аккумуляторами или животных.
- Сложные и изменчивые условия движения, такие как оживленные перекрестки, съезды на скоростные автомагистрали, загруженные дороги.
- Извилистые и поворотные дороги, дороги с быстрым поворотом

- Подъем и спуск по дорогам
- неровные дороги
- Туннельные входы и выходы

**Предупреждение**

Предупреждение о лобовом столкновении может не предоставлять предупреждения в определенных ситуациях, включая, помимо прочего:

- Водитель уже затормозил.
- Водитель полностью или резко нажимает на педаль акселератора.
- Водитель резко поворачивает руль.

**Предупреждение**

Эту функцию не рекомендуется использовать в плохих погодных условиях, включая, помимо прочего, сильный дождь, снег, туман и дымку.

Приведенные выше предупреждения, меры предосторожности и ограничения не полностью описывают все условия, которые могут повлиять на нормальную работу системы предупреждения о лобовом столкновении (FCW). Существует множество факторов, которые могут мешать работе системы предупреждения о прямом столкновении (FCW). Чтобы предотвратить несчастные случаи, вам необходимо вести машину внимательно и внимательно следить за движением, дорогой и состоянием автомобиля.

## Автономный аварийный тормоз (АЕВ)

Если система решит, что столкновение между транспортным средством и транспортным средством, пешеходом или велосипедистом перед ним неизбежно, она активно применит экстренное торможение, чтобы попытаться снизить скорость движения, чтобы уменьшить воздействие наезда сзади. как можно больше.

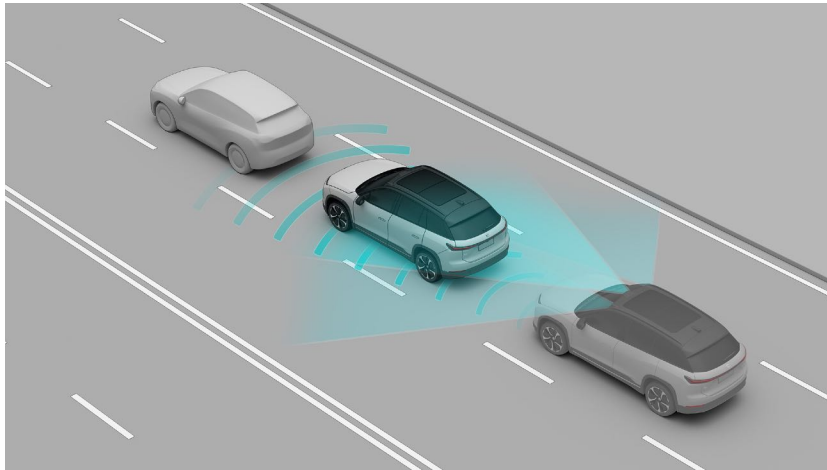

- Для транспортных средств, пешеходов или велосипедистов перед вами система автоматического экстренного торможения (АЕВ) работает на скоростях от 4 до 150 км/ч.
- Для пешеходов сзади система автоматического экстренного торможения (АЕВ) работает на скорости от 4 до 15 км/ч.

При срабатывании автоматического экстренного торможения скорость автомобиля снижается до 60 км/ч, чтобы смягчить последствия возможного столкновения. Например, если автоматическое экстренное торможение срабатывает на скорости 90 км/ч, тормоз будет отпущен, когда скорость упадет до 30 км/ч.

Когда срабатывает автоматическое экстренное торможение, динамическая симуляция окружающей среды отображает предупреждающее изображение, и педаль тормоза внезапно перемещается вниз, включая стоп-сигнал.

### Осторожность

Функция обнаружения пешеходов позади транспортного средства все еще находится в стадии оптимизации, что не может обеспечить обнаружение пешеходов в любых условиях.

### Предупреждение

В качестве функции помощи при вождении, автономное экстренное торможение не может справиться со всеми ситуациями при любом трафике, погодных и дорожных условиях и не может обнаруживать транспортные средства.

во всех ситуациях. Несколько факторов могут привести к недействительному, неуместному или несвоевременному предупреждению.

Вы должны всегда обращать внимание на трафик и дорожные условия. Никогда не полагайтесь на автономный аварийный тормоз, чтобы избежать столкновений или уменьшить последствия столкновения. Это может привести к травме или повреждению автомобиля. Из соображений безопасности никогда не проверяйте использование автономного аварийного тормоза, если вы стоите лицом к другим транспортным средствам, велосипедистам или пешеходам. Если вы столкнулись с опасной ситуацией, никогда не ждите, пока вмешается автономный аварийный тормоз, прежде чем действовать. Вы всегда несете полную ответственность за безопасное вождение и соблюдение применимых правил и правил дорожного движения.

### Предупреждение

Автономный аварийный тормоз может применить короткое и резкое торможение, чтобы снизить риск потенциального столкновения, что может не соответствовать вашей обычной манере вождения и может вызвать у вас дискомфорт.

Перейдите на страницу настроек с панели управления в нижней части центрального дисплея и коснитесь **NIO Pilot > Автоматическое экстренное торможение (АЕВ)** для включения или выключения этой функции.

### Предупреждение

Когда автономное экстренное торможение отключено, ваш автомобиль не будет автоматически задействовать тормоза, даже если будет обнаружено потенциальное лобовое столкновение. Не рекомендуется его отключать.

Эта функция будет включена при перезапуске системы автомобиля.

### *Меры предосторожности и ограничения*

Следующие ситуации могут привести к нарушению распознавания камеры и препятствовать ожидаемой работе автоматического экстренного торможения, которые включают, но не ограничиваются:

- Изменено положение установки камеры
- Заблокированная или грязная камера
- Снижение способности к распознаванию из-за недостаточной освещенности окружающей среды, например, на рассвете, в сумерках, ночью, в туннеле и т. д.
- Внезапные изменения яркости окружающей среды, например при въезде или выезде из туннеля.
- Большие тени, отбрасываемые зданиями, пейзажами или крупными транспортными средствами.

- Когда камера наклонена к солнцу или подвергается воздействию прямых солнечных лучей.
- Суровые погодные условия, такие как дождь, снег, туман, дымка
- Выхлопные газы, брызги воды, снег или пыль, поднятые впереди идущим транспортным средством, падают на ваш автомобиль.
- Вода, пыль, микроцарапины, масляный шлам, грязь, стеклоочиститель, лед, снег и т.п. на лобовом стекле перед камерой
- Мокрые дороги
- Камера не в фокусе или неисправна.

Следующие ситуации могут привести к нарушению распознавания лазерного радара и препятствовать ожидаемой работе автоматического экстренного торможения, которые включают, но не ограничиваются:

- Изменено положение установки лазерного радара
- Суровые погодные условия, такие как дождь, снег, туман, дымка
- Выхлопные газы, водяные брызги, снег или пыль, поднятые впереди идущим транспортным средством.
- Езда по мокрым или заболоченным дорогам
- Вода, пыль, прозрачные автомобильные покрытия, меняющая цвет пленка, микроцарапины, масляный шлам, грязь, лед, снегопад и другие препятствия на окне лазерного радара.
- Перегрев лазерного радара, вызванный длительным пребыванием на солнце.
- В связи с ограничениями характеристик лазерного радара в редких особых случаях возможны ложные срабатывания дорожных знаков и скоростных стволы предотвращения столкновений на скоростных и возвышенных участках дороги.

Автоматическое экстренное торможение будет реагировать только на транспортные средства, которые удовлетворяют условиям движения в том же направлении. Цели, указанные ниже, не вызовут ответа, в том числе:

- Встречные транспортные средства
- Транспортные средства, пересекающие дорогу
- Животные
- Светофор
- Стены
- Баррикады (конусные бочки и т.д.)
- Другие объекты, не являющиеся транспортными средствами

### Осторожность

- Эта функция не может гарантировать, что все автомобили специальной формы могут быть идентифицированы во всех условиях. Нужно быть особенно внимательным, особенно ночью. Транспортные средства специальной формы могут включать трехколесные велосипеды, транспортные средства с поврежденным задним фонарем, нечетким задним контуром или загроможденной задней частью кузова, транспортные средства неправильной формы, транспортные средства с задней частью кузова ниже определенной высоты или незагруженные транспортеры для перевозки транспортных средств.
- Эта функция может пропускать неподвижные или медленно движущиеся транспортные средства, особенно ночью, когда водителю необходимо уделять особое внимание.
- Эта функция может срабатывать ложно, когда транспортное средство необходимо загнать в специальные места, например, на эвакуатор или эвакуатор.

Цели транспортного средства могут препятствовать ожидаемой работе автоматического экстренного торможения (АЕВ) в следующих ситуациях, которые включают, но не ограничиваются:

- Автоматическое экстренное торможение не будет реагировать на цели в слепых зонах датчика, например, в слепых зонах по углам, по бокам и сзади автомобиля.
- Он может неправильно выбирать цели или пропускать их при приближении или пересечении поворота на дороге.
- При движении в гору он может пропустить цель или неверно оценить расстояние до цели.
- Когда только часть кузова транспортного средства на соседней полосе подрезает перед вашим автомобилем (особенно когда подрезает более крупное транспортное средство, например, автобус, грузовик и т. д.), возможно, он не сможет вовремя распознать его. .
- Когда ваш автомобиль резко врезается в заднюю часть впереди идущего автомобиля или другой автомобиль резко врезается в переднюю часть вашего автомобиля или выезжает из него, возможно, он не сможет вовремя распознать это.
- Если впереди идущее транспортное средство расположено под большим углом к данному автомобилю, его не удастся вовремя распознать.
- Когда только часть кузова впереди идущего транспортного средства пересекается с этим транспортным средством, это транспортное средство может быть не распознано вовремя.
- Ситуации, например, в течение короткого промежутка времени после включения питания, когда автомобиль находится на парковочной передаче, когда ремень безопасности не пристегнут и т.п.

Следующие ситуации могут повлиять на способность автоматического экстренного торможения смягчать последствия столкновений из-за особых или сложных дорожных условий, включая, помимо прочего:

- Заболоченные дороги, раскисшие дороги, выбоины, обледенелые и заснеженные дороги, дороги с лежачими полицейскими, дороги с препятствиями
- Дорожные условия с большим количеством пешеходов, велосипедистов, транспортных средств с аккумуляторами или животных.
- Сложные и изменчивые условия движения, такие как оживленные перекрестки, съезды на скоростные автомагистрали, загруженные дороги.
- Извилистые и поворотные дороги, дороги с быстрым поворотом
- Подъем и спуск по дорогам
- неровные дороги
- Туннельные входы и выходы

### Осторожность

Тормозной путь увеличивается на скользкой дороге. При срабатывании антиблокировочной тормозной системы, системы контроля тяги и электронной программы стабилизации эффективность автономного экстренного торможения при уменьшении последствий столкновения может быть снижена.

### Предупреждение

Педаль тормоза резко опускается вниз во время автономного торможения. Не кладите никакие предметы под педаль тормоза. Это может помешать свободному движению педали тормоза.

### Предупреждение

Автономный аварийный тормоз не заменяет поддержание безопасной дистанции между вами и впереди идущим автомобилем. Не стойте слишком близко к транспортным средствам перед вами и избегайте агрессивного вождения.

### Предупреждение

Автономный аварийный тормоз предназначен только для уменьшения воздействия лобовых столкновений. Он не работает, когда ваш автомобиль находится в режиме ЗАДНЕГО ХОДА.



**Предупреждение**

Автономный аварийный тормоз может не задействовать тормоза или может прекратить задействовать тормоза в некоторых ситуациях, включая, помимо прочего:

- Водитель полностью или резко нажимает на педаль акселератора.
- Водитель резко поворачивает руль.
- Ремень безопасности водителя не пристегнут.
- Дверь водителя не закрыта.
- Автономный аварийный тормоз сработал, и его нельзя снова сработать в течение примерно 30 секунд.
- Транспортное средство впереди не обнаружено.

**Предупреждение**

Эту функцию не рекомендуется использовать в плохих погодных условиях, включая, помимо прочего, сильный дождь, снег, туман и дымку.

Приведенные выше предупреждения, меры предосторожности и ограничения не полностью описывают все ситуации, которые могут повлиять на нормальную работу системы автоматического экстренного торможения (АЕВ). Существует множество факторов, которые могут мешать работе системы автоматического экстренного торможения (АЕВ). Чтобы предотвратить несчастные случаи, вам необходимо вести машину внимательно и внимательно следить за движением, дорогой и состоянием автомобиля.

## Система удержания в полосе движения (LKA)

Когда ваш автомобиль непреднамеренно или бессознательно отклоняется от полосы движения, система удержания в полосе движения (LKA) на короткое время помогает водителю управлять рулевым колесом, чтобы вернуть автомобиль обратно в полосу движения, и подает визуальные, звуковые или вибрационные предупреждения водителю. Водитель.

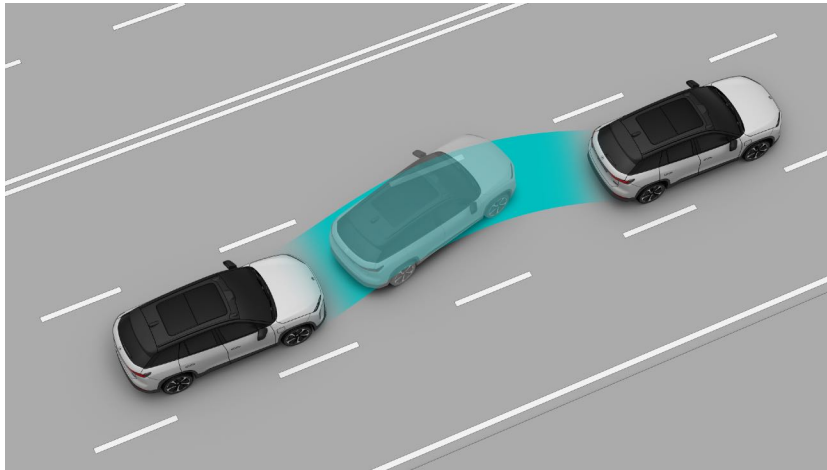

Система удержания в полосе движения (LKA) состоит из:

- Функция только оповещения (LDW): когда движущееся транспортное средство имеет несамостоятельную тенденцию отклоняться на соседнюю полосу или собирается пересечь разметку полосы движения, предупреждение о выходе из полосы движения (LDW) может предоставить соответствующие визуальные, звуковые и рулевые сигналы. оповещения о вибрации.
- Оповещение и коррекция полосы движения: когда движущееся транспортное средство имеет неавтономную тенденцию отклоняться на соседнюю полосу или собирается пересечь разметку полосы движения, система удержания в полосе (LKA) применит небольшое корректирующее усилие рулевого управления к рулевому колесу, чтобы уменьшить вероятность отклонения транспортного средства от полосы движения. Если автомобиль слишком сильно отклоняется от полосы движения, система удержания в полосе движения (LKA) может подавать соответствующие визуальные и звуковые сигналы.

### Предупреждение

Lane Keeping Assist может обеспечить только ограниченную помощь при рулевом управлении и не может контролировать скорость автомобиля.

Lane Keeping Assist не может постоянно контролировать рулевое управление. Следовательно, он не может всегда удерживать автомобиль в центре полосы движения.

**Предупреждение**

Система Lane Keeping Assist имеет ограниченный крутящий момент на рулевом колесе, который может обеспечить лишь небольшую помощь при рулевом управлении и не может полностью гарантировать предотвращение выезда за пределы полосы движения. Не полагайтесь исключительно на систему удержания полосы движения при управлении автомобилем. Вы всегда должны быть готовы взять на себя рулевое управление, особенно при движении по дорогам с поворотами.

Немедленно берите на себя управление при прохождении поворотов, поворотах или движении по извилистым дорогам или дорогам с крутыми поворотами.

**Предупреждение**

Как функция помощи при вождении, система удержания в полосе движения не может справиться со всеми ситуациями при любых дорожных, погодных и дорожных условиях.

Lane Keeping Assist является лишь дополнением к визуальному наблюдению, но не заменяет его. Вы всегда должны обращать внимание на трафик и дорожные условия и самостоятельно принимать решение о том, использовать ли систему удержания полосы движения, если это безопасно.

Вы всегда должны быть готовы взять на себя управление, если обнаружите, что условия движения, дороги или автомобиля не подходят для включения системы удержания в полосе или существуют другие небезопасные факторы.

Вы всегда несете полную ответственность за безопасное вождение по полосе и соблюдение применимых правил и правил дорожного движения.

**Предупреждение**

Во время вождения запрещены следующие действия:

- Использование только системы удержания полосы движения
- Использование системы удержания полосы движения в плохих погодных условиях
- Использование системы удержания полосы движения на нестандартных дорогах.
- Руки прочь от руля
- Не обращайтесь внимания на дорогу

***Включить/отключить систему помощи при удержании полосы движения (LKA)***

Перейдите на страницу настроек с панели управления в нижней части центрального дисплея и коснитесь **NIO Pilot > Предупреждение о выходе из полосы движения (LDW) и помощь** для включения или выключения этой функции.

Когда эта функция включена, вы можете выбрать уровни поддержки, методы оповещения и чувствительность:

- **Уровень помощи**

- Только оповещение: обеспечивает только функцию оповещения
- Предупреждение и коррекция полосы движения: обеспечивает предупреждение и небольшую помощь при рулевом управлении.

- **Методы оповещения:**

- Когда установлено значение «Только оповещение», режимы оповещения включают: изображение, изображение + звук, изображение + вибрация, изображение + звук + вибрация.
- Если установлено значение «Предупреждение и коррекция полосы движения», методы предупреждения установить нельзя, и параметр по умолчанию — «изображение + звук».

- **Чувствительность:**

- Низкая: выдает предупреждение позже, чем при нормальной чувствительности при тех же условиях.
- Средний: нормальная чувствительность
- Высокая: выдает предупреждение раньше, чем нормальная чувствительность при тех же условиях

### Осторожность

Пожалуйста, устанавливайте тип предупреждения и чувствительность с осторожностью, чтобы убедиться, что эти настройки соответствуют вашим привычкам вождения.

### Осторожность

Включение предупреждения и помощи при выезде с полосы движения на центральном дисплее не означает, что функция активирована. Функции могут быть активированы автоматически только при выполнении условий эксплуатации.

Когда функция предупреждения о выходе из полосы движения и помощи отключена, автомобиль не будет ни помогать, когда дело доходит до того, чтобы оставаться в полосе движения, ни предлагать предупреждение, когда происходит выезд из полосы движения. Аварийное удержание полосы движения (ELK) также будет отключено.

Рулевое колесо будет поворачиваться, когда функция предупреждения и помощи при выходе из полосы движения будет управлять направлением движения.

Вы можете повернуть руль, чтобы взять на себя управление транспортным средством, и тогда направление транспортного средства будет контролироваться вами.

### Условия работы системы Lane Keeping Assist (LKA):

- Скорость вашего автомобиля составляет примерно 65-130 км/ч.
- Ваш автомобиль едет нормально, без резких ускорений, торможений и рулевого управления.
- Ваш автомобиль находится в центре своей полосы движения и не едет по разметке полосы движения.
- Разметка полосы движения по крайней мере с одной стороны четкая.
- Камера высокого разрешения работает нормально и обеспечивает четкое изображение
- Ни один из компонентов системы Lane Keeping Assist не исправен.
- Ваш автомобиль соответствует всем условиям безопасности, таким как:
  - Статус сиденья водителя
  - Ваш автомобиль находится на передаче D
  - Антиблокировочная система тормозов, противобуксовочная система и система контроля устойчивости автомобиля не срабатывают
  - Система контроля тяги и система контроля устойчивости автомобиля не отключаются вручную.

#### Осторожность

Когда сигнал поворота активен, система удержания полосы движения не выдает никаких напоминаний и не берет на себя управление, если ваш автомобиль отклоняется в соответствующую сторону.

#### Отображение динамического моделирования окружающей среды

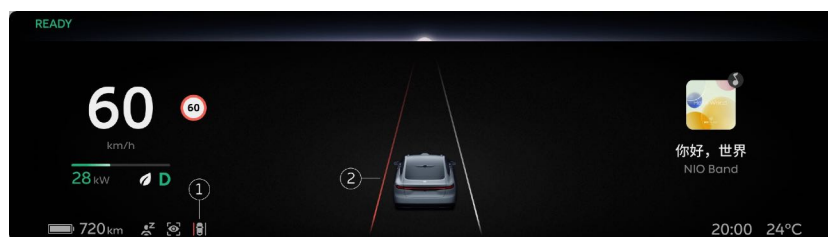

### 1. Значок состояния системы Lane Keeping Assist (LKA)

- Без значка: не включено
- Серый значок: состояние ожидания.

- Белая разметка полосы движения: обнаружена разметка полосы движения на соответствующей стороне.
- Желтая разметка полосы движения: предупреждение о выходе из полосы движения 1-го уровня.
- Красная разметка полосы движения: предупреждение о выходе из полосы движения уровня 2

## 2. Отображение разметки полосы движения

- Нет значка состояния: система удержания в полосе движения (LKA) не включена.
- Значок состояния имеет серый цвет: система помощи при удержании в полосе (LKA) включена, находится в режиме ожидания и еще не активирована.

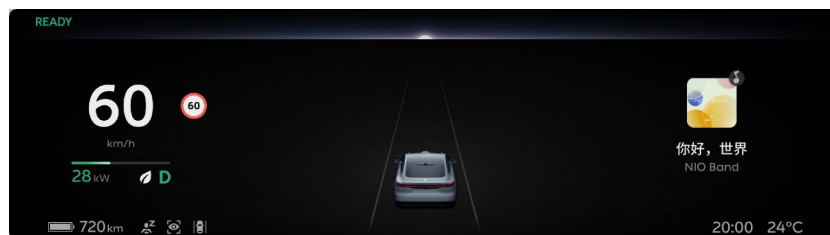

- Значок состояния и центральная разметка полосы белые: система помощи при удержании в полосе (LKA) активна.

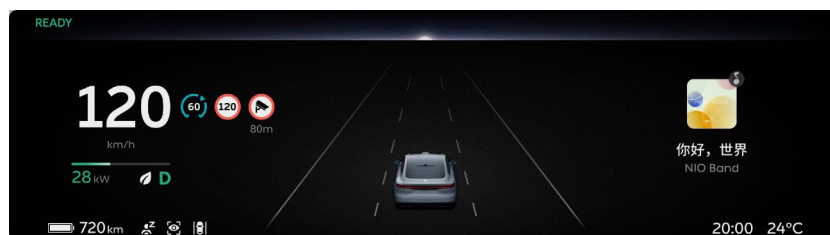

- Значок состояния и одна сторона разметки центральной полосы окрашены в красный цвет:

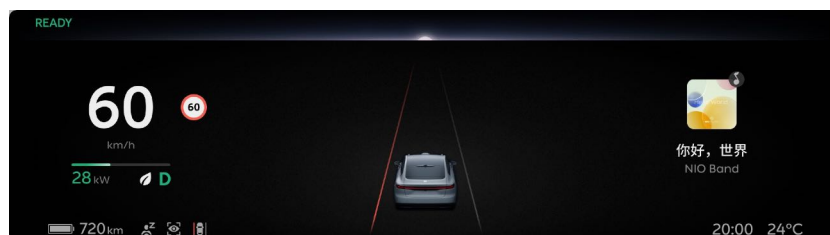

- Если выбрано только оповещение, это означает, что существует риск случайного выезда с полосы движения на соответствующей стороне.
- Если выбрано предупреждение и коррекция полосы движения, это указывает на то, что автомобиль неожиданно отклонился от полосы движения, а система удержания в полосе (LKA) больше не может предотвратить отклонение автомобиля от полосы движения с помощью небольшого вспомогательного рулевого управления для исправления полосы движения. .

- Значок состояния и одна сторона центральной разметки полосы желтые: происходит только в том случае, если выбрано Предупреждение и коррекция полосы движения. Это указывает на то, что система удержания в полосе движения (LKA) обеспечивает определенную помощь при рулевом управлении для корректировки полосы движения на соответствующей стороне, чтобы уменьшить вероятность отклонения транспортного средства от полосы движения.

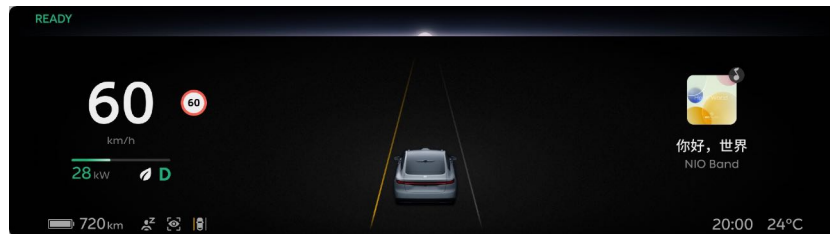

### Осторожность

Экран имитации динамической среды можно использовать только в качестве эталона, и он не может точно отражать реальные условия дорожного движения. Поэтому не полагайтесь на отображение динамической симуляции окружающей среды.

### **Меры предосторожности и ограничения**

Следующие ситуации могут помешать работе системы помощи при удержании полосы движения (LKA) или вызвать ее автоматический выход, включая, помимо прочего:

- Проезжайте повороты с чрезмерной кривизной, такие как высокоскоростные пандусы.
- Разметка полосы движения нечеткая, стертая, отсутствует, переплетается или затенена другими транспортными средствами, зданиями или пейзажем.
- Прохождение участков дорог без разметки, например, нестандартных дорог, перекрестков и строительных площадок.
- Проезд по участкам дорог со специальной разметкой, такой как разметка для снижения скорости и разметка, ограничивающая движение.
- Проезд через участки с нечетким разделением полос движения, например, участки со сливающимися или разделяющимися полосами движения, пересечения скоростных рамп, городские перекрестки и зоны ожидания левого поворота.
- Вместо разметки на дорогах есть обочины или другие высококонтрастные линии, такие как стыки тротуаров и бордюры.
- Разметка полосы движения не распознается или распознается неправильно из-за изменения высоты, например, на подъеме и спуске.

- Разметка полосы движения не распознается или распознается неправильно из-за освещения, например, отражение разметки полосы движения из-за яркого света, плохой видимости или недостаточного освещения из-за плохой погоды и/или ночью.
- Расстояние между разметкой полосы движения с обеих сторон слишком большое или слишком узкое.

Следующие ситуации могут помешать работе системы помощи при удержании полосы движения (LKA) или привести к ее автоматическому выходу из-за нарушения распознавания лазерного радара, включая, помимо прочего:

- **Изменено положение установки камеры**
  - Заблокированная или грязная камера
  - Ограниченное распознавание ночью
  - Темное окружение, например, на рассвете, в сумерках, ночью, в туннелях
  - Внезапные изменения яркости окружающей среды, например при въезде или выезде из туннеля.
  - Большие тени, отбрасываемые зданиями, пейзажами или крупными транспортными средствами.
  - Камера подвергается прямому воздействию света
  - Суровые погодные условия, такие как дождь, снег, туман, дымка
  - Выхлопные газы, брызги воды, снег или пыль, поднятые впереди идущим транспортным средством, падают на ваш автомобиль.
- Вода, пыль, микроцарапины, масляный шлам, грязь, стеклоочиститель, лед, снег и т.п. на лобовом стекле перед камерой
- Мокрые дороги

Не рекомендуется использовать систему Lane Keeping Assist (LKA) в особых или сложных дорожных условиях, так как это может помешать системе Lane Keeping Assist (LKA) работать должным образом или вызвать ее автоматический выход, включая, но не ограничиваясь к:

- Заболоченные дороги, раскисшие дороги, выбоины, обледенелые и заснеженные дороги, дороги с лежащими полицейскими, дороги с препятствиями
- Дорожные условия с большим количеством пешеходов, велосипедистов или животных
- Сложные и изменчивые условия движения, такие как оживленные перекрестки, съезды на скоростные автомагистрали, загруженные дороги.
- Извилистые и поворотные дороги, дороги с быстрым поворотом
- **Подъем и спуск по дорогам**
- неровные дороги
- Узкие дороги



- Туннельные входы и выходы
- Нестандартные дороги
- Дороги без разделителя

**Предупреждение**

Эту функцию не рекомендуется использовать в плохих погодных условиях, включая, помимо прочего, сильный дождь, снег, туман и дымку.

Приведенные выше предупреждения, меры предосторожности и ограничения не полностью описывают все условия, которые могут повлиять на нормальную работу системы помощи при удержании в полосе движения (LKA). Существует множество факторов, которые могут мешать работе системы удержания в полосе движения (LKA). Чтобы предотвратить несчастные случаи, вам необходимо вести машину внимательно и внимательно следить за движением, дорогой и состоянием автомобиля.

## Аварийная активная остановка (EAS)

Во время вождения, как только система обнаруживает, что вы находитесь в ненормальном состоянии вождения (например, вы не держите руль в течение определенного периода времени, вы отвлекаетесь и испытываете усталость в течение определенного периода времени или вы находитесь вне своего места), он активирует функцию аварийного активного останова (EAS), когда соблюдены нормальные условия работы системы.

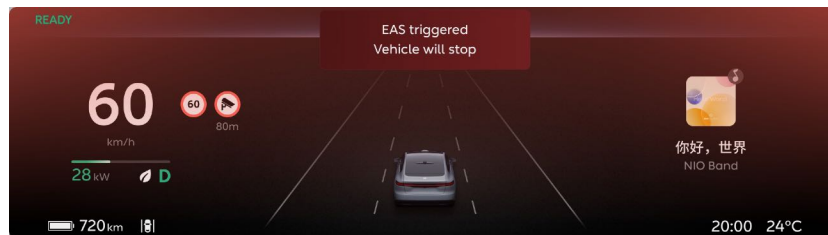

Когда аварийная активная остановка активирована, ваш автомобиль будет отображать предупреждающее сообщение с имитацией динамической среды со звуковыми и голосовыми предупреждениями, а также включать аварийную световую сигнализацию. Система будет применять непрерывное торможение с громкими предупредительными звуками, чтобы напомнить вам о необходимости взять на себя управление транспортным средством, пока оно не остановится. Затем он автоматически разблокирует двери и сделает экстренный вызов.

Когда активная аварийная остановка активирована, вы можете в любой момент взять на себя управление автомобилем, нажав педаль акселератора или педаль тормоза, повернув руль или выключив аварийную световую сигнализацию.

### Предупреждение

После активации функция экстренной активной остановки будет тормозить автомобиль до полной остановки, во время которой может произойти выезд с полосы движения или столкновение. Поэтому не полагайтесь исключительно на эту функцию и не проявляйте инициативу в ее активации.

Включение тормозов и остановка автомобиля может привести к нарушению вами Закона о безопасности дорожного движения Китайской Народной Республики, Положения о применении Закона о безопасности дорожного движения Китайской Народной Республики и соответствующих правил дорожного движения. и правила временной стоянки.

Пожалуйста, всегда оставайтесь сосредоточенными во время вождения, так как вы всегда несете полную ответственность за безопасное вождение и соблюдение применимых правил и правил дорожного движения.

*Меры предосторожности и ограничения*

Камеры могут не распознавать препятствия и, таким образом, ухудшать работу экстренной активной остановки в некоторых ситуациях, включая, помимо прочего:

- Положения камер изменены.
- Камеры засорены или загрязнены.
- Плохая видимость в темноте, например, на рассвете, в сумерках, ночью или в туннеле, что приводит к ухудшению распознавания.
- Внезапные изменения яркости, например, при въезде или выезде из туннеля.
- Обзору камер мешают большие тени, отбрасываемые зданиями, элементами ландшафта или большими транспортными средствами.
- Когда на камеру прямо падает свет.
- В дождь, снег, туман, дымку и другие непогоды.
- Когда движущиеся впереди автомобили поднимают выхлопные газы, брызги, снег или пыль.
- Камеры забиты водой, пылью, небольшими царапинами, жиром, грязью, стеклоочистителями, инеем или снегом на ветровом стекле.
- Дорога мокрая.

Радары могут не распознавать препятствия и, таким образом, ухудшать работу аварийного активного останова в некоторых ситуациях, включая, помимо прочего:

- Радары смещены, заблокированы или покрыты грязью, льдом, снегом, металлическими пластинами, лентой, этикетками, листьями или другими препятствиями.
- Радары или окружающие области повреждены в результате столкновений или царапин.
- Сильный дождь, снег, туман и другие экстремальные погодные условия, которые могут ухудшить работу радара.
- Ложные предупреждения могут генерироваться из-за определенных металлических ограждений, разделительных полос или бетонных стен.

Датчик LiDAR может не распознавать препятствия, влияющие на работу или даже вызывающие непреднамеренную деактивацию аварийного активного останова в некоторых ситуациях, включая, помимо прочего:

- Положение датчика LiDAR изменено.
- В дождь, снег, туман, дымку и другие непогоды.
- Низкая эффективность обнаружения из-за выхлопных газов, брызг, снега или пыли, поднятых впереди идущими автомобилями.

- Автомобиль движется по мокрой или залитой водой дороге.
- Датчик LiDAR закрыт водой, пылью, небольшими царапинами, смазкой, грязью, инеем, снегом или защитной пленкой на окне.
- Датчик LiDAR слишком горячий из-за длительного нахождения автомобиля на солнце.
- Ложные предупреждения могут генерироваться из-за дорожных знаков и противоаварийных ковшей на скоростных автомагистралях и эстакадах.

Аварийная активная остановка будет реагировать только на автомобили, которые соответствуют определенным условиям. Некоторые цели могут быть не распознаны или на них не может быть дан ответ, включая, помимо прочего:

- Транспортные средства пересекают дорогу перпендикулярно вашему автомобилю.
- Мотоциклы и трехколесные велосипеды.

На некоторые цели не ответили, включая, помимо прочего:

- Пешеходы.
- Велосипеды.
- Животные.
- Светофор.
- Конусы.
- Стены.
- Барьеры
- Транспортные средства пересекают дорогу перпендикулярно вашему автомобилю.
- Встречные транспортные средства
- Другие объекты, не являющиеся транспортными средствами

#### Осторожность

- Эта функция не гарантирует распознавание целей особой формы, особенно ночью или в условиях плохого освещения, когда водителю необходимо уделять особое внимание. К таким транспортным средствам относятся автомобили с закрытой задней частью или задней частью неправильной формы, автомобили с задней частью ниже определенной высоты и порожние транспортные средства.
- Эта функция может пропускать неподвижные или медленно движущиеся транспортные средства, особенно ночью, когда водителю необходимо уделять особое внимание.

Распознавание и ответ могут быть задержаны, если цель не находится прямо впереди в некоторых ситуациях, включая, помимо прочего:

- Аварийный активный останов не реагирует на цели, находящиеся в слепых зонах датчиков. Например, Emergency Active Stop не может обнаруживать цели в слепой зоне на углу или сбоку от автомобиля.
- Когда автомобиль приближается к кривой или движется по ней, цель может быть неправильно выбрана или пропущена, что приведет к непреднамеренному ускорению или замедлению.
- Цель может быть потеряна или дистанция до впереди идущего автомобиля может быть неверно оценена, когда автомобиль находится на склоне. Движение вниз по склону увеличивает скорость автомобиля, чтобы превысить крейсерскую скорость.
- Когда только часть транспортного средства на соседней полосе подрезает перед вами (особенно большие транспортные средства, такие как автобусы и грузовики), цель может не быть идентифицирована и вызвать ответную реакцию.
- Когда ваш автомобиль внезапно врзается в заднюю часть впереди идущего автомобиля или когда другие автомобили резко врзаются в переднюю часть вашего автомобиля или выезжают из него, цель может быть не идентифицирована вовремя.

Аварийная активная остановка не гарантирует точное распознавание цели во всех ситуациях, и ее эффективность может ухудшиться в особых или сложных дорожных условиях, включая, помимо прочего:

- Вода, грязь, выбоины, снег, лед, лежащие полицейские или препятствия на дороге.
- Большое количество пешеходов, велосипедистов или животных на дороге.
- Сложные и меняющиеся транспортные потоки, такие как оживленные перекрестки, съезды на автомагистрали и загруженные дороги.
- Извилистые дороги и крутые повороты.
- Подъем или спуск по дорогам.
- Ухабистые дороги.
- Узкие дороги.
- Входы и выходы из туннеля.
- Нестандартные дороги.
- Дороги без разделительных полос.

Боковое сцепление может быть недостаточным в некоторых ситуациях, включая, помимо прочего:

- Тормоза не работают полностью (например, когда компоненты тормоза слишком холодные, горячие или влажные).
- Неправильное техническое обслуживание (например, чрезмерный износ тормозов или шин или ненормальное давление в шинах).
- Езда по особым дорогам (например, по наклонным дорогам или дорогам с водой, грязью, выбоинами, снегом или льдом).

### Предупреждение

Эту функцию не рекомендуется использовать в плохих погодных условиях, включая, помимо прочего, сильный дождь, снег, туман и дымку.

Приведенные выше предупреждения, меры предосторожности и ограничения не исчерпывают всех ситуаций, которые могут повлиять на правильную работу аварийного активного останова. На аварийный активный останов могут влиять многие факторы. Во избежание несчастных случаев, связанных с безопасностью, всегда обращайтесь внимание на движение, состояние дороги и транспортного средства и ведите машину с осторожностью.

## Аварийное удержание полосы движения (ELK)

Аварийное удержание полосы движения (ELK) может предоставить определенную возможность помощи при рулевом управлении, чтобы помочь водителю срочно скорректировать положение автомобиля, чтобы максимально предотвратить риск столкновения, когда транспортное средство непреднамеренно отклоняется от своей полосы движения или когда существует потенциальный риск бокового столкновения. соседняя с ним полоса.

При скорости автомобиля около 65–130 км/ч функция аварийного удержания полосы движения может срабатывать в следующих четырех аварийных сценариях:

- Без сигналов поворота ваш автомобиль непроизвольно отклоняется от своей полосы движения к правому бордюру
- Если разметка полосы движения представляет собой сплошную линию, ваш автомобиль непреднамеренно отклоняется от полосы движения в сторону сплошной линии без включения сигнала поворота.
- Когда в вашей левой полосе находится встречный автомобиль, ваш автомобиль непроизвольно отклоняется от своей полосы без включения указателя поворота.
- Когда автомобиль быстро приближается сзади по вашей левой полосе, ваш автомобиль отклоняется от своей полосы или активно меняет полосу движения налево.

### *Включить/отключить аварийное удержание полосы движения*

Перейдите на страницу настроек из панели управления в нижней части центрального дисплея и нажмите **NIO Pilot > Аварийное удержание полосы движения** для включения или выключения этой функции.

Не рекомендуется отключать эту функцию. Когда эта функция отключена, она не сможет помочь водителю, взяв на себя экстренное управление рулевым управлением, когда существует потенциальный риск бокового столкновения.

### **Предупреждение**

Аварийное удержание полосы движения имеет ограниченный крутящий момент на рулевом колесе, который может обеспечить только определенную помощь при рулевом управлении и не может полностью гарантировать предотвращение выезда за пределы полосы движения или предотвращение опасности. Поэтому, пожалуйста, вовремя берите на себя управление, а не полагайтесь исключительно на аварийное удержание полосы движения.

Немедленно контролируйте направление движения автомобиля при прохождении поворотов, поворотах или движении по извилистым дорогам или дорогам с крутыми поворотами.

### **Предупреждение**

В качестве вспомогательной функции для водителя аварийное удержание полосы движения не может справиться со всеми ситуациями при любых условиях движения, погодных и дорожных условиях.

Вы всегда должны обращать внимание на трафик и дорожные условия. Никогда не полагайтесь исключительно на аварийное удержание полосы движения, чтобы избежать опасности. Из соображений безопасности никогда не проверяйте эту функцию, преднамеренно или активно активируя аварийное удержание полосы движения. Если вы столкнулись с опасной ситуацией, никогда не ждите, пока вмешается служба аварийного удержания полосы движения, прежде чем действовать. Вы всегда несете полную ответственность за безопасное вождение по полосе и соблюдение применимых правил и правил дорожного движения.

### Предупреждение

**Во время вождения запрещены следующие действия:**

- Полагаться исключительно на аварийное удержание полосы движения
- Руки прочь от руля
- Не обращайтесь внимания на дорогу

**Условия работы аварийного удержания в полосе:**

- Скорость вашего автомобиля составляет примерно 65-130 км/ч.
- Ваш автомобиль едет нормально, без резкого ускорения, замедления или поворота руля.
- Ваш автомобиль находится в центре своей полосы движения и не едет по разметке полосы движения.
- Камера высокого разрешения работает нормально и обеспечивает четкое изображение
- Ни один из компонентов системы Lane Keeping Assist не исправен
- Ваш автомобиль соответствует всем условиям безопасности, таким как:
  - Статус сиденья водителя
  - Ваш автомобиль находится на передаче D
  - Антиблокировочная система тормозов, противобуксовочная система и система контроля устойчивости автомобиля не срабатывают

### Осторожность

**Аварийное удержание в полосе автоматически активируется при возникновении аварийной ситуации.**

Аварийное удержание полосы движения может обеспечить только ограниченную помощь при рулевом управлении и не может контролировать скорость автомобиля.

Система аварийного удержания полосы движения не может постоянно контролировать рулевое управление. Следовательно, он не может всегда удерживать автомобиль в центре полосы движения.



Когда система аварийного удержания полосы движения управляет вашим рулевым управлением, рулевое колесо будет поворачиваться соответствующим образом.

**Вы можете взять на себя управление, повернув руль вручную.**

***Аварийное удержание полосы движения при отклонении от правого бордюра***

Когда условия работы ELK соблюдены, ELK может обеспечить определенную степень помощи при рулении, если ваш автомобиль непреднамеренно отклоняется от своей полосы движения к правому бордюру без включенного указателя поворота. В это время правая сторона разметки центральной полосы будет отображаться желтым цветом.

**Предупреждение**

Аварийное удержание полосы движения может не работать должным образом или отключаться автоматически, а транспортное средство может отклоняться вправо в некоторых ситуациях, включая, помимо прочего:

- Бордюры не четкие, не могут быть или неправильно определены из-за условий освещения, таких как сильный свет, который приводит к отражающим бордюрам, а также плохая видимость или недостаточное освещение из-за плохой погоды или ночью;
- Имеются придорожные препятствия, которые система аварийного удержания полосы движения не может идентифицировать, например заборы, ограждения, дорожные конусы и конусные стержни;
- Автомобиль поворачивает на крутом повороте или движется по наклонной дороге, ухабистой дороге, дороге с водой или снегом и льдом и т. д.

***Аварийное удержание полосы движения при отклонении от сплошной разметки***

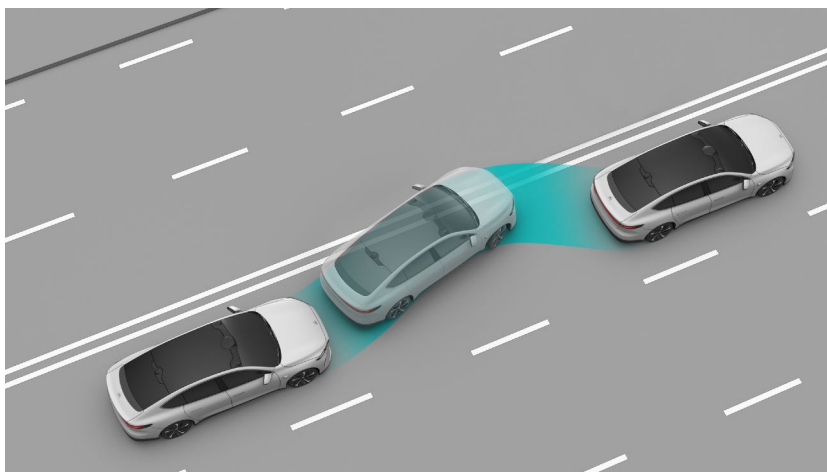

Когда условия работы ELK соблюдены, ELK может обеспечить определенную степень помощи при рулении, если ваше транспортное средство непреднамеренно отклоняется от своей полосы движения на сплошную полосу движения.

маркировку без включенного сигнала поворота. В это время соответствующая сторона разметки центральной полосы будет отображаться красным цветом.

**Предупреждение**

Аварийное удержание полосы движения может не работать должным образом или отключаться автоматически, а транспортное средство может отклоняться от сплошной полосы движения в некоторых ситуациях, включая, помимо прочего:

- Линии полосы движения нечеткие, изношенные, отсутствуют, перекрываются или перекрываются тенями, отбрасываемыми другими транспортными средствами, зданиями или элементами ландшафта.
- Дорожки слишком широкие или слишком узкие.
- Линии движения – специальные.
- Линии полосы движения не могут быть определены или определяются неправильно из-за изменения высоты, например, на дорогах с уклоном.
- Линии разметки не могут быть определены или определяются неправильно из-за условий освещения, таких как сильный свет, который приводит к отражению линий разметки, а также плохая видимость или недостаточное освещение из-за плохой погоды или ночью.
- Автомобиль поворачивает на крутом повороте или движется по наклонной дороге, ухабистой дороге, дороге с водой или снегом и льдом и т. д.

**Аварийное удержание полосы движения с риском лобового столкновения**

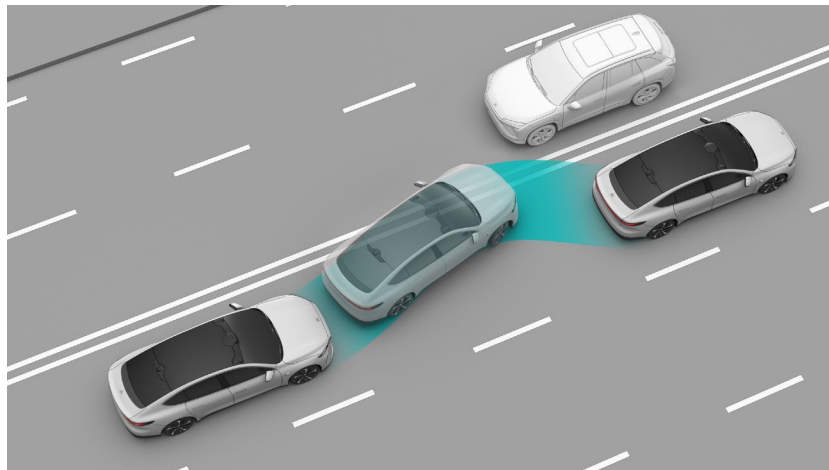

Когда условия работы ELK соблюдены, ELK может обеспечить определенную степень помощи при рулении, если ваш автомобиль произвольно отклоняется от своей полосы движения влево без включения сигнала поворота, когда в вашей левой полосе есть встречный автомобиль, а разметка полосы движения прозрачная. В это время левая сторона разметки центральной полосы будет отображаться красным цветом.

**Предупреждение**

Аварийное удержание полосы движения может не работать должным образом или отключаться автоматически, и в некоторых ситуациях автомобиль может столкнуться с впереди идущим слева автомобилем, включая, помимо прочего:

- Линии полосы движения нечеткие, изношенные, отсутствуют, перекрываются или перекрываются тенями, отбрасываемыми другими транспортными средствами, зданиями или элементами ландшафта.
- Дорожки слишком широкие или слишком узкие.
- Линии движения – специальные.
- Линии полосы движения не могут быть определены или определяются неправильно из-за изменения высоты, например, на дорогах с уклоном.
- Линии разметки не могут быть определены или определяются неправильно из-за условий освещения, таких как сильный свет, который приводит к отражению линий разметки, а также плохая видимость или недостаточное освещение из-за плохой погоды или ночью.
- Автомобиль поворачивает на крутом повороте или движется по наклонной дороге, ухабистой дороге, дороге с водой или снегом и льдом и т. д.
- Встречный автомобиль не является транспортным средством, например, мотоциклом.

***Аварийное удержание полосы движения с риском столкновения с левым задним колесом***

Когда условия работы ELK соблюдены, ELK может обеспечить определенную степень помощи при рулении, если ваш автомобиль непроизвольно отклоняется от своей полосы движения или активно меняет полосу движения налево, когда автомобиль быстро приближается сзади по вашей левой полосе и разметке полосы движения. чисто. В это время левая сторона разметки центральной полосы будет отображаться красным цветом.

**Предупреждение**

Аварийное удержание полосы движения может не работать должным образом или отключаться автоматически, и автомобиль может столкнуться с автомобилем, приближающимся сзади слева, в некоторых ситуациях, включая, помимо прочего:

- Линии полосы движения нечеткие, изношенные, отсутствуют, перекрываются или перекрываются тенями, отбрасываемыми другими транспортными средствами, зданиями или элементами ландшафта.
- Дорожки слишком широкие или слишком узкие.
- Линии движения – специальные.
- Линии полосы движения не могут быть определены или определяются неправильно из-за изменения высоты, например, на дорогах с уклоном.

- Линии разметки не могут быть определены или определяются неправильно из-за условий освещения, таких как сильный свет, который приводит к отражению линий разметки, а также плохая видимость или недостаточное освещение из-за плохой погоды или ночью.
- Автомобиль поворачивает на крутом повороте или движется по наклонной дороге, ухабистой дороге, дороге с водой или снегом и льдом и т. д.

### ***Меры предосторожности и ограничения***

Следующие ситуации могут привести к тому, что аварийное удержание полосы движения не будет работать должным образом или автоматически отключится из-за неисправности распознавания камеры. Пожалуйста, своевременно управляйте транспортным средством. Эти ситуации включают, но не ограничиваются:

#### **• Изменено положение установки камеры**

- Заблокированная или грязная камера
- Снижение способности распознавания из-за недостаточной освещенности окружающей среды, например, на рассвете, в сумерках, ночью или в туннеле.
- Внезапные изменения яркости окружающей среды, например при въезде или выезде из туннеля.
- Большие тени, отбрасываемые зданиями, пейзажами или крупными транспортными средствами.
- Камера подвергается прямому воздействию света
- Суровые погодные условия, такие как дождь, снег, туман, дымка
- Выхлопные газы, брызги воды, снег или пыль, поднятые впереди идущим транспортным средством, падают на ваш автомобиль.
- Вода, пыль, микроцарапины, масляный шлам, грязь, стеклоочиститель, лед, снег и т.п. на лобовом стекле перед камерой
- Мокрые дороги

Следующие ситуации могут привести к тому, что аварийное удержание полосы движения не будет работать должным образом или произойдет автоматический выход из-за нарушения распознавания радаром. Пожалуйста, своевременно управляйте транспортным средством. Эти ситуации включают, но не ограничиваются:

- Неуместный или заблокированный радар, или засыпанный грязью, льдом и снегом, металлическими пластинами, лентами, наклейками, листьями и т.д.
- Радар или область вокруг него пострадали из-за столкновения транспортного средства, царапины и т. д.
- Экстремальные погодные условия, такие как дождь, снег, туман, дымка, которые могут повлиять на работу радара.

- Из-за ограничения характеристик радиолокационного распознавания целей в редких особых случаях могут возникать ложные срабатывания для некоторых металлических барьеров, зеленых зон, цементных стен и т. д.

Следующие ситуации могут привести к нарушению распознавания лазерного радара, повлиять на функцию аварийного удержания в полосе движения и даже привести к отключению функции. Эти ситуации включают, но не ограничиваются:

- Изменено положение установки лазерного радара
- Суровые погодные условия, такие как дождь, снег, туман, дымка
- Выхлопные газы, водяные брызги, снег или пыль, поднятые впереди идущим транспортным средством.
- Езда по мокрым или заболоченным дорогам
- Препятствия, такие как вода, пыль, микроцарапины, масляный шлам, грязь, стеклоочиститель, лед, снег, тонированная или прозрачная пленка на окне лазерного радара.
- Перегрев лазерного радара, вызванный длительным пребыванием на солнце.
- Из-за ограничения характеристик лазерного радара в редких особых случаях могут возникать ложные срабатывания дорожных знаков/высокоскоростных стволов предотвращения столкновений на скоростных/возвышенных участках.

Особые или сложные дорожные условия могут привести к тому, что система помощи при удержании полосы движения не будет работать должным образом или отключится автоматически. Пожалуйста, своевременно управляйте транспортным средством. Эти ситуации включают, но не ограничиваются:

- Заболоченные дороги, раскисшие дороги, выбоины, обледенелые и заснеженные дороги, дороги с лежащими полицейскими, дороги с препятствиями
- Дорожные условия с большим количеством пешеходов, велосипедистов или животных
- Сложные и изменчивые условия движения, такие как оживленные перекрестки, съезды на скоростные автомагистрали, загруженные дороги.
- Извилистые и поворотные дороги, дороги с быстрым поворотом
- Подъем и спуск по дорогам
- неровные дороги
- Узкие дороги
- Туннельные входы и выходы
- Строительные площадки

Приведенные выше предупреждения, меры предосторожности и ограничения не полностью описывают все ситуации, которые могут повлиять на нормальную работу системы аварийного удержания в полосе движения.

система. Существует множество факторов, которые могут помешать работе системы аварийного удержания в полосе движения. Чтобы избежать несчастных случаев, вам нужно вести машину внимательно и сосредоточиться на движении, дороге и состоянии автомобиля.

## Расширенная система мониторинга водителей (ADMS)

Усовершенствованная система мониторинга водителя (ADMS) может контролировать состояние вождения водителя.

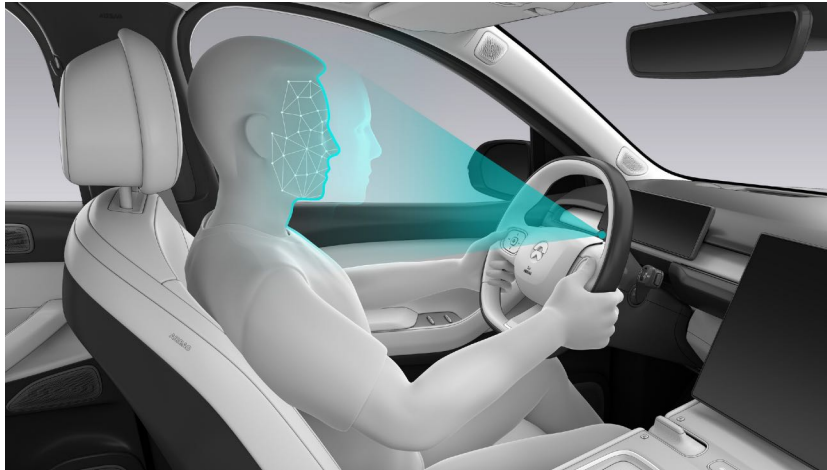

Когда он включен и условия для активации функции удовлетворены, как только водитель обнаружит, что он устал или отвлекся, NOMI будет предоставлять различные уровни предупреждений с помощью выражений и звуков. Цифровая приборная панель также напомнит водителю о необходимости сосредоточиться на вождении и обеспечит безопасность водителя.

### Осторожность

Усовершенствованная система мониторинга водителя не может работать при любых условиях и предназначена только для помощи при вождении. Водитель всегда должен нести основную ответственность за безопасное вождение.

Поэтому очень важно быть внимательным во время вождения и делать регулярные перерывы. Когда водитель предупрежден или чувствует усталость, он должен изменить свое поведение или безопасно остановиться как можно скорее, чтобы сделать перерыв.

Когда усовершенствованная система мониторинга водителя (ADMS) отключена, соответствующие функции для усовершенствованных систем помощи при вождении, таких как контроль полосы движения (LCC) и адаптивный круиз-контроль (ACC), будут недоступны или будут отключены.

После того, как водитель отрегулирует рулевое колесо, функция требует короткой повторной калибровки, во время которой загорится индикатор функциональной неисправности Advanced Driver Monitoring System (ADMS).

Если вы регулируете положение рулевого колеса при использовании расширенных функций системы помощи при вождении, таких как контроль полосы движения (LCC) или адаптивный круиз-контроль

(ACC), система сообщит «NIO Pilot выходит, пожалуйста, возьмите на себя управление рулевым колесом».

**Включить/отключить систему оповещения об усталости**

Усовершенствованная система мониторинга водителя (ADMS) отслеживает состояние усталости и рассеянности водителя.

- Предупреждение об усталости водителя



- Предупреждение об отвлечении внимания водителя



Перейдите на страницу настроек с панели управления в нижней части центрального дисплея и коснитесь **Вождение>Предупреждение об усталости и отвлечении внимания водителя** для включения или выключения этой функции.

После включения этой функции, когда скорость автомобиля составляет 20 км/ч или выше, система будет продолжать отслеживать состояние и выдавать голосовые оповещения.

**Отображение динамического моделирования окружающей среды**

- Не включено





- Включено

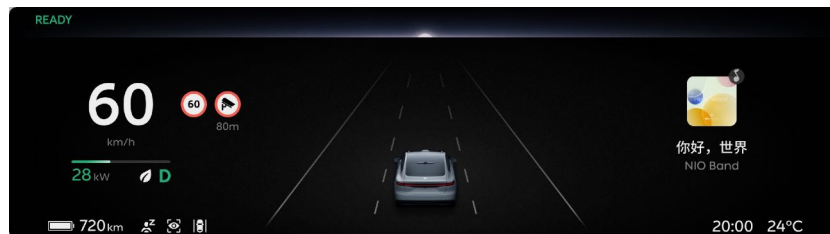

- Тревога уровня 1 (например, функция предупреждения об отвлечении внимания водителя)
- Тревога уровня 2 (например, функция предупреждения об отвлечении внимания водителя)
- Если водитель по-прежнему не берет на себя управление автомобилем после сигнала тревоги 2-го уровня, аварийная активная остановка (EAS) активируется и срабатывает при соблюдении нормальных условий работы системы.
- Если из-за системного сбоя или преднамеренного закрытия камеры появляется следующее сообщение, это означает, что функция ограничена. Пожалуйста, немедленно свяжитесь с сервисным центром NIO.

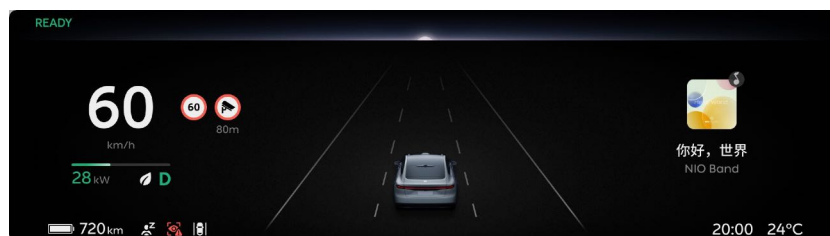

#### Осторожность

Камера не будет записывать или передавать какие-либо изображения, аудио или видео.

#### **Меры предосторожности и ограничения**

В некоторых случаях усталость водителя и отвлеченное поведение за рулем могут оставаться незамеченными, в результате чего система не выдает соответствующих предупреждений, частично недоступна или выдает ложные сигналы тревоги, например:

- Ночью и при слабом освещении
- Солнечный свет, противоположные фары и другие прямые световые помехи.

- Отрегулируйте сиденье
- Отрегулируйте или поверните рулевое колесо
- В условиях окклюзии глаз, которая включает, помимо прочего, различные типы темных очков с низким коэффициентом пропускания, поляризаторы, солнцезащитные очки, окклюзию оправы очков и т. д.
- Ношение аксессуаров, таких как шапки, шарфы и банданы, которые могут изменить форму головы.
- Ношение маски

### Предупреждение

Эту функцию не рекомендуется использовать в плохих погодных условиях, включая, помимо прочего, сильный дождь, снег, туман и дымку.

Приведенные выше предупреждения, меры предосторожности и ограничения не полностью описывают все условия, которые могут повлиять на нормальную работу расширенной системы мониторинга водителей (ADMS). Существует множество факторов, которые могут мешать работе Advanced Driver Monitoring System (ADMS). Чтобы предотвратить несчастные случаи, вам необходимо вести машину внимательно и внимательно следить за движением, дорогой и состоянием автомобиля.

## Обнаружение слепых зон (BSD) и помощь при смене полосы движения (LCA)

Обнаружение слепых зон (BSD) и система помощи при смене полосы движения (LCA) будут напоминать вам о необходимости обратить внимание на безопасность смены полосы движения с помощью визуальных, звуковых и тактильных сигналов тревоги, когда другие транспортные средства находятся в мертвой зоне вашего автомобиля или другие транспортные средства быстро приближаются к вам. слепая зона.

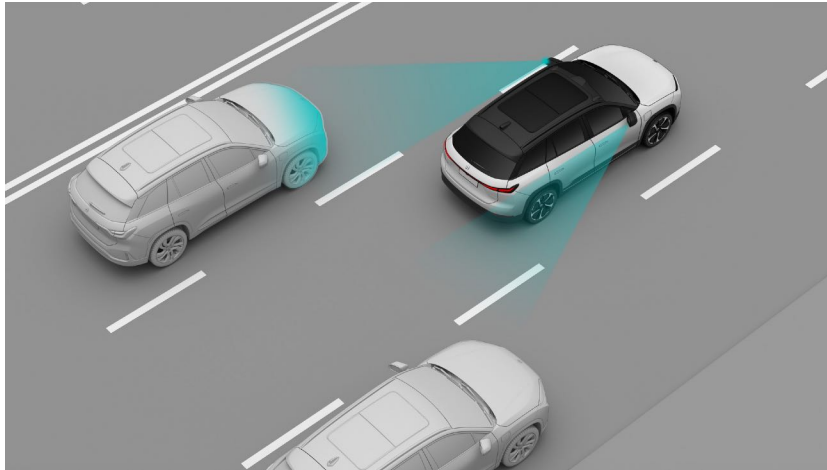

Обнаружение слепых зон (BSD) и система помощи при смене полосы движения (LCA) активируются, только если скорость вашего автомобиля составляет около 15 км/ч или более.

### Осторожность

Эта функция способна обнаруживать полосы движения рядом с автомобилем и на расстоянии более 70 метров от него.

Перейдите на страницу настроек с панели управления в нижней части центрального дисплея и коснитесь **NIO Pilot > Обнаружение слепых зон (BSD) и помощь при смене полосы движения (LCA)** для включения или отключения этой функции и выбора подходящего способа напоминания.

Когда функция включена и активирована, дисплей динамического моделирования окружающей среды будет напоминать вам о том, что сзади приближается автомобиль, как показано на рисунке.

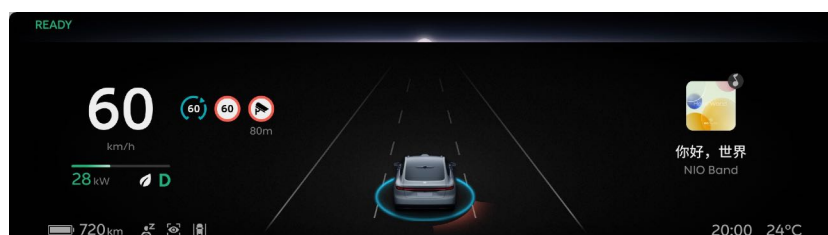

При обнаружении автомобиля в слепой зоне водителя и автомобиля, быстро приближающегося сзади, в зеркале заднего вида отображается маркер, указывающий, что сбоку находится автомобиль. Если в этом случае вы включите сигнал поворота на соответствующей стороне, он напомнит вам не перестраиваться со следующими предупреждениями:

- Габаритный свет на зеркале заднего вида
- Звук + мигает габаритный свет на зеркале заднего вида
- Вибрирует руль + мигает габаритный свет на зеркале заднего вида
- Звук + Вибрирует руль + Мигает габаритный свет на зеркале заднего вида

### Осторожность

Звуковой сигнал может быть не слышен, если окружающий шум слишком громкий, например, когда аудиосистема воспроизводится на высокой громкости или окружающая среда слишком шумная.

В условиях яркого освещения, например днем, предупреждение о красном окружающем освещении может быть не так заметно.

### Осторожность

Обнаружение слепых зон и система помощи при смене полосы движения не работают, когда автомобиль находится в режиме ЗАДНЕГО ХОДА.

### Осторожность

Экран имитации динамической среды можно использовать только в качестве эталона, и он не может точно отражать реальные условия дорожного движения. Поэтому не полагайтесь на отображение динамической симуляции окружающей среды.

### Осторожность

Когда вы едете по дороге с крутыми поворотами, широкими полосами или неровной поверхностью, система обнаружения слепых зон и система помощи при смене полосы движения могут не предупредить вас о транспортных средствах, движущихся по соседним полосам.

Обнаружение слепых зон и система помощи при смене полосы движения могут выдавать ложные предупреждения в следующих ситуациях:

- Проезд рядом с защитными ограждениями
- Езда по/под мостом или через туннель

- Движение помимо кустов, деревьев и т.д.
- Если вдоль дороги стоят проволочные столбы, уличные фонари или низкие бетонные стены.
- Вождение вблизи строительных площадок, таких как фабричные здания, порты и т. д.
- Вождение по городским дорогам или многополосным перекресткам.

### Предупреждение

- Радары устанавливаются на бампере или за ним. Содержите бампер в чистоте и не допускайте попадания на него грязи, льда, металлических пластин, наклеек, этикеток и листьев. Невыполнение этого требования может повлиять на работу радаров.
- Если эта функция не работает должным образом из-за столкновения, царапин, отказа радара или неисправности, пожалуйста, свяжитесь с NIO как можно скорее.
- Если радар работает со сбоями в течение длительного периода времени и не получает никаких предупреждений, связанных с неисправностями, пожалуйста, свяжитесь с NIO как можно скорее.
- Эта функция обнаруживает и предупреждает вас только о транспортных средствах и больших мотоциклах или объектах, и может иметь задержку или пропуск, или даже не обнаруживать или предупреждать вас о таких объектах, как пешеходы, велосипеды или скейтборды.
- Эта функция не предупреждает вас о стационарных объектах. Ложные предупреждения могут генерироваться некоторыми металлическими заборами, разделительными полосами или бетонными стенами.
- Сильный дождь, снег, туман и другие экстремальные погодные условия могут ухудшить работу радара. Пожалуйста, ведите машину с осторожностью и обращайтесь внимание на то, что вас окружает.
- Никогда не используйте эту функцию в режиме трейлера.
- Вы всегда несете полную ответственность за безопасное вождение и соблюдение применимых законов и правил безопасности дорожного движения.

### Предупреждение

Даже с системой обнаружения слепых зон (BSD) и системой помощи при смене полосы движения (LCA) вы все равно должны вести машину с осторожностью и разумно пользоваться зеркалом заднего вида и боковыми зеркалами.

### Предупреждение

Эту функцию не рекомендуется использовать в плохих погодных условиях, включая, помимо прочего, сильный дождь, снег, туман и дымку.

Приведенные выше предупреждения, меры предосторожности и ограничения не полностью описывают все ситуации, которые могут повлиять на нормальную работу системы обнаружения слепых зон (BSD).

и система помощи при смене полосы движения (LCA). Существует множество факторов, которые могут мешать работе систем обнаружения слепых зон (BSD) и системы помощи при смене полосы движения (LCA). Чтобы предотвратить несчастные случаи, вам необходимо вести машину внимательно и внимательно следить за движением, дорогой и состоянием автомобиля.

## Предупреждение об открытой двери (DOW)

Когда вы открываете дверь своего автомобиля, если транспортные средства, велосипедисты или пешеходы, приближающиеся сзади, могут повлиять на безопасность открытия двери или даже вызвать столкновение, предупреждение об открытой двери (DOW) напомнит вам о необходимости быть осторожным при открытии двери через визуальные и звуковые сигналы тревоги.

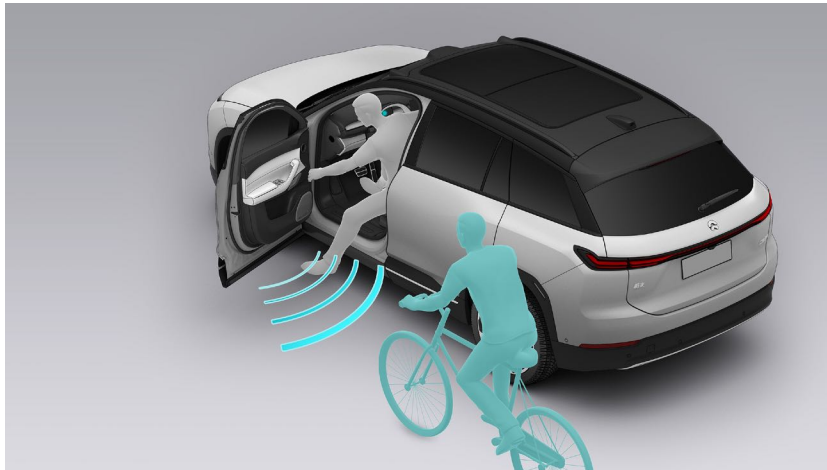

Перейдите на страницу настроек с панели управления в нижней части центрального дисплея и коснитесь **NIO Pilot > Предупреждение об открытой двери (DOW)** для включения или выключения этой функции.

Когда функция предупреждения об открытой двери (DOW) включена, ваш автомобиль будет напоминать вам следующими способами. В это время вы или ваши пассажиры должны избегать открытия двери и сначала убедиться, безопасно ли открывать дверь:

- Окружающий свет становится красным
- Значок на наружном зеркале заднего вида.
- Предупреждающий сигнал
- Динамическая симуляция окружающей среды отображает «Остерегайтесь транспортных средств, приближающихся сзади»

### Примечание

Door Open Warning отслеживает цели, быстро приближающиеся сзади.

### Осторожность

Эта функция доступна, только когда автомобиль находится в режиме DRIVE (D) или PARK (P).

### Осторожность

Звуковой сигнал может быть не слышен, если окружающий шум слишком громкий, например, когда аудиосистема воспроизводится на высокой громкости или окружающая среда слишком шумная.

В условиях яркого освещения, например днем, предупреждение о красном окружающем освещении может быть не так заметно.

### Предупреждение

Предупреждение об открытой двери не может точно предупредить вас во всех ситуациях и не может заменить активное наблюдение вами и пассажирами, а также функцию зеркала заднего вида и боковых зеркал. Пожалуйста, не слишком полагайтесь на эту функцию и всегда помните об окружающей среде снаружи автомобиля, когда открываете двери.

### Предупреждение

- Радары устанавливаются на бампере или за ним. Содержите бампер в чистоте и не допускайте попадания на него грязи, льда, металлических пластин, наклеек, этикеток и листьев. Невыполнение этого требования может повлиять на работу радаров.
- Если эта функция не работает должным образом из-за столкновения, царапин, отказа радара или неисправности, пожалуйста, свяжитесь с NIO как можно скорее.
- Если радар работает со сбоями в течение длительного периода времени и не получает никаких предупреждений, связанных с неисправностями, пожалуйста, свяжитесь с NIO как можно скорее.
- Эта функция обнаруживает и предупреждает вас только о транспортных средствах и больших мотоциклах или объектах, и может иметь задержку или пропуск, или даже не обнаруживать или предупреждать вас о таких объектах, как пешеходы, велосипеды или скейтборды.
- Эта функция не предупреждает вас о стационарных объектах. Ложные предупреждения могут генерироваться некоторыми металлическими заборами, разделительными полосами или бетонными стенами.
- Сильный дождь, снег, туман и другие экстремальные погодные условия могут ухудшить работу радара. Пожалуйста, ведите машину с осторожностью и обращайтесь внимание на то, что вас окружает.
- Никогда не используйте эту функцию в режиме трейлера.
- Вы всегда несете полную ответственность за безопасное вождение и соблюдение применимых законов и правил безопасности дорожного движения.



### Предупреждение

Эту функцию не рекомендуется использовать в плохих погодных условиях, включая, помимо прочего, сильный дождь, снег, туман и дымку.

Приведенные выше предупреждения и меры предосторожности не полностью описывают все условия, которые могут повлиять на нормальную работу системы предупреждения об открытой двери (DOW). Существует множество факторов, которые могут мешать работе системы предупреждения об открытой двери (DOW). Чтобы предотвратить несчастные случаи, вам необходимо вести машину внимательно и внимательно следить за движением, дорогой и состоянием автомобиля.

### Предупреждение о перекрестном движении спереди

При движении на низких скоростях, если система обнаруживает потенциальный риск столкновения с движущимся сзади транспортным средством, функция предупреждения о перекрестном движении спереди (FCTA) может предупредить водителя о необходимости быть осторожным с помощью визуальных и звуковых предупреждений.

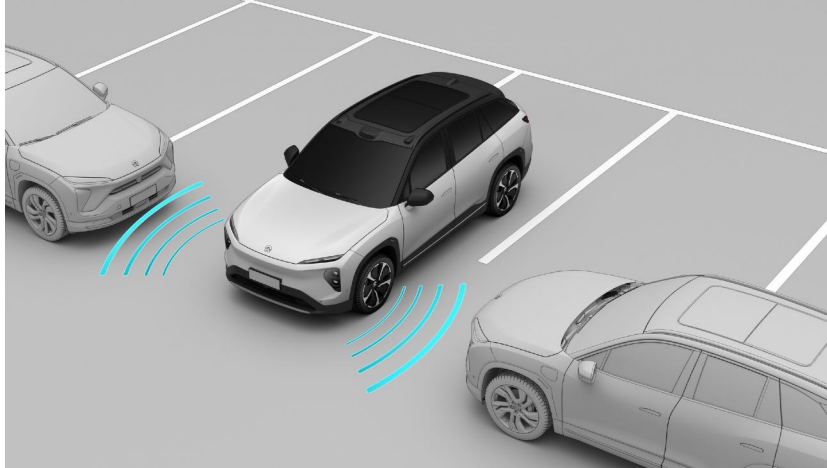

#### Предупреждение

Оповещение о перекрестном движении является лишь дополнением, а не заменой визуального наблюдения.

Оповещение о перекрестном движении, как функция помощи водителю, не может справиться со всеми ситуациями при любых дорожных, погодных и дорожных условиях.

Вы всегда должны обращать внимание на трафик и дорожные условия и принимать решение о том, использовать ли предупреждение о перекрестном движении или нет, после того, как ваша безопасность будет обеспечена.

Вы всегда несете ответственность за обеспечение безопасного вождения автомобиля и его соответствия применимым законам и правилам дорожного движения.

#### **Включить/отключить предупреждение о перекрестном движении спереди (FCTA)**

Перейдите на страницу настроек с панели управления в нижней части центрального дисплея и коснитесь **NIO Pilot > Предупреждение о перекрестном движении (FCTA)** для включения или выключения этой функции.

Когда рабочие условия удовлетворены, если обнаружен потенциальный риск столкновения с движущимся впереди транспортным средством, он напомнит вам с помощью визуальных и звуковых предупреждений на дисплее динамического моделирования окружающей среды, странице 360 Surround View и странице автоматической парковки.

Условия работы системы предупреждения о перекрестном движении (FCTA)

- Скорость автомобиля меньше 15 км/ч и больше 0 км/ч.
- Скорость движущегося впереди транспортного средства находится в пределах определенного диапазона нормальной скорости транспортного средства.
- Передний боковой радар миллиметрового диапазона работает нормально и имеет чистое поле зрения.
- Состояние сиденья водителя
- Ваш автомобиль находится на передаче D

#### Осторожность

Экран имитации динамической среды можно использовать только в качестве эталона, и он не может точно отражать реальные условия дорожного движения. Поэтому не полагайтесь на отображение динамической симуляции окружающей среды.

#### **Меры предосторожности и ограничения**

Цели, указанные ниже, могут быть не идентифицированы и могут вызвать реакцию, которая включает, но не ограничивается:

- **Мотоциклы**
- Аккумуляторные автомобили
- Трехколесные велосипеды
- **Пешеходы**
- **Животные**
- Велосипеды
- Другие объекты, не являющиеся транспортными средствами

**Цели, указанные ниже, не вызовут ответа, в том числе:**

- Встречные транспортные средства / транспортные средства, движущиеся в том же направлении
- Стационарные объекты

Предупреждение о перекрестном движении спереди (FCTA) не реагирует на цели в слепых зонах датчика. Предупреждение о перекрестном движении спереди (FCTA) не может обнаруживать движущиеся сбоку транспортные средства перед данным транспортным средством через препятствия или припаркованные автомобили.

Например, система оповещения о перекрестном движении впереди (FCTA) не может обнаружить транспортные средства, пересекающие дорогу, в следующих ситуациях, включая, но не ограничиваясь:

- Остановка в крайнем внутреннем положении

- Парковочное место находится под углом.

Следующие ситуации могут привести к нарушению распознавания радара и повлиять на работу системы предупреждения о перекрестном движении (FCTA), включая, помимо прочего:

- Неуместный или заблокированный радар, или засыпанный грязью, льдом и снегом, металлическими пластинами, лентами, наклейками, листьями и т.д.
- Радар или область вокруг него пострадали из-за столкновения транспортного средства, царапины и т. д.
- Экстремальные погодные условия, такие как дождь, снег, туман, дымка, которые могут повлиять на работу радара.
- Из-за ограничения характеристик радиолокационного распознавания целей в редких особых случаях могут возникать ложные срабатывания для некоторых металлических барьеров, зеленых зон, цементных стен и т. д.

### Предупреждение

Эту функцию не рекомендуется использовать в плохих погодных условиях, включая, помимо прочего, сильный дождь, снег, туман и дымку.

Приведенные выше предупреждения, меры предосторожности и ограничения не полностью описывают все условия, которые могут повлиять на нормальную работу системы предупреждения о перекрестном движении (FCTA). Существует множество факторов, которые могут мешать работе системы помощи при движении в поперечном направлении (FCTA). Чтобы предотвратить несчастные случаи, вам необходимо вести машину внимательно и внимательно следить за движением, дорогой и состоянием автомобиля.

## Оповещение о перекрестном движении сзади с торможением (RCTA-B)

При движении задним ходом, если система обнаруживает потенциальный риск столкновения с движущимся сзади транспортным средством, функция предупреждения о перекрестном движении сзади с торможением (RCTA-B) может предупредить водителя о необходимости обратить внимание на безопасность с помощью визуальных и звуковых предупреждений и даже усилить эффект предупреждения, водителю путем кратковременного торможения, если это необходимо.

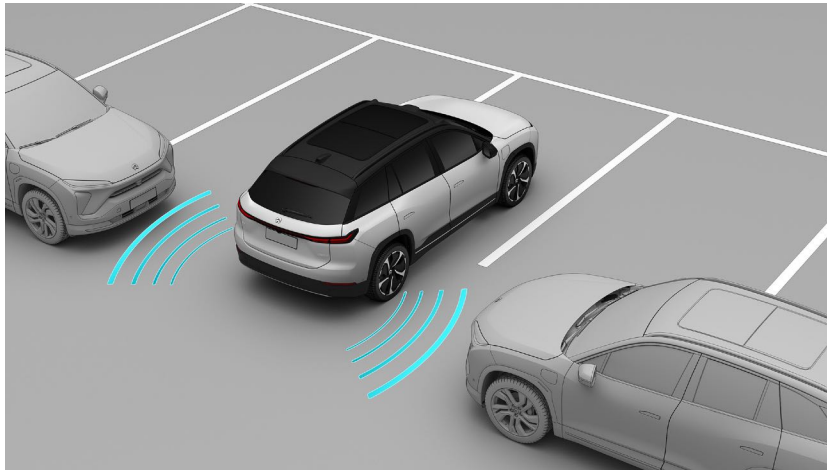

### Предупреждение

Оповещение о перекрестном движении является лишь дополнением, а не заменой визуального наблюдения.

Оповещение о перекрестном движении, как функция помощи водителю, не может справиться со всеми ситуациями при любых дорожных, погодных и дорожных условиях.

Вы всегда должны обращать внимание на трафик и дорожные условия и принимать решение о том, использовать ли предупреждение о перекрестном движении или нет, после того, как ваша безопасность будет обеспечена.

Вы всегда несете ответственность за обеспечение безопасного вождения автомобиля и его соответствия применимым законам и правилам дорожного движения.

### Предупреждение

Никогда не используйте эту функцию в режиме трейлера.

### Предупреждение

Оповещение о перекрестном движении сзади обеспечивает только предупреждение и не может гарантировать остановку вашего автомобиля. Никогда не полагайтесь на него, чтобы избежать столкновения или уменьшить последствия столкновения.

**Включить/отключить предупреждение о перекрестном движении сзади с торможением (RCTA-B)**

Перейдите на страницу настроек с панели управления в нижней части центрального дисплея и коснитесь **NIO Pilot**

**>Предупреждение о перекрестном движении сзади с торможением (RCTA-B)** для включения или выключения этой функции.

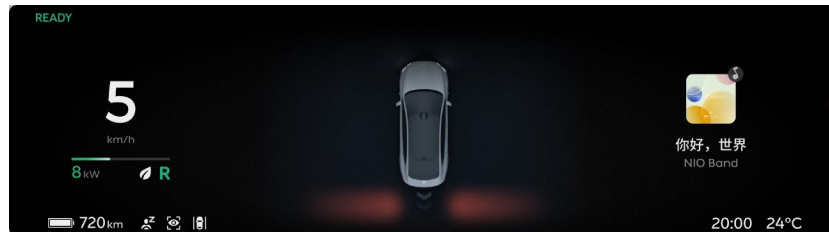

Когда он включен, вы можете выбрать уровень поддержки в настройках предупреждения о перекрестном движении сзади с торможением (RCTA-B):

- Только оповещение: когда скорость транспортного средства составляет менее 15 км/ч и условия эксплуатации удовлетворены, при обнаружении потенциального риска столкновения с движущимися сзади транспортными средствами система напомнит транспортному средству сзади с помощью визуальных и звуковых предупреждений. цифровая приборная панель, страница 360 Surround View и страница автоматической парковки.
- Оповещение и активное торможение: при скорости автомобиля около 1-15 км/ч и соблюдении условий эксплуатации, помимо визуального и звукового оповещения, система при необходимости предупредит вас кратковременным активным торможением, но не может гарантировать, что автомобиль остановится.

Условия работы системы оповещения о перекрестном движении сзади с торможением (RCTA-B):

- Скорость движущегося сзади автомобиля составляет примерно от 5 до 60 км/ч.
- Задний боковой радар миллиметрового диапазона работает нормально и имеет чистое поле зрения.
- Состояние сиденья водителя
- Все двери закрыты
- Ваш автомобиль находится на передаче R.

**Осторожность**

При выборе Предупреждение и торможение, если вы полностью нажмете педаль тормоза или педаль акселератора, функция может не сработать.

### Осторожность

Экран имитации динамической среды можно использовать только в качестве эталона, и он не может точно отражать реальные условия дорожного движения. Поэтому не полагайтесь на отображение динамической симуляции окружающей среды.

### **Меры предосторожности и ограничения**

Цели, указанные ниже, могут быть не идентифицированы и могут вызвать реакцию, которая включает, но не ограничивается:

- **Мотоциклы**

- Аккумуляторные автомобили

- Трехколесные велосипеды

- **Пешеходы**

- **Животные**

- **Велосипеды**

- Другие объекты, не являющиеся транспортными средствами

### **Цели, указанные ниже, не вызовут ответа, в том числе:**

- Встречные транспортные средства / транспортные средства, движущиеся в том же направлении

Предупреждение о перекрестном движении сзади с торможением (RCTA-B) не реагирует на цели в слепых зонах датчика.

Предупреждение о перекрестном движении сзади с торможением (RCTA-B) не может обнаруживать транспортные средства, следующие за данным транспортным средством через препятствия или припаркованные автомобили.

Например, система оповещения о перекрестном движении сзади с торможением (RCTA-B) не может обнаружить транспортные средства, пересекающие дорогу сзади, в следующих ситуациях, включая, помимо прочего:

- Остановка в крайнем внутреннем положении

- Парковочное место находится под углом.

Следующие ситуации могут привести к нарушению распознавания радара и повлиять на работу системы предупреждения о перекрестном движении сзади с торможением (RCTA-B), включая, помимо прочего:

- Неуместный или заблокированный радар, или засыпанный грязью, льдом и снегом, металлическими пластинами, лентами, наклейками, листьями и т.д.

- Радар или область вокруг него пострадали из-за столкновения транспортного средства, царапины и т. д.

- Экстремальные погодные условия, такие как дождь, снег, туман, дымка, которые могут повлиять на работу радара.
- Из-за ограничения характеристик радиолокационного распознавания целей в редких особых случаях могут возникать ложные срабатывания для некоторых металлических барьеров, зеленых зон, цементных стен и т. д.

### Предупреждение

Эту функцию не рекомендуется использовать в плохих погодных условиях, включая, помимо прочего, сильный дождь, снег, туман и дымку.

Приведенные выше предупреждения, меры предосторожности и ограничения не полностью описывают все условия, которые могут повлиять на нормальную работу системы предупреждения о перекрестном движении сзади с торможением (RCTA-B). Существует множество факторов, которые могут мешать работе системы предупреждения о перекрестном движении сзади (RCTA) и вспомогательной системы. Чтобы предотвратить несчастные случаи, вам необходимо вести машину внимательно и внимательно следить за движением, дорогой и состоянием автомобиля.



## Автоматическая смена полосы движения (ALC)

Автоматическая смена полосы движения (ALC) добавляет функцию помощи при смене полосы движения на основе реализации управления центрированием полосы движения (LCC). После включения этой функции в настройках система будет помогать автомобилю завершить перестроение, переключая рычаг указателя поворота, когда окружающая среда и дорожные условия соответствуют определенным требованиям.

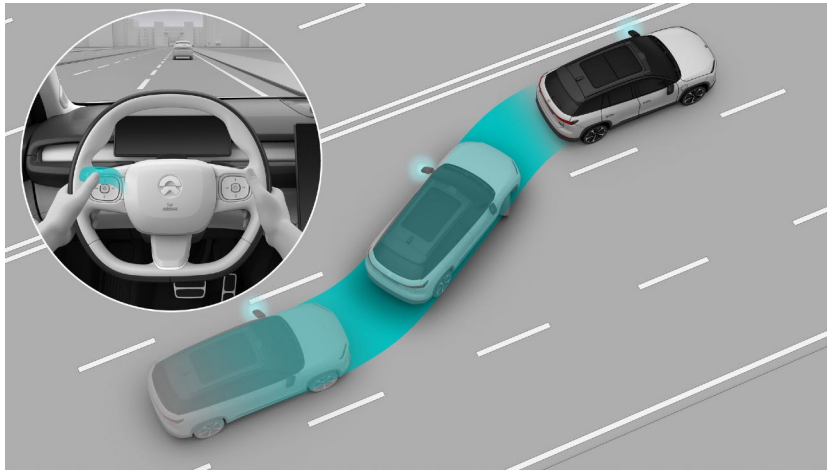

Автоматическая смена полосы движения (ALC) применима к высокоскоростным дорогам. Текущая и целевая полосы движения должны быть хорошо освещены, иметь четкую разметку и место для перестроения.

### Предупреждение

В качестве функции помощи при вождении Active Lane Change не может справиться со всеми ситуациями при любом трафике, погодных и дорожных условиях.

Вы всегда должны обращать внимание на трафик и дорожные условия и самостоятельно принимать решение о том, использовать ли активную смену полосы движения, если это безопасно. Вы всегда должны быть готовы взять на себя управление, когда обнаружите, что условия движения, дороги или транспортного средства не подходят для активной смены полосы движения или существуют другие небезопасные факторы.

Вы всегда несете полную ответственность за безопасную смену полосы движения и соблюдение действующих правил и правил дорожного движения.

### Включить/выключить автоматическую смену полосы движения (ALC)

Перейдите на страницу настроек с панели управления в нижней части центрального дисплея и коснитесь **NIO Pilot > Автоматическая смена полосы движения (ALC)** для включения или выключения этой функции.

Условия работы автоматической смены полосы движения (ALC):

- Руки водителя на руле
- Система Lane Centering Control (LCC) включена и работает нормально.

- Автоматическая смена полосы движения (ALC) включена и работает нормально.
- Датчик работает правильно, и поле зрения чистое.
- Скорость автомобиля около 60-130 км/ч.
- Текущая и целевая полосы движения соответствуют всем условиям безопасности для смены полосы движения. Например:
  - Разметка полосы движения со стороны смены полосы движения представляет собой пунктирную линию.
  - Изгибы текущей и целевой полос движения небольшие.
  - Автомобиль поддерживает безопасную дистанцию между собой и транспортными средствами впереди и позади него на текущей и целевой полосах движения.
  - В целевой полосе нет системы обнаружения слепых зон (BSD), системы помощи при смене полосы движения (LCA) и других сигналов тревоги.
  - Разметка по обеим сторонам целевой полосы четкая.
- Ни один из компонентов автоматической смены полосы движения (ALC) не является неисправным, и автомобиль соответствует всем условиям безопасности. Например:
  - Нет неисправности с указателем поворота
  - Статус сиденья водителя
  - Водитель пристегнул ремень безопасности
  - Все двери закрыты
  - Ваш автомобиль находится на передаче D
  - Водитель не нажимает на педаль тормоза
  - Антиблокировочная система тормозов, противобуксовочная система и система контроля устойчивости автомобиля не срабатывают

Включение функции автоматической смены полосы движения (ALC) в настройках не означает, что эта функция активирована.

После выполнения условий эксплуатации необходимо выполнить визуальную проверку, чтобы убедиться в безопасности среды смены полосы движения, а затем переключить рычаг указателя поворота на соответствующую сторону. Система определяет, находятся ли ваши руки на руле.

- Система активирует функцию автоматической смены полосы движения (ALC), чтобы помочь смене полосы движения, если обнаружит, что условия для смены полосы были выполнены. В это время динамическая симуляция окружающей среды будет отображать световую полосу на соответствующей стороне, которая станет синей и исчезнет после успешного запуска.

смена полосы движения. После завершения смены полосы движения убедитесь, что рычаг указателя поворота переведен в исходное положение.

- Система не выполнит перестроение, если обнаружит, что условия для перестроения не соблюдены, и динамическая симуляция окружающей среды отобразит световую полосу на соответствующей стороне, которая станет красной.

Перед или во время перестроения переключите рычаг указателя поворота в направлении, противоположном перестроению, чтобы отменить перестроение. При возникновении следующих ситуаций смена полосы движения будет прервана, а через цифровую панель приборов и звуковые оповещения вы получите напоминание о необходимости взять на себя управление своим автомобилем:

- Автоматическая смена полосы движения (ALC) обнаруживает небезопасную среду смены полосы движения, например, когда срабатывают сигналы активации для обнаружения слепых зон (BSD) и системы помощи при смене полосы движения (LCA).
- Steer Assist отключается по таким причинам, как перехват управления рулевым колесом, нечеткая разметка полосы движения и прохождение чрезмерно кривых поворотов.
- Адаптивный круиз-контроль и система помощи при рулевом управлении отключаются одновременно по таким причинам  нажатие кнопки и педали тормоза.

#### Осторожность

Active Lane Change может менять только одну полосу за раз.

#### Осторожность

Вспомогательная смена полосы может не сработать, если освещение и видимость ночью плохие или когда линии полосы движения нечеткие.

#### Предупреждение

Активная смена полосы движения может быть внезапно отменена из-за непредвиденных обстоятельств. Пожалуйста, всегда обращайтесь внимание на трафик и дорожные условия и будьте готовы взять на себя управление в любой момент.

#### Предупреждение

Вы должны всегда подтверждать, безопасно ли это и уместно ли это до и при смене полосы движения. Обратите внимание, что Active Lane Change не может реагировать на пешеходов, препятствия, встречные транспортные средства и т. д. Никогда не полагайтесь только на Active Lane Change, чтобы

выбрать маршрут движения. Вы всегда несете полную ответственность за безопасную смену полосы движения.

**Отображение динамического моделирования окружающей среды**

- Автоматическая смена полосы движения (ALC) выполняет смену полосы движения.

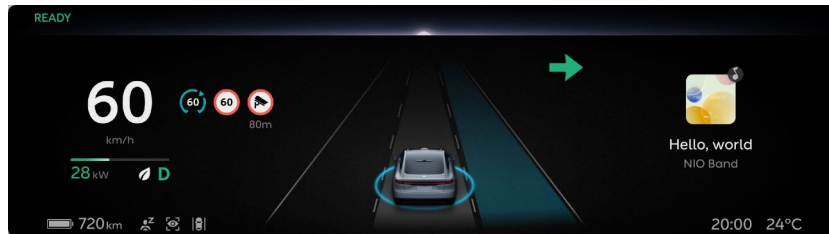

- Автоматическая смена полосы движения (ALC) приостанавливает или не может произвести смену полосы движения.

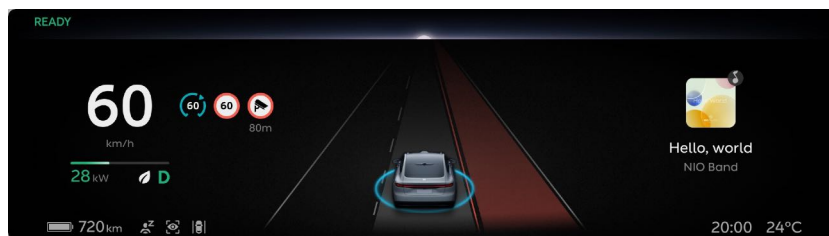

- Автоматическая смена полосы движения (ALC) завершает смену полосы движения.

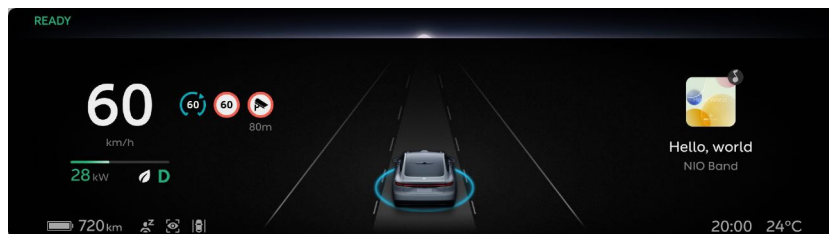

**Осторожность**

Экран имитации динамической среды можно использовать только в качестве эталона, и он не может точно отражать реальные условия дорожного движения. Поэтому не полагайтесь на отображение динамической симуляции окружающей среды.

**Меры предосторожности и ограничения**

Следующие ситуации могут помешать автоматической смене полосы движения (ALC) завершить смену полосы движения или работать должным образом, требуя от водителя взять на себя управление рулевым колесом в любое время, включая, но не ограничиваясь:

- Прохождение поворотов с чрезмерной кривизной, таких как высокоскоростные пандусы.

- Разметка текущей полосы и целевой полосы нечеткая, изношена, отсутствует, пересекается или затенена другими транспортными средствами, зданиями или пейзажем.
- Прохождение участков дорог без разметки, например, нестандартных дорог, перекрестков и строительных площадок.
- Проезд через участки с нечетким разделением полос движения, например, участки со сливающимися или разделяющимися полосами движения, пересечения скоростных рамп, городские перекрестки и зоны ожидания левого поворота.
- Проезд по участкам дорог со специальной разметкой, такой как разметка для снижения скорости и разметка, ограничивающая движение.
- Вместо разметки на дорогах есть обочины или другие высококонтрастные линии, такие как стыки тротуаров и бордюры.
- Разметка полосы движения не распознается или распознается неправильно из-за изменения высоты, например, на подъеме и спуске.
- Разметка полосы движения не распознается или распознается неправильно из-за освещения, например, отражение разметки полосы движения из-за яркого света, плохой видимости или недостаточного освещения из-за плохой погоды и/или ночью.
- Расстояние между разметкой полосы движения по обеим сторонам текущей полосы или целевой полосы слишком велико или слишком узко.

Следующие ситуации могут привести к нарушению распознавания камеры, что сделает невозможным выполнение помощи при смене полосы движения, включая, но не ограничиваясь:

- **Изменено положение установки камеры**
  - Заблокированная или грязная камера
  - Ограниченное распознавание ночью
  - Темное окружение, например, на рассвете, в сумерках, ночью, в туннелях
  - Внезапные изменения яркости окружающей среды, например при въезде или выезде из туннеля.
  - Большие тени, отбрасываемые зданиями, пейзажами или большими транспортными средствами.
  - Камера подвергается прямому воздействию света
  - Суровые погодные условия, такие как дождь, снег, туман, дымка
  - Выхлопные газы, брызги воды, снег или пыль, поднятые впереди идущим транспортным средством, падают на ваш автомобиль.
  - Вода, пыль, микроцарапины, масляный шлам, грязь, стеклоочиститель, лед, снег и т.п. на лобовом стекле перед камерой
  - Мокрые дороги

Следующие ситуации могут привести к нарушению распознавания радаром, что делает невозможным выполнение помощи при смене полосы движения, включая, но не ограничиваясь:

- Неуместный или заблокированный радар, или засыпанный грязью, льдом и снегом, металлическими пластинами, лентами, наклейками, листьями и т.д.
- Радар или область вокруг него пострадали из-за столкновения транспортного средства, царапины и т. д.
- Экстремальные погодные условия, такие как дождь, снег, туман, дымка, которые могут повлиять на работу радара.
- Из-за ограничения характеристик радиолокационного распознавания целей в редких особых случаях могут возникать ложные срабатывания для некоторых металлических барьеров, зеленых зон, цементных стен и т. д.

Следующие ситуации могут привести к нарушению распознавания лазерного радара, повлиять на функцию помощи при смене полосы движения и даже вызвать деактивацию функции, включая, но не ограничиваясь:

- Изменено положение установки лазерного радара
- Суровые погодные условия, такие как дождь, снег, туман, дымка
- Выхлопные газы, водяные брызги, снег или пыль, поднятые впереди идущим транспортным средством.
- Езда по мокрым или заболоченным дорогам
- Препятствия, такие как вода, пыль, микроцарапины, масляный шлам, грязь, стеклоочиститель, лед, снег, тонированная или прозрачная пленка на окне лазерного радара.
- Перегрев лазерного радара, вызванный длительным пребыванием на солнце.
- Из-за ограничения характеристик лазерного радара в редких особых случаях могут возникать ложные срабатывания дорожных знаков/высокоскоростных стволотвращения столкновений на скоростных/возвышенных участках.

Система автоматической смены полосы движения (ALC) может пропускать или неправильно обнаруживать препятствия на целевой и текущей полосах движения. Вы всегда должны подтверждать безопасность и целесообразность смены полосы движения до и во время смены полосы движения. Цели, указанные ниже, могут быть не идентифицированы и могут вызвать реакцию, которая включает, но не ограничивается:

- Транспортные средства, пересекающие дорогу
- Мотоциклы, трехколесные велосипеды

Цели, указанные ниже, не вызовут ответа, в том числе:

- Пешеходы
- Велосипеды
- Животные
- Светофор
- Стены
- Блокпосты
- Встречные транспортные средства
- Другие объекты, не являющиеся транспортными средствами

#### Осторожность

- Активная смена полосы движения не может гарантировать распознавание целей особой формы. Пожалуйста, обратите особое внимание, особенно ночью, на цели. К таким транспортным средствам относятся транспортные средства с закрытой задней частью или неправильной формы, транспортные средства с задней частью ниже определенной высоты и порожние транспортные средства.
- Активная смена полосы движения может пропустить неподвижные или медленно движущиеся транспортные средства, особенно ночью, когда водителю необходимо уделять особое внимание.

Не рекомендуется использовать автоматическую смену полосы движения (ALC) в особых или сложных дорожных условиях, которые включают, но не ограничиваются:

- Заболоченные дороги, раскисшие дороги, выбоины, обледенелые и заснеженные дороги, дороги с лежачими полицейскими, дороги с препятствиями
- Дорожные условия с большим количеством пешеходов, велосипедистов или животных
- Сложные и изменчивые условия движения, такие как оживленные перекрестки, съезды на скоростные автомагистрали, загруженные дороги.
- Извилистые и поворотные дороги, дороги с быстрым поворотом
- Подъем и спуск по дорогам
- неровные дороги
- Узкие дороги
- Туннельные входы и выходы
- Нестандартные дороги
- Дороги без разделителя

**Предупреждение**

Эту функцию не рекомендуется использовать в плохих погодных условиях, включая, помимо прочего, сильный дождь, снег, туман и дымку.

Приведенные выше предупреждения, меры предосторожности и ограничения не полностью описывают все ситуации, которые могут повлиять на нормальную работу системы автоматической смены полосы движения (ALC). Существует множество факторов, которые могут помешать работе системы автоматической смены полосы движения (ALC). Чтобы предотвратить несчастные случаи, вам необходимо вести машину внимательно и внимательно следить за движением, дорогой и состоянием автомобиля.



## Контроль полосы движения (LCC)

Lane Centering Control обеспечивает функцию помощи при рулевом управлении, чтобы удерживать автомобиль в полосе на основе функций контроля скорости автомобиля и поддержания дистанции в рамках адаптивного круиз-контроля. Lane Centering Control использует камеры высокого разрешения, радар миллиметрового диапазона и лазерный радар для обнаружения транспортных средств впереди на пути движения, чтобы активно контролировать скорость транспортного средства и поддерживать дистанцию между собой и впереди идущим транспортным средством. Lane Centering Control использует камеры высокого разрешения для определения разметки полосы движения. Когда разметка полосы движения с обеих сторон четкая, это может помочь рулевому управлению удержать автомобиль на текущей полосе.

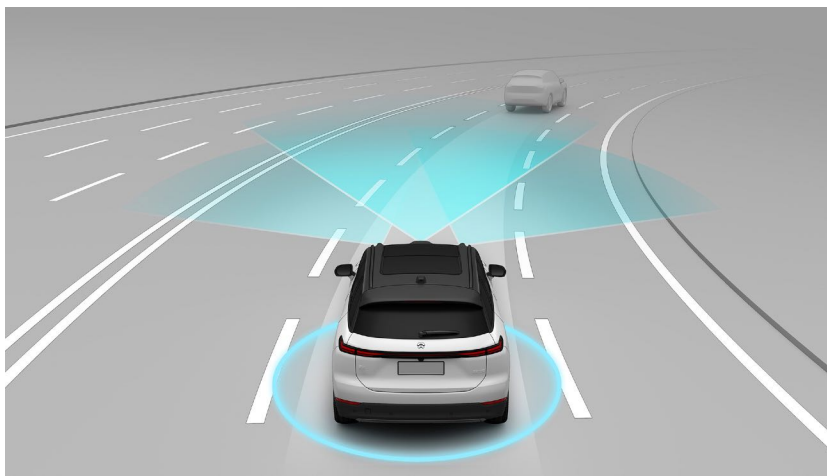

Lane Centering Control, как помощь при вождении, не может достичь возможностей NIO Pilot, поэтому водитель должен держать обе руки на руле и оставаться сосредоточенным, готовым взять на себя управление транспортным средством в любой момент.

Lane Centering Control в основном используется на закрытых дорогах с четкой разметкой и ограниченным доступом, таких как скоростные автомагистрали, эстакады основных дорог или перегруженные участки дорог.

### Осторожность

Lane Centering Control будет стремиться удерживать автомобиль в полосе, когда с обеих сторон есть четкие линии полосы движения. Особые дорожные условия и плохое освещение в дождливые дни или в ночное время могут привести к ухудшению распознавания полосы движения, невозможности удержать автомобиль в полосе движения или появлению царапин. В этом случае рекомендуется временно отключить контроль полосы движения и переключиться на адаптивный круиз-контроль.

**Предупреждение**

В качестве функции помощи при вождении система Lane Centering Control не может справиться со всеми ситуациями при любом трафике, погодных и дорожных условиях.

Вы всегда должны обращать внимание на трафик и дорожные условия и принимать решение о том, использовать ли систему контроля полосы движения или нет, после того, как будет обеспечена ваша безопасность.

Вы всегда должны быть готовы взять на себя управление, когда обнаружите, что условия движения, дороги или транспортного средства не подходят для включения контроля полосы движения или существуют другие небезопасные факторы.

Вы всегда несете полную ответственность за соблюдение надлежащей дистанции и скорости, а также за соблюдение действующих законов и правил дорожного движения.

**Предупреждение**

Во время вождения запрещены следующие действия:

- полагаться исключительно на систему
- Использование функции в плохих погодных условиях
- **Использование системы в среде, где много пешеходов, велосипедистов или животных.**
- Использование системы на крутых поворотах
- Использование системы при нечетких полосах движения или плохом освещении.
- Руки прочь от руля
- Не обращайтесь внимания на дорогу

**Предупреждение**

В качестве функции для удобства вождения, а не для предотвращения столкновений, Lane Centering Control имеет ограниченное максимальное замедление, которое меньше, чем максимальное замедление, требуемое для сценариев автоматического экстренного торможения и ручного вождения. Поэтому никогда не полагайтесь исключительно на контроль полосы движения для замедления автомобиля при предотвращении столкновения.

Система Lane Centering Control может не остановить ваш автомобиль или не поддерживать безопасную дистанцию до впереди идущего автомобиля, когда относительная скорость между вашим автомобилем и впереди идущим автомобилем велика. В этом случае немедленно выйдите из системы контроля полосы движения. Не полагайтесь на контроль полосы движения для полной остановки вашего автомобиля, независимо от того, следует ли он за неподвижным транспортным средством или впереди идущим транспортным средством.

**Предупреждение**

Lane Centering Control имеет ограниченный крутящий момент на рулевом колесе, который меньше максимального усилия на рулевом колесе, необходимого в обычных сценариях вождения. Поэтому не полагайтесь исключительно на контроль полосы движения для управления автомобилем. Вы всегда должны быть готовы взять на себя рулевое управление, особенно на поворотах.

Немедленно берите на себя рулевое управление при прохождении поворотов, поворотах и движении по извилистым дорогам или дорогам с крутыми поворотами. Не полагайтесь на контроль полосы движения в таких ситуациях из-за ограниченной видимости полос.

**Включение/выключение контроля полосы движения**

Перейдите на страницу настроек из панели управления в нижней части центрального дисплея, нажмите **Пилот NIO >** **Пилотный режим NIO** и выбрать **Центрирование полосы движения** для включения или выключения этой функции.

Включение **Центрирование полосы движения** в Настройках не означает, что **ООО** активировано.



- Средняя кнопка: активирует или деактивирует контроль полосы движения.
- Верхняя кнопка: увеличение или возобновление крейсерской скорости.
- Нижняя кнопка: уменьшить крейсерскую скорость
- Левая кнопка: уменьшить следующее расстояние
- Правая кнопка: увеличение следующего расстояния



1. Установите крейсерскую скорость

2. Целевое транспортное средство впереди

3. Следование времени и расстоянию

#### 4. Кольцо состояния Lane Centering Control

- Когда кольцо не появляется: контроль полосы движения не активирован или не соблюдены условия для активации.
- Когда кольцо серого цвета: контроль полосы движения находится в режиме ожидания и может быть повторно активирован.
- Когда кольцо серого цвета и мигает: система Lane Centering Control находится в режиме ожидания Steer Assist, обладает функциями адаптивного круиз-контроля и теперь ищет разметку полосы движения.
- Когда кольцо синее, а полоса выделена серым цветом: система контроля полосы движения полностью активна и обладает функциями адаптивного круиз-контроля и помощи при рулевом управлении.

Когда рабочие условия соблюдены, нажмите среднюю кнопку Lane Centering Control.



активировать

- Если разметка полосы с обеих сторон свободна и автомобиль находится в центре текущей полосы, активация системы помощи при рулевом управлении также активирует адаптивный круиз-контроль.
- Если разметка полосы движения с обеих сторон нечеткая или автомобиль находится не в центре текущей полосы движения, он сначала активирует адаптивный круиз-контроль и начнет поиск разметки полосы движения, а затем активирует систему помощи при рулевом управлении, когда условия будут соблюдены.

Lane Centering Control доступен при скорости автомобиля 0–180 км/ч или 0–110 миль/ч.

- Если скорость автомобиля меньше 30 км/ч (20 миль/ч), в качестве крейсерской скорости будет установлено 30 км/ч (20 миль/ч).
- Если скорость автомобиля превышает 30 км/ч (20 миль/ч), но не превышает 180 км/ч (110 миль/ч), текущая скорость автомобиля будет установлена в качестве крейсерской скорости.

Когда Lane Centering Control активирует адаптивный круиз-контроль и начинает поиск разметки полосы движения, вы можете отпустить педаль акселератора, и система будет поддерживать заданную крейсерскую скорость.

- Если впереди находится транспортное средство, система Lane Centering Control регулирует скорость вашего транспортного средства в соответствии со скоростью и расстоянием до впереди идущего транспортного средства, а максимальная скорость не будет превышать крейсерскую скорость.
- Когда впереди нет автомобиля, система Lane Centering Control быстро регулирует скорость вашего автомобиля до крейсерской скорости.

Когда Lane Centering Control активирован Steer Assist, он будет активно помогать в рулевом управлении, однако, пожалуйста, слегка держите руки на рулевом колесе. Давление ваших рук может незначительно повлиять на управление усилителем рулевого управления, пожалуйста, внимательно следите за ситуацией на дороге и будьте готовы взять на себя управление рулевым колесом в любое время, чтобы контролировать направление движения автомобиля.

Рулевое колесо поворачивается, когда система Lane Centering Control управляет рулевым управлением. Когда Lane Centering Control активно ускоряется, педаль акселератора не двигается; при замедлении педаль тормоза может двигаться.

**Условия работы для управления центрированием полосы движения:**

- Скорость не превышает 180 км/ч или 110 миль/ч.
- Камеры высокой четкости, радар миллиметрового диапазона и лазерный радар работают должным образом с четким обзором
- Нет неисправных компонентов Lane Centering Control.
- Функция не может быть активирована, если угол поворота рулевого колеса слишком велик.
- Ваш автомобиль соответствует всем условиям безопасности, таким как:
  - Руки водителя на руле
  - Статус сиденья водителя
  - Водитель пристегнул ремень безопасности
  - Все двери закрыты
  - Ваш автомобиль находится на передаче D
  - Водитель не нажимает на педаль тормоза
  - Антиблокировочная система тормозов, противобуксовочная система и система контроля устойчивости автомобиля не срабатывают

**Чтобы отрегулировать скорость в режиме Lane Centering Control**

Когда функция Lane Centering Control активна, перейдите на страницу настроек с панели управления в нижней части центрального дисплея, коснитесь **NIO Pilot > Регулировка крейсерской скорости** выберите соответствующий способ регулировки крейсерской скорости.

Крейсерскую скорость можно регулировать:

- Короткое нажатие для +1, долгое нажатие для +5
  - Кратковременно нажмите кнопку «Вверх» или «Вниз» на левой стороне рулевого колеса, чтобы увеличить/уменьшить крейсерскую скорость на 1 км/ч.
  - Нажмите и удерживайте кнопку «Вверх» или «Вниз» на левой стороне рулевого колеса, чтобы увеличить/уменьшить крейсерскую скорость до ближайшего приращения 5 км/ч, то есть, если скорость составляет 82 км/ч, нажмите и удерживайте кнопку «Вверх» на с левой стороны руля, а скорость увеличится до 85 км/ч.
- Длительное нажатие для +1, короткое нажатие для +5
  - Нажмите и удерживайте кнопку «Вверх» или «Вниз» на левой стороне рулевого колеса, чтобы увеличить/уменьшить крейсерскую скорость на 1 км/ч.
  - Коротко нажмите кнопку «Вверх» или «Вниз» на левой стороне рулевого колеса, чтобы увеличить/уменьшить крейсерскую скорость до ближайшего приращения 5 км/ч, то есть, если скорость составляет 82 км/ч. Коротко нажмите кнопку «Вверх» на левая сторона руля, а скорость увеличится до 85 км/ч

Максимальная скорость, установленная для системы контроля полосы движения, составляет 180 км/ч или 110 миль/ч.

Минимальная скорость, установленная для функции Lane Centering Control, составляет 30 км/ч, но она позволяет снизить скорость автомобиля до 0 км/ч, если он следует за впереди идущим автомобилем.

**Осторожность**

- Чтобы активировать его в первый раз, нажмите и удерживайте +1 или кратковременно нажмите +5.
- Крейсерская скорость не может быть отрегулирована через NOMI.

**Предупреждение**

Если во время вождения с включенной этой функцией система определяет, что вы не находитесь в обычном режиме вождения (например, вы не держите руль в течение длительного периода времени, вы отвлекаетесь и испытываете усталость в течение длительного периода времени или

вы находитесь вне своего места), он активирует аварийную активную остановку, когда соблюдены нормальные условия работы системы.

### ***Чтобы настроить следующее время и скорость в режиме Lane Centering Control***

Когда система активна или должна быть активирована, следующее время и расстояние можно отрегулировать в 5 настройках.

- Нажмите правую кнопку на левой стороне рулевого колеса, чтобы установить следующее время и расстояние до более дальнего значения.
- Нажмите левую кнопку на левой стороне рулевого колеса, чтобы установить следующее время и расстояние до более близкого значения.

### ***Поглощение и возобновление***

Во время движения с включенной системой контроля полосы движения вы можете активно управлять автомобилем, нажимая на педаль акселератора или поворачивая рулевое колесо. Lane Centering Control больше не будет реагировать на целевой автомобиль впереди, когда вы активно берете на себя управление, сильно нажимая на педаль акселератора.

Lane Centering Control повторно активирует адаптивный круиз-контроль, как только вы отпустите педаль.

Lane Centering Control и Steer Assist перейдут в режим ожидания на то время, когда вы активно берете на себя управление, поворачивая рулевое колесо, но адаптивный круиз-контроль останется активным и будет искать разметку полосы движения, в это время вы будете контролировать направление движения. автомобиль.

Когда вы прекращаете поворачивать рулевое колесо, если разметка полосы движения с обеих сторон четкая, а автомобиль находится в центре текущей полосы, система помощи при рулевом управлении автоматически возобновляет работу.

После того, как вы выйдете из Lane Centering Control, нажав  или нажатие на тормоз педали, вы можете снова активировать ее, нажав верхнюю кнопку на левой стороне рулевого колеса, и вы можете восстановить скорость автомобиля до ранее установленной крейсерской скорости.

Когда Lane Centering Control останавливает автомобиль, когда впереди останавливается автомобиль, вы можете нажать верхнюю кнопку на левой стороне рулевого колеса или нажать на педаль акселератора, чтобы восстановить ранее установленную крейсерскую скорость.

Повторно активируйте контроль полосы движения, сначала активируйте адаптивный круиз-контроль, который начнет поиск разметки полосы движения, и, если разметка полосы движения с обеих сторон свободна, а автомобиль находится в центре текущей полосы движения, активируйте систему помощи при рулевом управлении.

**Осторожность**

Когда контроль полосы движения работает правильно:

- Если в настройках включена функция Active Lane Change (ALC) и выполнены необходимые условия, автомобиль будет автоматически менять полосу движения при переключении рычага указателя поворота. Дополнительные сведения см. в разделе «Активная смена полосы движения (ALC)» в руководстве пользователя.
- Если активная смена полосы движения (ALC) не включена в настройках, переключение рычага указателя поворота переводит систему помощи при рулевом управлении в режим ожидания, что требует от вас немедленного принятия на себя рулевого управления. В это время адаптивный круиз-контроль будет оставаться включенным и продолжать поиск полос движения. Когда требуемые условия будут соблюдены, система помощи при рулевом управлении возобновит работу автоматически.

**Осторожность**

Когда система помощи при рулевом управлении работает правильно, а активная смена полосы движения (ALC) не включена в настройках, возьмите на себя рулевое управление и выйдите из системы помощи при рулевом управлении, если вам нужно сменить полосу движения.

**Предупреждение**

Steering Assist может не работать должным образом в определенных ситуациях или отключаться в режим ожидания, выдавая звуковые и текстовые предупреждения, чтобы напомнить вам о необходимости взять на себя рулевое управление. В это время адаптивный круиз-контроль будет оставаться включенным и продолжать поиск полос движения. Когда требуемые условия будут соблюдены, система помощи при рулевом управлении возобновит работу автоматически. в том числе, но не ограничивается:

- Автомобиль движется по крутым поворотам, например, по съездам на скоростных автомагистралях.
- Линии полосы движения нечеткие, изношенные, отсутствуют, перекрываются или перекрываются тенями, отбрасываемыми другими транспортными средствами, зданиями или элементами ландшафта.
- Участок дороги не имеет линий полос движения, таких как нестандартные дороги, перекрестки или строительные площадки.
- Участок дороги имеет специальные полосы движения, такие как линии замедления или объездные линии.
- Линии полос не разделены четко, например, линии слияния или разветвления полос, съезды на скоростные автомагистрали, городские перекрестки, зоны ожидания левого поворота и т. д.
- Вместо полос движения на дороге есть кромки или другие высококонтрастные линии, например, дорожные стыки или бордюры.



- Линии полосы движения не могут быть определены или определяются неправильно из-за изменения высоты, например, на дорогах с уклоном.
- Линии разметки не могут быть определены или определяются неправильно из-за условий освещения, таких как сильный свет, который приводит к отражению линий разметки, а также плохая видимость или недостаточное освещение из-за плохой погоды или ночью.
- Дорожки слишком широкие или слишком узкие.

**Деактивация управления центрированием полосы движения**

Lane Centering Control будет деактивирован, и больше не будет активно контролировать скорость и направление, а также предупреждать вас, когда:

- Кнопка на рулевом колесе  нажимается
- Педаль тормоза нажата

Кроме того, когда условия работы больше не выполняются, Lane Centering Control будет автоматически деактивирован, и вы должны сразу после этого взять на себя управление педалью тормоза, педалью акселератора и рулевым колесом, чтобы взять под контроль скорость и направление движения автомобиля.

**Отображение динамического моделирования окружающей среды**

- Standby for Steer Assist имеет функции адаптивного круиз-контроля и выполняет поиск разметки полосы движения. Вы будете контролировать направление транспортного средства.



- Полностью активный, который имеет функции адаптивного круиз-контроля и помощи при рулевом управлении.

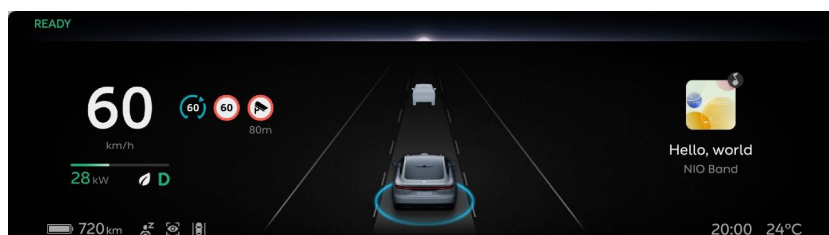

- Деактивировано и возвращено в режим ожидания, когда вы можете повторно активировать контроль полосы движения, нажав кнопку.



#### Осторожность

Экран имитации динамической среды можно использовать только в качестве эталона, и он не может точно отражать реальные условия дорожного движения. Поэтому не полагайтесь на отображение динамической симуляции окружающей среды.

#### Осторожность

Когда ни одна из полос движения не свободна, но впереди находится транспортное средство, отвечающее требованиям, ваше транспортное средство может в течение короткого времени следовать за впереди идущим транспортным средством.

#### Предупреждение

Если линии полосы движения с обеих сторон нечеткие, а ваш автомобиль следует за впереди идущим автомобилем, вы можете столкнуться с другими автомобилями на соседних полосах, если ведущий автомобиль меняет полосу движения на малой скорости. Поэтому вы должны быть готовы взять на себя управление в любой момент, чтобы обеспечить свою безопасность.

Держите руки на рулевом колесе и смотрите на дорогу впереди, когда вы едете с включенной функцией Lane Centering Control.

- Когда система обнаружит, что ваши руки были убраны с рулевого колеса, а ваши глаза были отвлечены от дороги впереди в течение определенного периода времени, динамическая симуляция окружающей среды отобразит «Пожалуйста, держите руки на рулевом колесе» или «Пожалуйста, сконцентрируйтесь». при вождении», и предупредит вас звуковым сигналом.
- Когда система обнаружит, что ваши руки были сняты с рулевого колеса, а ваши глаза были отвлечены от дороги впереди в течение определенного периода времени, динамическая симуляция окружающей среды отобразит «Pilot собирается деактивироваться, пожалуйста, положите руки на рулевое колесо». руль немедленно», или «Pilot вот-вот отключится, пожалуйста, немедленно возьмите управление транспортным средством в свои руки» и продолжайте предупреждать вас звуковым сигналом.
- Когда система обнаружит, что ваши руки были убраны с рулевого колеса, а ваши глаза не отрывались от дороги впереди в течение определенного периода времени, динамическая имитация окружающей среды отобразит «Активная аварийная остановка (EAS) активирована,

автомобиль вот-вот остановится» и предупредит вас звуковым сигналом, сопровождаемым голосовой подсказкой NOMI «Автомобиль останавливается» и двойными мигающими огнями.

Когда система обнаружит, что ваши руки находятся на рулевом колесе, а вы смотрите на дорогу впереди, предупреждение исчезнет.

#### ***Соблюдение безопасной дистанции***

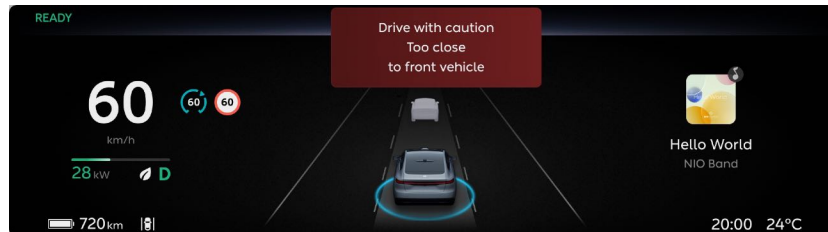

Когда при моделировании динамической среды отображается предупреждение «Пожалуйста, ведите машину с осторожностью, расстояние до впереди идущего автомобиля слишком мало», это означает, что существует риск столкновения, поскольку максимальное замедление, доступное для контроля полосы движения, больше не может поддерживать безопасную дистанцию, и вам нужно немедленно взять под контроль педаль тормоза и рулевое колесо, чтобы взять под контроль скорость и направление движения автомобиля.

#### **Предупреждение**

Если вы столкнулись с опасной ситуацией, не ждите предупреждения, прежде чем действовать, а немедленно действуйте.

#### ***После пуска/остановки***

Когда Lane Centering Control останавливает автомобиль, когда впереди останавливается автомобиль

- Если движущийся впереди автомобиль трогается с места, система Lane Centering Control последует за ним и также активно заведет автомобиль. Вы должны постоянно обращать внимание на окружающую среду, чтобы предотвратить столкновение;
- Когда автомобиль останавливается, когда впереди идущий автомобиль останавливается более чем на 5 секунд, прежде чем он снова начнет следовать за впереди идущим автомобилем, система подаст звуковой сигнал;
- Когда транспортное средство останавливается, поскольку транспортное средство впереди останавливается более чем на 5 секунд, и система обнаруживает впереди препятствия, которые могут повлиять на вождение, динамическая имитация окружающей среды отобразит сообщение «автомобиль впереди начинает движение», и вам необходимо повторно активировать функцию «Слежение за пуском». нажатием верхней кнопки на левой стороне руля или нажатием на педаль акселератора после осмотра окружения;

- Примерно через 5 минут система Lane Centering Control будет деактивирована, и вместо нее будет активирована электронная система парковки.

После того, как система Lane Centering Control остановит автомобиль, когда впереди остановится автомобиль, он снова заведется, только если расстояние до впереди идущего автомобиля превысит 4 метра.

#### *Интеллектуальное управление скоростью*

После активации, когда автомобиль движется по шоссе или эстакаде с контролем полосы движения, он предупредит вас об изменении ограничения скорости, когда обнаружит изменение ограничения скорости на дороге. Вы можете вручную подтвердить, чтобы поддерживать крейсерскую скорость в соответствии с текущим ограничением скорости движения.

Перейдите на страницу настроек из панели управления в нижней части центрального дисплея и нажмите **NIO Pilot > Интеллектуальное управление скоростью** для включения или выключения этой функции.

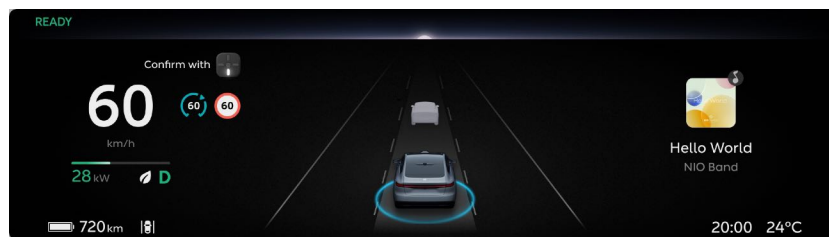

#### **Предупреждение**

Интеллектуальное управление скоростью является лишь дополнением к визуальному наблюдению и не заменяет его. Никогда не полагайтесь исключительно на информацию об ограничении скорости, распознаваемую системой распознавания дорожных знаков.

Когда скорость транспортного средства превышает ограничение скорости на дороге, вы будете визуально предупреждены о превышении скорости.

#### **Предупреждение**

- Интеллектуальное управление скоростью как функция помощи при вождении не может справиться со всеми ситуациями при любом трафике, погодных и дорожных условиях. Вы всегда должны обращать внимание на трафик и дорожные условия и принимать собственное решение о том, использовать ли распознавание дорожных знаков и интеллектуальное управление скоростью, если это безопасно.
- В настоящее время интеллектуальное управление скоростью не работает в сложных дорожных условиях, таких как пандусы.

- Вы всегда несете полную ответственность за безопасное вождение и соблюдение применимых правил и правил дорожного движения.
- Интеллектуальное управление скоростью объединяет информацию об ограничении скорости с карты для отображения информации об ограничении скорости на цифровой комбинации приборов. Информация об ограничении скорости не будет отображаться, если на карте нет источника информации об ограничении скорости.

#### Осторожность

Экран имитации динамической среды можно использовать только в качестве эталона, и он не может точно отражать реальные условия дорожного движения. Поэтому не полагайтесь на отображение динамической симуляции окружающей среды.

#### **Меры предосторожности и ограничения**

Следующие ситуации могут привести к тому, что камера определит препятствия, повлияет на работу системы Lane Centering Control или даже приведет к ее отключению, которые включают, но не ограничиваются:

- **Изменено положение установки камеры**
  - Заблокированная или грязная камера
  - Ограниченное распознавание ночью
  - Темное окружение, например, на рассвете, в сумерках, ночью, в туннелях
  - Внезапные изменения яркости окружающей среды, например при въезде или выезде из туннеля.
  - Большие тени, отбрасываемые зданиями, пейзажами или большими транспортными средствами.
  - Камера подвергается прямому воздействию света
  - Суровые погодные условия, такие как дождь, снег, туман, дымка
  - Выхлопные газы, брызги воды, снег или пыль, поднятые впереди идущим транспортным средством, падают на ваш автомобиль.
  - Вода, пыль, микроцарапины, масляный шлам, грязь, стеклоочиститель, лед, снег и т.п. на лобовом стекле перед камерой
- Мокрые дороги

Следующие ситуации могут привести к тому, что радар миллиметрового диапазона будет идентифицировать препятствия, повлияет на работу системы контроля полосы движения или даже вызвать деактивацию, включая, но не ограничиваясь:

- Неуместный или заблокированный радар, или засыпанный грязью, льдом и снегом, металлическими пластинами, лентами, наклейками, листьями и т.д.

- Радар или область вокруг него пострадали из-за столкновения транспортного средства, царапины и т. д.
- Экстремальные погодные условия, такие как сильный дождь, снег, туман, которые могут повлиять на работу радара.
- Из-за ограничения характеристик радиолокационного распознавания целей в редких особых случаях могут возникать ложные срабатывания для некоторых металлических барьеров, зеленых зон, цементных стен и т. д.

В следующих ситуациях лазерный радар может идентифицировать препятствия, повлиять на работу системы контроля полосы движения или даже отключить ее.

- Изменено положение установки лазерного радара
- Суровые погодные условия, такие как дождь, снег, туман, дымка
- Выхлопные газы, водяные брызги, снег или пыль, поднятые впереди идущим транспортным средством.
- Езда по мокрым или заболоченным дорогам
- Препятствия, такие как вода, пыль, микроцарапины, масляный шлам, грязь, стеклоочиститель, лед, снег, тонированная или прозрачная пленка на окне лазерного радара.
- Перегрев лазерного радара, вызванный длительным пребыванием на солнце.
- Из-за ограничения характеристик лазерного радара в редких особых случаях могут возникать ложные срабатывания дорожных знаков/высокоскоростных стволов предотвращения столкновений на скоростных/возвышенных участках.

Автомобиль будет реагировать на контроль полосы движения только при соблюдении условий. Цели, указанные ниже, могут быть не идентифицированы и могут вызвать реакцию, которая включает, помимо прочего:

- Поперечные транспортные средства
- Мотоциклы, трехколесные велосипеды

Цели, указанные ниже, не вызовут ответа, в том числе:

- Пешеходы
- Велосипеды
- Конусы
- Животные
- Светофор
- Стены

## • Блокпосты

- Встречные транспортные средства
- Другие объекты, не являющиеся транспортными средствами

Следующие ситуации могут привести к позднему распознаванию и срабатыванию системы контроля полосы движения, поскольку цель не находится прямо впереди, включая, но не ограничиваясь:

- Lane Centering Control не будет реагировать на цели в слепой зоне датчика. Например, он не может обнаружить слепые зоны по углам автомобиля и слепые зоны по бокам автомобиля.
- При приближении или повороте по дороге некоторые цели могут быть неправильно выбраны или пропущены, что приводит к неожиданному ускорению и замедлению автомобиля.
- При движении в гору он может пропустить цель или неверно оценить расстояние между собой и впереди идущим автомобилем. При движении вниз по склону он может ускорить автомобиль, в результате чего он превысит крейсерскую скорость.
- Когда только часть кузова транспортного средства на соседней полосе пересекает перед вашим транспортным средством (особенно когда это более крупное транспортное средство, такое как автобус, грузовик и т. д.), он может быть не в состоянии распознать цель в отзывчивым образом и требуют, чтобы вы взяли на себя управление вовремя.
- Когда ваш автомобиль резко врывается в заднюю часть впереди идущего автомобиля или другой автомобиль резко врывается в переднюю часть вашего автомобиля или выезжает из него, он может быть не в состоянии быстро распознать цель и потребовать, чтобы вы вовремя взяли на себя управление. .

### Осторожность

- В редких случаях эта функция может ускорить ваше транспортное средство, даже если это не является необходимым или непреднамеренным из-за изменения или потери цели (особенно при прохождении поворотов или смене полосы движения).
- В редких случаях эта функция может затормозить транспортное средство, когда в этом нет необходимости или намерения, в связи с обнаружением транспортных средств или объектов, изменением или потерей неподвижной цели на соседней полосе (особенно при прохождении поворотов или изменении маршрута). переулки).
- При следовании за ведущим транспортным средством, если ваше транспортное средство или ведущее транспортное средство переключается с текущей полосы движения, ускорение может быть ограничено этой функцией в течение

определенный период времени для вашей безопасности. Вы можете взять на себя управление, нажав на педаль акселератора.

**Предупреждение**

Эта функция не гарантирует точное распознавание цели во всех ситуациях. Пожалуйста, ведите машину с осторожностью и сразу же берите управление на себя, если вы обнаружите, что линии полосы движения, показанные в динамической симуляции окружающей среды, не соответствуют реальной ситуации.

Например:

- Перед вами находится автомобиль, но на цифровой комбинации приборов его нет.
- Перед вами нет транспортного средства, но цифровая комбинация приборов показывает транспортное средство.

При движении в особых или сложных дорожных условиях не рекомендуется активировать контроль полосы движения, поскольку это может повлиять на работу адаптивного круиз-контроля и удержания или даже привести к отключению, которое включает, помимо прочего:

- Заболоченные дороги, раскисшие дороги, выбоины, обледенелые и заснеженные дороги, дороги с лежащими полицейскими, дороги с препятствиями
- Дорожные условия с большим количеством пешеходов, велосипедистов или животных
- Сложные и изменчивые условия движения, такие как оживленные перекрестки, съезды на скоростные автомагистрали, загруженные дороги.
- Извилистые и поворотные дороги, дороги с быстрым поворотом
- Подъем и спуск по дорогам
- неровные дороги
- Узкие дороги
- Туннельные входы и выходы
- Нестандартные дороги
- Дороги без разделителя

В следующих ситуациях, если автомобиль движется слишком быстро по отношению к движущемуся впереди транспортному средству, система Lane Centering Control может быть ограничена в управлении, что приведет к невозможности поддержания безопасной дистанции реагирующим образом. которые включают, но не ограничиваются:

- Внезапные маневры впереди идущего автомобиля (например, внезапные повороты, ускорение, торможение и т. д.)
- Другой автомобиль резко подрезает или выезжает из передней части вашего автомобиля.



- Ваш автомобиль резко подрезает движущийся впереди автомобиль
- Ваш автомобиль движется к неподвижной или медленно движущейся цели на высокой скорости.

Он может быть не в состоянии обеспечить достаточное тормозное усилие в следующих ситуациях, которые включают, но не ограничиваются:

- Функция тормоза не может работать полностью (например, когда детали тормоза слишком холодные, слишком горячие, влажные и т. д.)
- Неправильное техническое обслуживание автомобиля (чрезмерный износ тормозов или шин, ненормальное давление в шинах и т. д.)
- Автомобиль движется по особым дорогам (таким как подъем и спуск, вода, грязь, выбоины, ледяные и заснеженные дороги и т. д.)

**Предупреждение**

Эту функцию не рекомендуется использовать в плохих погодных условиях, включая, помимо прочего, сильный дождь, снег, туман и дымку.

Приведенные выше предупреждения, меры предосторожности и ограничения не полностью описывают все ситуации, которые могут повлиять на нормальную работу системы Lane Centering Control. Существует множество факторов, которые могут мешать работе системы контроля полосы движения. Чтобы предотвратить несчастные случаи, вам необходимо вести машину внимательно и внимательно следить за движением, дорогой и состоянием автомобиля.

## Адаптивный круиз-контроль (ACC)

Адаптивный круиз-контроль (ACC) можно использовать для автоматической синхронизации скорости вашего автомобиля со скоростью впереди идущего автомобиля. Если перед вашим автомобилем нет цели, на которую нужно реагировать, ваш автомобиль будет двигаться с установленной скоростью. Когда есть цель, на которую нужно ответить, ваш автомобиль автоматически изменит скорость, чтобы поддерживать установленную вами дистанцию.

Адаптивный круиз-контроль можно использовать только для контроля продольной скорости и расстояния. Эта система включает в себя функцию запуска и остановки адаптивного круиз-контроля, которая позволяет вашему автомобилю следовать за впереди идущим транспортным средством до его остановки (необходимо соблюдать определенные условия замедления). Если впереди идущее транспортное средство уезжает за короткое время, ваше транспортное средство может автоматически начать движение и следовать за ним. Если впереди идущее транспортное средство остается неподвижным в течение определенного периода времени, ваше транспортное средство перейдет в состояние парковки.

Адаптивный круиз-контроль в основном применим для дальних поездок по сухим и ровным стандартным прямым дорогам, таким как автомагистрали, скоростные автомагистрали и длинные прямые дороги.

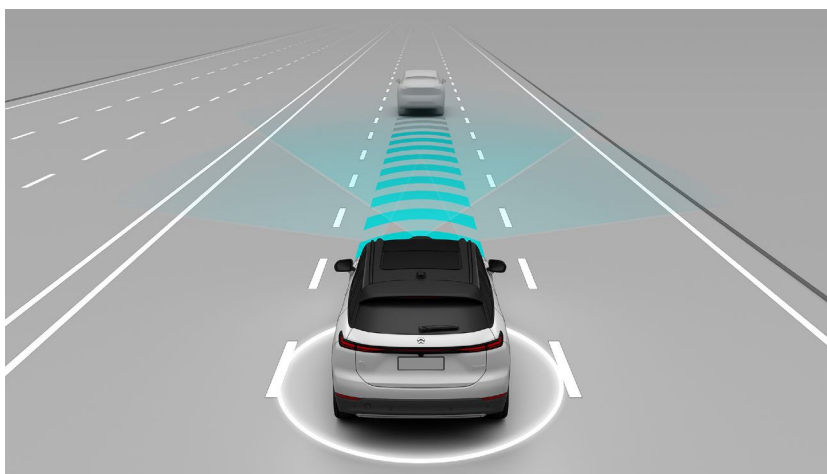

### Предупреждение

В качестве функции помощи водителю интеллектуальный адаптивный круиз-контроль не может справиться со всеми ситуациями при любых дорожных, погодных и дорожных условиях.

Интеллектуальный адаптивный круиз-контроль регулирует скорость, но не направление вашего автомобиля.

Вы всегда должны обращать внимание на движение и дорожные условия и самостоятельно принимать решение о том, использовать ли интеллектуальный адаптивный круиз-контроль, если это безопасно. Вы всегда должны быть готовы вступить во владение, если обнаружите, что условия

трафик, дорога или транспортное средство не подходят для интеллектуального адаптивного круиз-контроля, или существуют другие небезопасные факторы. Вы всегда несете полную ответственность за соблюдение необходимой дистанции и скорости, а также за соблюдение действующих законов и правил дорожного движения.

**Предупреждение**

Во время вождения запрещены следующие действия:

- полагаться исключительно на систему
- Использование функции в плохих погодных условиях
- Использование системы в среде, где много пешеходов, велосипедистов или животных.
- Использование системы на нестандартных дорогах, таких как строящиеся дороги или частные дороги.
- Руки прочь от руля
- Не обращайтесь внимания на дорогу

**Предупреждение**

Интеллектуальный адаптивный круиз-контроль обеспечивает удобство вождения, а не предотвращение столкновений, и имеет ограниченное максимальное замедление, меньшее, чем максимальное замедление, требуемое для сценариев автономного экстренного торможения и ручного вождения. Поэтому никогда не полагайтесь исключительно на интеллектуальный адаптивный круиз-контроль для замедления автомобиля при предотвращении столкновения.

Интеллектуальный адаптивный круиз-контроль может не остановить ваш автомобиль или не поддерживать безопасную дистанцию до впереди идущего автомобиля, если относительная скорость между вашим автомобилем и впереди идущим автомобилем велика. В этом случае для вашей безопасности немедленно нажмите педаль тормоза. В этой ситуации не полагайтесь на адаптивный круиз-контроль, который полностью остановит ваш автомобиль вслед за неподвижным автомобилем или впереди идущим автомобилем.

### Активация адаптивного круиз-контроля



- Центральная кнопка : активировать или выйти из адаптивного круиз-контроля
- Верхняя кнопка: увеличение или возобновление крейсерской скорости.
- Нижняя кнопка: уменьшить крейсерскую скорость
- Левая кнопка: уменьшить следующее расстояние
- Правая кнопка: увеличение следующего расстояния

Когда условия работы адаптивного круиз-контроля соблюдены, нажмите центральную кнопку на левой стороне рулевого колеса, чтобы  активировать адаптивный круиз-контроль.

Адаптивный круиз-контроль можно активировать при скорости автомобиля 0–180 км/ч (0–110 миль/ч).

- Если скорость автомобиля меньше 30 км/ч (20 миль/ч), в качестве крейсерской скорости будет установлено 30 км/ч (20 миль/ч).
- Если скорость автомобиля превышает 30 км/ч (20 миль/ч), но не превышает 180 км/ч (110 миль/ч), текущая скорость автомобиля будет установлена в качестве крейсерской скорости.

Когда адаптивный круиз-контроль активирован, вы можете отпустить педаль акселератора, чтобы поддерживать заданную крейсерскую скорость.

- Если впереди находится транспортное средство, адаптивный круиз-контроль будет регулировать скорость вашего транспортного средства в соответствии со скоростью и расстоянием до впереди идущего транспортного средства, а максимальная скорость не будет превышать крейсерскую скорость.
- Когда впереди нет автомобиля, адаптивный круиз-контроль быстро регулирует скорость вашего автомобиля до крейсерской скорости.

Во время вождения с использованием адаптивного круиз-контроля вы можете в любой момент сильно нажать на педаль акселератора, чтобы за короткое время взять на себя управление автомобилем. В это время адаптивный круиз-контроль больше не будет реагировать на целевой автомобиль впереди, и ваш автомобиль будет полностью под вашим контролем. Когда вы отпустите педаль акселератора, ваш автомобиль вернется к крейсерской скорости.

Когда адаптивный круиз-контроль активно ускоряет автомобиль, педаль акселератора не двигается. Когда адаптивный круиз-контроль замедляет автомобиль, педаль тормоза может двигаться.

После выхода из адаптивного круиз-контроля нажатием центральной кнопки на левой стороне рулевого колеса или нажатием  педаль тормоза, вы можете активировать его снова, нажав верхнюю кнопку на левой стороне рулевого колеса, и вы можете восстановить ход автомобиля. скорость до ранее установленной крейсерской скорости. Если вы нажмете верхнюю кнопку на левой стороне рулевого колеса, одновременно нажимая педаль акселератора, текущая скорость будет установлена в качестве крейсерской скорости. Максимальная установленная скорость составляет 180 км/ч (110 миль/ч).

### **Условия работы адаптивного круиз-контроля:**

- Камера высокого разрешения, лазерный радар и радар миллиметрового диапазона работают нормально, и поле зрения чистое.
- Компоненты адаптивного круиз-контроля не неисправны.
- Ваш автомобиль соответствует всем условиям безопасности, таким как:
  - Статус сиденья водителя
  - Руки водителя на руле
  - Водитель пристегнул ремень безопасности
  - Все двери закрыты
  - Ваш автомобиль находится на передаче D
  - Водитель не нажимает на педаль тормоза
  - Антиблокировочная система тормозов, противобуксовочная система и система контроля устойчивости автомобиля не срабатывают
- Функция не может быть активирована, если угол поворота рулевого колеса слишком велик.
- Скорость не превышает 180 км/ч или 110 миль/ч.

**Предупреждение**

Если во время вождения с включенной этой функцией система определяет, что вы не находитесь в обычном режиме вождения (например, вы не держите руль в течение длительного периода времени, вы отвлекаетесь и испытываете усталость в течение длительного периода времени или вы находитесь вне своего места), он активирует аварийную активную остановку, когда соблюдены нормальные условия работы системы.

**Отключение адаптивного круиз-контроля**

Адаптивный круиз-контроль отключается, когда:

- Кнопка на рулевом колесе на 
- Педаль тормоза нажата

Кроме того, если условия для адаптивного круиз-контроля не выполняются, он автоматически деактивируется. Вы можете взять на себя управление автомобилем сразу после отключения адаптивного круиз-контроля.

После отключения адаптивного круиз-контроля автомобиль может замедлиться из-за рекуперативного торможения и не сможет поддерживать заданную дистанцию между собой и впереди идущим автомобилем.

**Предупреждение**

Интеллектуальный адаптивный круиз-контроль может внезапно отключиться из-за непредвиденных обстоятельств. Пожалуйста, всегда обращайтесь внимание на трафик и дорожные условия и будьте готовы взять на себя управление в любой момент.

**Регулировка скорости автомобиля с помощью адаптивного круиз-контроля**

Когда адаптивный круиз-контроль активен, перейдите на страницу настроек из панели управления в нижней части центрального дисплея, коснитесь **NIO Pilot > Регулировка крейсерской скорости** выберите соответствующий способ регулировки крейсерской скорости.

Крейсерскую скорость можно регулировать:

- Короткое нажатие для +1, долгое нажатие для +5
  - Кратковременно нажмите кнопку «Вверх» или «Вниз» на левой стороне рулевого колеса, чтобы увеличить/уменьшить крейсерскую скорость на 1 км/ч.
  - Нажмите и удерживайте кнопку «Вверх» или «Вниз» на левой стороне рулевого колеса, чтобы увеличить/уменьшить крейсерскую скорость до ближайшего приращения 5 км/ч,

То есть, если скорость 82 км/ч, нажмите и удерживайте кнопку «Вверх» на левой стороне руля, и скорость увеличится до 85 км/ч.

- Длительное нажатие для +1, короткое нажатие для +5
  - ° Нажмите и удерживайте кнопку «Вверх» или «Вниз» на левой стороне рулевого колеса, чтобы увеличить/уменьшить крейсерскую скорость на 1 км/ч.
  - ° Коротко нажмите кнопку «Вверх» или «Вниз» на левой стороне рулевого колеса, чтобы увеличить/уменьшить крейсерскую скорость до ближайшего приращения 5 км/ч, то есть, если скорость составляет 82 км/ч, коротко нажмите кнопку «Вверх» на левой стороне руля, а скорость увеличится до 85 км/ч

Максимальная заданная скорость для адаптивного круиз-контроля составляет 180 км/ч или 110 миль/ч.

Минимальная заданная скорость для адаптивного круиз-контроля составляет 30 км/ч, но она позволяет снизить скорость автомобиля до 0 км/ч, следуя за впереди идущим автомобилем.

#### Осторожность

- Чтобы активировать его в первый раз, нажмите и удерживайте +1 или кратковременно нажмите +5.
- Крейсерская скорость не может быть отрегулирована через NOMI.

#### ***Настройка времени следования и расстояния с помощью адаптивного круиз-контроля***

Когда адаптивный круиз-контроль активен или находится в режиме ожидания, следующее время и расстояние можно отрегулировать в 5 настройках.

- Нажмите правую кнопку на левой стороне рулевого колеса, чтобы установить следующее время и расстояние до более дальнего значения.
- Нажмите левую кнопку на левой стороне рулевого колеса, чтобы установить следующее время и расстояние до более близкого значения.

#### Осторожность

Если расстояние до впереди идущего автомобиля меньше, интеллектуальный адаптивный круиз-контроль будет реагировать более агрессивно, что может вызвать определенный дискомфорт.

**Предупреждение**

Вы несете ответственность за постоянное определение и поддержание безопасной дистанции следования. Не полагайтесь исключительно на интеллектуальный адаптивный круиз-контроль для поддержания точного или подходящего расстояния.

**Отображение динамического моделирования окружающей среды**

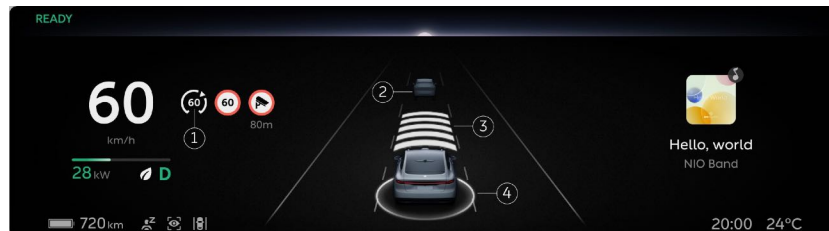

1. Установите крейсерскую скорость
2. Целевое транспортное средство впереди
3. Следование времени и расстоянию
4. Кольцо состояния адаптивного круиз-контроля

- Когда кольцо не появляется: адаптивный круиз-контроль не активирован или не соблюдены условия для активации.
- Когда кольцо серого цвета: адаптивный круиз-контроль находится в режиме ожидания и может быть повторно активирован.
- Когда кольцо белое: адаптивный круиз-контроль активен.

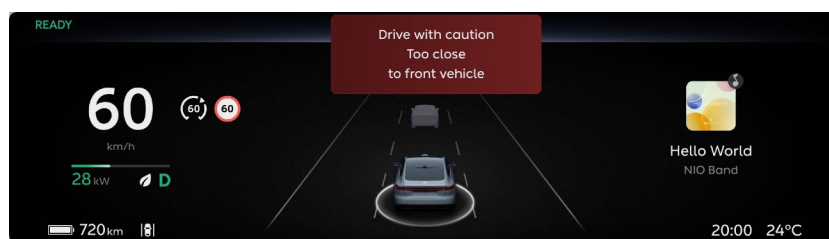

Когда динамическая симуляция окружающей среды отображает указанное выше предупреждение, это означает, что существует риск столкновения, поскольку максимальное замедление, доступное для адаптивного круиз-контроля, больше не может поддерживать безопасную дистанцию, и вам необходимо немедленно взять на себя управление автомобилем.



**Осторожность**

Экран имитации динамической среды можно использовать только в качестве эталона, и он не может точно отражать реальные условия дорожного движения. Поэтому не полагайтесь на отображение динамической симуляции окружающей среды.

**Предупреждение**

Если вы столкнулись с опасной ситуацией, не ждите предупреждения, прежде чем действовать, а немедленно действуйте.

***После пуска/остановки***

Когда автомобиль останавливается, следуя за впереди идущим автомобилем в режиме адаптивного круиз-контроля

- Если движущийся впереди автомобиль трогается с места, адаптивный круиз-контроль будет следовать за ним и также активно запускать автомобиль. Вы должны постоянно обращать внимание на окружающую среду, чтобы предотвратить столкновение;
- Когда автомобиль останавливается, следуя за впереди идущим автомобилем не более 5 минут, запуск в режиме следования доступен в адаптивном круиз-контроле;
- Когда автомобиль останавливается, следуя за впереди идущим автомобилем более 5 минут, активируется электронный стояночный тормоз (EPB) и деактивируется адаптивный круиз-контроль;
- Если система обнаружит препятствия впереди, которые могут помешать вождению и сделать невозможным следование за впереди идущим автомобилем, вы можете после осмотра местности снова активировать адаптивный круиз-контроль, нажав на педаль акселератора.

**Предупреждение**

Интеллектуальный адаптивный круиз-контроль не может обнаруживать других участников движения во всех ситуациях, так как эта функция может дать сбой, работать неправильно или срабатывать с задержкой под воздействием множества факторов.

Вы всегда должны обращать внимание на трафик и дорожные условия. Никогда не полагайтесь только на интеллектуальный адаптивный круиз-контроль, чтобы начать движение автомобиля, иначе можно получить травму или повредить автомобиль.

*Интеллектуальное управление скоростью*

После активации, когда автомобиль движется по шоссе или эстакаде с адаптивным круиз-контролем, он будет предупреждать вас об изменении ограничения скорости при обнаружении изменения ограничения скорости на дороге. Вы можете вручную подтвердить, чтобы поддерживать крейсерскую скорость в соответствии с текущим ограничением скорости движения.

Перейдите на страницу настроек из панели управления в нижней части центрального дисплея и нажмите **NIO Pilot > Интеллектуальное управление скоростью** для включения или выключения этой функции.



**Предупреждение**

Интеллектуальное управление скоростью является лишь дополнением к визуальному наблюдению и не заменяет его. Никогда не полагайтесь исключительно на информацию об ограничении скорости, распознаваемую системой распознавания дорожных знаков.

Когда скорость транспортного средства превышает ограничение скорости на дороге, вы будете визуально предупреждены о превышении скорости.

**Предупреждение**

- Интеллектуальное управление скоростью как функция помощи при вождении не может справиться со всеми ситуациями при любом трафике, погодных и дорожных условиях. Вы всегда должны обращать внимание на трафик и дорожные условия и принимать собственное решение о том, использовать ли распознавание дорожных знаков и интеллектуальное управление скоростью, если это безопасно.
- В настоящее время интеллектуальное управление скоростью не работает в сложных дорожных условиях, таких как пандусы.
- Вы всегда несете полную ответственность за безопасное вождение и соблюдение применимых правил и правил дорожного движения.
- Интеллектуальное управление скоростью объединяет информацию об ограничении скорости с карты для отображения информации об ограничении скорости на цифровой комбинации приборов. Информация об ограничении скорости не будет отображаться, если на карте нет источника информации об ограничении скорости.

**Осторожность**

Экран имитации динамической среды можно использовать только в качестве эталона, и он не может точно отражать реальные условия дорожного движения. Поэтому не полагайтесь на отображение динамической симуляции окружающей среды.

***Помощь при обгоне обеспечивается адаптивным круиз-контролем***

Когда автомобиль находится в режиме слежения под адаптивным круиз-контролем, если вы включаете левый сигнал поворота и поворачиваете рулевое колесо, пытаясь обогнать другой автомобиль, он активирует помощь при ускорении, чтобы разогнаться до установленной крейсерской скорости.

Помощь при обгоне можно активировать, когда:

- Адаптивный круиз-контроль активен и обнаружил транспортное средство, движущееся впереди в том же направлении.
- Текущая скорость автомобиля превышает 50 км/ч, но не превышает установленную крейсерскую скорость.
- Отсутствует разметка полосы движения или разметка полосы движения представляет собой пунктирную линию на той стороне, где происходит смена полосы движения.
- Автомобиль находится на безопасном расстоянии от впереди идущего автомобиля.
- Аварийная сигнализация не горит.
- Отсутствие неисправности с указателем поворота

Когда вышеуказанные условия соблюдены, вы можете активировать систему помощи при обгоне, переместив левый рычаг указателя поворота вниз. Когда вы поворачиваете руль влево, адаптивный круиз-контроль будет поддерживать дистанцию между собой и впереди идущим автомобилем, но позволит вам подъехать немного ближе, чем установленное расстояние до вас. Во время смены полосы движения адаптивный круиз-контроль разгоняется до установленной крейсерской скорости, даже если вы не нажимаете на педаль акселератора.

**Осторожность**

Ваш автомобиль может снизить скорость, когда работает система помощи при обгоне, из-за того, что впереди идущий автомобиль находится на текущей или целевой полосе, что выделено на цифровой комбинации приборов.

Функция помощи при обгоне будет деактивирована, но адаптивный круиз-контроль останется активным, когда:

- Смена полосы движения завершена
- Система помощи при обгоне была активна слишком долго.
- Рычаг указателя поворота перемещается назад перед сменой полосы движения.

**Осторожность**

Если условия работы интеллектуального адаптивного круиз-контроля не выполняются, помощь при обгоне и интеллектуальный адаптивный круиз-контроль отключаются.

**Осторожность**

Система помощи при обгоне помогает только регулировать скорость движения автомобиля и не может управлять рулевым управлением. Вы должны постоянно управлять рулевым управлением вручную.

**Осторожность**

Система помощи при обгоне не может отличить ваше намерение совершить обгон от намерения повернуть налево.

**Предупреждение**

Система помощи при обгоне обнаруживает транспортное средство только перед вами. Чтобы обеспечить свою безопасность, вы должны обращать внимание на то, что вас окружает, до и во время обгона.

**Предупреждение**

При использовании системы помощи при обгоне следует помнить о возможности внезапного ускорения или отсутствия ускорения и всегда быть готовым нажать или полностью выжать педаль акселератора, чтобы взять на себя управление. Не полагайтесь исключительно на эту функцию, чтобы обгонять другие транспортные средства.

**Предупреждение**

Система помощи при обгоне может не работать должным образом в определенных ситуациях, включая, помимо прочего:

- Приближаясь к левому выходу
- Езда по извилистым дорогам
- Статус впереди идущего автомобиля на текущей или целевой полосе резко меняется, например, внезапное замедление.

- Препятствия сбоку или сзади автомобиля

*Меры предосторожности и ограничения*

В следующих ситуациях камера может идентифицировать препятствия, повлиять на работу адаптивного круиз-контроля или даже отключить его, в том числе:

- Изменено положение установки камеры
- Заблокированная или грязная камера
- Снижение способности распознавания из-за недостаточной освещенности окружающей среды, например, на рассвете, в сумерках, ночью или в туннеле.
- Внезапные изменения яркости окружающей среды, например при въезде или выезде из туннеля.
- Большие тени, отбрасываемые зданиями, пейзажами или большими транспортными средствами.
- Камера подвергается прямому воздействию света
- Суровые погодные условия, такие как дождь, снег, туман, дымка
- Выхлопные газы, брызги воды, снег или пыль, поднятые впереди идущим транспортным средством, падают на ваш автомобиль.
- Вода, пыль, микроцарапины, масляный шлам, грязь, стеклоочиститель, лед, снег и т.п. на лобовом стекле перед камерой
- Мокрые дороги

Следующие ситуации могут привести к тому, что лазерный радар определит препятствия, повлияет на работу адаптивного круиз-контроля или даже приведет к отключению, включая, помимо прочего:

- Изменено положение установки лазерного радара
- Суровые погодные условия, такие как дождь, снег, туман, дымка
- Выхлопные газы, водяные брызги, снег или пыль, поднятые впереди идущим транспортным средством.
- Езда по мокрым или заболоченным дорогам
- Вода, пыль, прозрачные автомобильные покрытия, меняющая цвет пленка, микроцарапины, масляный шлам, грязь, лед, снегопад и другие препятствия на окне лазерного радара.
- Перегрев лазерного радара, вызванный длительным пребыванием на солнце.
- Из-за ограничения характеристик лазерного радара в редких особых случаях могут возникать ложные срабатывания дорожных знаков/высокоскоростных стволов предотвращения столкновений на скоростных/возвышенных участках.

Следующие ситуации могут привести к тому, что радар определит препятствия, повлияет на работу адаптивного круиз-контроля или даже приведет к отключению, включая, но не ограничиваясь:

- Неуместный или заблокированный радар, или засыпанный грязью, льдом и снегом, металлическими пластинами, лентами, наклейками, листьями и т.д.
- Радар или область вокруг него пострадали из-за столкновения транспортного средства, царапины и т. д.
- Экстремальные погодные условия, такие как сильный дождь, снег, туман, которые могут повлиять на работу радара.
- Из-за ограничения характеристик радиолокационного распознавания целей в редких особых случаях могут возникать ложные срабатывания для некоторых металлических барьеров, зеленых зон, цементных стен и т. д.

Автомобиль будет реагировать на адаптивный круиз-контроль только при соблюдении условий. Цели, указанные ниже, могут быть не идентифицированы и могут вызвать реакцию, которая включает, но не ограничивается:

- Поперечные транспортные средства
- Мотоциклы, трехколесные велосипеды

Цели, указанные ниже, не вызовут ответа, в том числе:

- Пешеходы
- Животные
- Светофор
- Стены
- Блокпосты
- Встречные транспортные средства
- Велосипеды
- Другие объекты, не являющиеся транспортными средствами

#### Осторожность

- Эта функция не гарантирует распознавание целей особой формы, особенно ночью или в условиях плохого освещения, когда водителю необходимо уделять особое внимание. К таким транспортным средствам относятся автомобили с закрытой задней частью или задней частью неправильной формы, автомобили с задней частью ниже определенной высоты и порожние транспортные средства.

- Эта функция может пропускать неподвижные или медленно движущиеся транспортные средства, особенно ночью, когда водителю необходимо уделять особое внимание.

Следующие ситуации могут привести к позднему распознаванию и срабатыванию адаптивного круиз-контроля, поскольку цель не находится прямо впереди, включая, но не ограничиваясь:

- Адаптивный круиз-контроль не будет реагировать на цели в слепой зоне датчика. Например, адаптивный круиз-контроль не может обнаружить слепые зоны по углам автомобиля и слепые зоны по бокам автомобиля.
- При приближении к дороге или повороте по дороге некоторые цели могут быть неправильно выбраны или пропущены, что приводит к неожиданному ускорению и замедлению автомобиля.
- При движении в гору он может пропустить цель или неверно оценить расстояние между собой и впереди идущим автомобилем. При спуске он может ускорить автомобиль, в результате чего он превысит крейсерскую скорость.
- Когда только часть кузова транспортного средства на соседней полосе пересекает перед вашим транспортным средством (особенно когда это более крупное транспортное средство, такое как автобус, грузовик и т. д.), он может быть не в состоянии распознать цель в отзывчивым образом и требуют, чтобы вы взяли на себя управление вовремя
- Когда ваш автомобиль резко врывается в заднюю часть впереди идущего автомобиля или другой автомобиль резко врывается в переднюю часть вашего автомобиля или выезжает из него, он может быть не в состоянии быстро распознать цель и потребовать, чтобы вы вовремя взяли на себя управление.

#### Осторожность

- В редких случаях эта функция может ускорить ваше транспортное средство, даже если это не является необходимым или непреднамеренным из-за изменения или потери цели (особенно при прохождении поворотов или смене полосы движения).
- В редких случаях эта функция может затормозить транспортное средство, когда в этом нет необходимости или намерения, в связи с обнаружением транспортных средств или объектов, изменением или потерей неподвижной цели на соседней полосе (особенно при прохождении поворотов или изменении маршрута, переулки).
- При следовании за ведущим автомобилем, если ваш автомобиль или ведущий автомобиль съезжает с текущей полосы движения, ускорение может быть ограничено этой функцией на определенный период времени для вашей безопасности. Вы можете взять на себя управление, нажав на педаль акселератора.

**Предупреждение**

Эта функция не гарантирует точное распознавание цели во всех ситуациях. Если вы обнаружите, что целевое ведущее транспортное средство, отображаемое на цифровой комбинации приборов, не соответствует реальной ситуации, пожалуйста, немедленно возьмите на себя управление. Например:

- Перед вами находится автомобиль, но на цифровой комбинации приборов его нет.
- Перед вами нет транспортного средства, но цифровая комбинация приборов показывает транспортное средство.

При движении в особых или сложных дорожных условиях не рекомендуется активировать адаптивный круиз-контроль, поскольку это может повлиять на работу адаптивного круиз-контроля или даже привести к его отключению, включая, помимо прочего:

- Заболоченные дороги, раскисшие дороги, выбоины, обледенелые и заснеженные дороги, дороги с лежащими полицейскими, дороги с препятствиями
- Дорожные условия с большим количеством пешеходов, велосипедистов или животных
- Сложные и изменчивые условия движения, такие как оживленные перекрестки, съезды на скоростные автомагистрали, загруженные дороги.
- Извилистые и поворотные дороги, дороги с быстрым поворотом
- Подъем и спуск по дорогам
- неровные дороги
- Узкие дороги
- Туннельные входы и выходы
- Нестандартные дороги
- Дороги без разделителя

В следующих ситуациях, если автомобиль движется слишком быстро по отношению к движущемуся впереди транспортному средству, адаптивный круиз-контроль может быть подвержен ограниченному контролю, что приведет к невозможности поддержания безопасной дистанции реагирующим образом, включая, но не ограничиваясь к:

- Внезапные маневры впереди идущего автомобиля (например, внезапные повороты, ускорение, торможение и т. д.)
- Другой автомобиль резко подрезает или выезжает из передней части вашего автомобиля.
- Ваш автомобиль резко подрезает движущийся впереди автомобиль



- Ваш автомобиль движется к неподвижной или медленно движущейся цели на высокой скорости.

Он может быть не в состоянии обеспечить достаточное тормозное усилие в следующих ситуациях, которые включают, но не ограничиваются:

- Функция тормоза не может работать полностью (например, когда детали тормоза слишком холодные, слишком горячие, влажные и т. д.)
- Неправильное техническое обслуживание автомобиля (чрезмерный износ тормозов или шин, ненормальное давление в шинах и т. д.)
- Автомобиль движется по особым дорогам (таким как подъем и спуск, вода, грязь, выбоины, ледяные и заснеженные дороги и т. д.)

#### Предупреждение

Эту функцию не рекомендуется использовать в плохих погодных условиях, включая, помимо прочего, сильный дождь, снег, туман и дымку.

Приведенные выше предупреждения, меры предосторожности и ограничения не полностью описывают все ситуации, которые могут повлиять на нормальную работу системы интеллектуального адаптивного круиз-контроля. Существует множество факторов, которые могут мешать работе интеллектуальной системы адаптивного круиз-контроля. Чтобы предотвратить несчастные случаи, вам необходимо вести машину внимательно и внимательно следить за движением, дорогой и состоянием автомобиля.

## Полуавтоматическая система помощи при парковке

Полуавтоматическая система помощи при парковке (S-APA с Fusion) использует камеры кругового обзора и ультразвуковые датчики для обнаружения разметки на земле или парковочных мест между двумя автомобилями, чтобы обеспечить помощь при парковке.

Полуавтоматическая система помощи при парковке поддерживает перпендикулярную парковку, параллельную парковку и парковку под углом, но не поддерживает парковку на трехмерных парковочных местах.

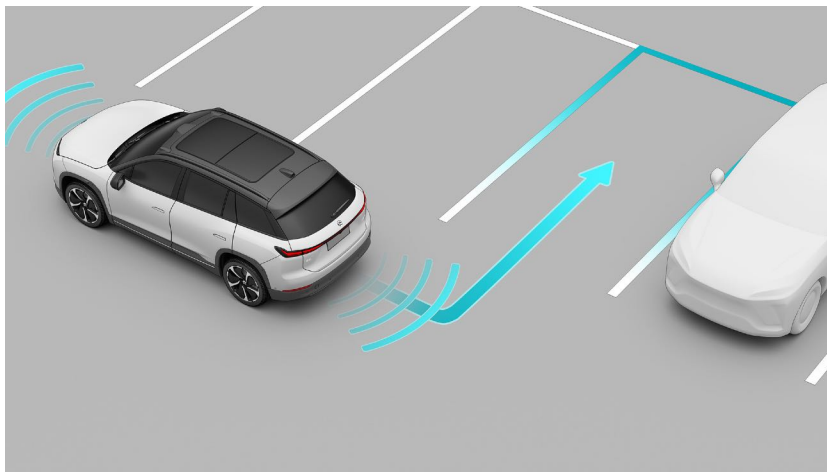

### Осторожность

Текущая версия этой функции поддерживает только параллельную парковку без буферных остановок и может не припарковаться, если парковочная остановка находится внизу парковки. Функция все еще находится в стадии оптимизации.

Чтобы обеспечить правильную и безопасную работу этой функции, всегда пристегивайте ремень безопасности при использовании этой функции.

### Предупреждение

Не используйте расширенную систему помощи при парковке без переключения передач с Fusion на дорогах с уклоном или неровностями.

Не используйте усовершенствованную систему помощи при парковке без переключения передач с Fusion, пока автомобиль заряжается.

### Предупреждение

Производительность усовершенствованной системы помощи при парковке Shiftless с Fusion зависит от возможностей камеры кругового обзора и ультразвуковых датчиков для обнаружения и идентификации окружающей среды.

Не используйте усовершенствованную систему помощи при парковке без переключения передач с Fusion, если какое-либо из двух боковых зеркал, камера кругового обзора и ультразвуковые датчики повреждены или находятся в ненормальном положении.

#### Предупреждение

Особое внимание следует уделять пешеходам, детям и животным рядом с автомобилем, а также другим мелким, заостренным, низким или подвешенным препятствиям, не обнаруживаемым ультразвуковыми датчиками, таким как парковочные замки, низкие каменные блоки, дорожные конусы, низкие цилиндры, тонкие стержни, заостренные предметы, углы стен и квадратные колонны на парковках.

#### Предупреждение

В качестве функции помощи при вождении усовершенствованная система помощи при парковке без переключения передач с Fusion не может справиться со всеми ситуациями в любых условиях движения, погоды, дороги и освещения.

Вы всегда должны обращать внимание на движение и дорожные условия и принимать решение о том, использовать ли расширенную систему помощи при парковке без переключения передач с Fusion или нет, после того, как ваша безопасность будет обеспечена.

Вы всегда должны быть готовы вступить во владение, если обнаружите, что условия движения, дороги или транспортного средства не подходят для включения усовершенствованной системы помощи при парковке без переключения передач с помощью Fusion или существуют другие риски безопасности. Вы всегда несете полную ответственность за безопасную парковку и соблюдение действующих правил и правил дорожного движения.

### **Активация полуавтоматической помощи при парковке**

Полуавтоматическая система помощи при парковке паркует автомобиль следующим образом:

1. Поиск парковочного места. Войдите на страницу двойного изображения и откройте поиск парковочного места. Медленно двигайтесь вперед со скоростью менее 16 км/ч и остановитесь после того, как цифровая панель приборов покажет, что место для парковки найдено. Держите тормоз включенным, проверьте и выберите безопасное и подходящее место для парковки;
  - Ручной поиск парковочного места: перейдите на страницу двойного изображения и откройте поиск парковочного места. Медленно двигайтесь вперед со скоростью менее 16 км/ч и остановитесь после того, как цифровая панель приборов покажет, что место для парковки найдено. Держите тормоз включенным, проверьте и выберите безопасное и подходящее место для парковки;
  - Автоматический поиск места для парковки: При соблюдении дорожных условий и состояния системы медленно двигайтесь вперед со скоростью менее 16 км/ч. Когда на заднем плане находится место для парковки, система помощи при парковке

кнопка  появится на странице карты. Коснитесь кнопки и остановите автомобиль в соответствии с текстовыми подсказками на странице. Держите тормоз включенным, проверьте и выберите безопасное и подходящее место для парковки;

2. Парковка: выберите безопасное и подходящее место для парковки и припаркуйте автомобиль в соответствии с текстовыми подсказками на странице. Продолжайте проверять окрестности, чтобы убедиться, что автомобиль припаркован безопасно;
3. Парковка завершена. На странице изображения двойного просмотра появится сообщение о завершении парковки.

Подробности следующие:



#### 1. Поиск парковочного места

Перед поиском парковочного места транспортное средство должно соответствовать следующим условиям:

- Скорость вашего автомобиля ниже 16 км/ч.
- Ваш автомобиль находится в положении передачи D или R.
- Все двери закрыты
- Состояние сиденья водителя
- АСС/LСС не включен
- Ультразвуковые датчики и камеры кругового обзора работают должным образом с четким обзором
- Отсутствие системной ошибки
- Антиблокировочная система тормозов, противобуксовочная система и система контроля устойчивости автомобиля не срабатывают
- Система контроля тяги, система контроля устойчивости автомобиля не отключаются
- Недоступно в режиме ECO+.

При выполнении вышеуказанных условий вы можете инициировать поиск парковочного места любым из следующих способов:

- Когда парковочная камера выключена, произнесите команду, например «Я хочу припарковаться» или «Припарковать автомобиль», чтобы разбудить NOMI, которая откроет страницу изображения с двойным обзором и введет поиск парковочного места.
- Проведите вправо по главной странице центрального дисплея, чтобы перейти на страницу быстрых настроек, коснитесь **Помощь при парковке**, перейдите на страницу двойного изображения и откройте поиск парковочных мест.

- Включите задний ход, перейдите на страницу изображения и коснитесь значка в  КНОПКА верхнем левом углу, чтобы открыть поиск парковочного места.
- Коснитесь парковочной камеры, чтобы открыть страницу с панорамным изображением, коснитесь  кнопки в верхнем левом углу, чтобы открыть поиск парковочного места.

После включения поиска парковочного места держите автомобиль на расстоянии от 0,5 м до 1,5 м до целевого парковочного места и медленно двигайтесь вперед со скоростью менее 16 км/ч для поиска парковочного места.



Когда во время поиска места для парковки на экране слева или справа от вашего автомобиля появляется белая буква «Р», это означает, что система нашла место для парковки с соответствующей стороны. Если с обеих сторон появляется буква «Р», это означает, что система нашла парковочные места с обеих сторон.

В это время остановите автомобиль, включите тормоз и проверьте, является ли парковочное место безопасным и подходящим. Если найдено несколько парковочных мест, вы можете вручную выбрать подходящее парковочное место на странице изображения двойного просмотра.

#### Примечание

Если после того, как автомобиль начнет поиск места для парковки, вы переключитесь на ЗАДНИЙ ХОД и задним ходом автомобиль продолжит поиск.

#### Осторожность

Когда скорость автомобиля превышает 16 км/ч, поиск парковочного места будет отменен.

#### Осторожность

При поиске парковочных мест припарковаться может не получиться, если направление движения автомобиля значительно отклонилось от направления дороги.

#### Осторожность

Парковочные места на узких дорогах или слишком узкие места могут быть не выбраны из-за нехватки места.

Расширенная система помощи при парковке без переключения передач с Fusion не поддерживает поиск парковочного места и боковое смещение на парковочном месте.

#### Осторожность

Полуавтоматическая система помощи при парковке может использоваться для определения знака безбарьерной парковки на парковочном месте. После успешной идентификации на безбарьерной парковке появится соответствующий значок на странице парковочного места в левом нижнем углу. Идентификация безбарьерного знака на непарковочном пространстве, например, в виде установленных металлических табличек и текстовых указателей, теперь не поддерживается. Кроме того, этот тип парковочного места может быть неправильно идентифицирован. Пожалуйста, выберите парковочное место в соответствии с реальной ситуацией.

#### Предупреждение

- Вы должны всегда проверять и подтверждать, является ли обнаруженное парковочное место безопасным и подходящим для парковки. Не полагайтесь исключительно на усовершенствованную систему помощи при парковке без переключения передач с Fusion для поиска подходящих парковочных мест.
- Эта функция недоступна на скоростных дорогах и городских скоростных автомагистралях.
- Никогда не используйте эту функцию в режиме трейлера.
- Система может неправильно определять парковочные места на дорогах, у подъездов, в кустах и т. д. Вам необходимо определить, подходит ли парковочное место.
- Усовершенствованная система помощи при парковке без переключения передач с Fusion не может определить, является ли обнаруженное парковочное место законным. Перед началом процедуры парковки необходимо подтвердить легитимность.

## 2. Парковка

Выберите безопасное и подходящее место для парковки, отпустите рулевое колесо и педаль тормоза в соответствии с текстовыми подсказками на странице, затем включите полуавтоматическую систему помощи при парковке. В процессе парковки на странице будет отображаться текущая передача и оставшаяся длина маршрута на этой передаче в качестве ориентира. Продолжайте проверять окрестности, чтобы обеспечить безопасность процесса парковки.

Выбрав место для парковки, вы можете отменить его выбор, снова нажав на место перед тем, как отпустить педаль тормоза.

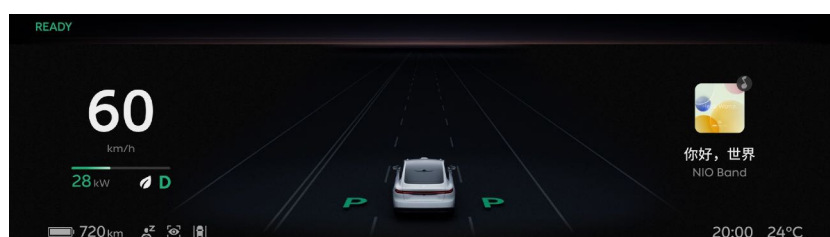

Когда автомобиль припаркован, буква «Р» с левой или правой стороны автомобиля на цифровой приборной панели становится зеленой.

#### Осторожность

Отпускайте педаль тормоза только тогда, когда на центральном дисплее появляется сообщение «Отпустите педаль тормоза и руль». В противном случае автоматическая система помощи при парковке без переключения передач отключится, и автомобиль будет двигаться назад.

#### Предупреждение

Прежде чем отпустить педаль тормоза, убедитесь, что ваши руки и ноги не мешают рулевому колесу, чтобы избежать травм, вызванных его быстрым движением. При парковке всегда будьте готовы нажать на тормоз, чтобы приостановить процесс или взять на себя управление.

#### Предупреждение

Запуск расширенной помощи при парковке без переключения передач с помощью Fusion на узком парковочном месте может повлиять на работу датчиков, что может увеличить риск повреждения автомобиля или окружающих объектов.

#### Предупреждение

Вы несете ответственность за безопасное вождение. Всегда обращайтесь внимание на свое окружение при парковке, убедитесь, что процесс парковки безопасен, и будьте готовы вступить во владение в любое время. В частности, вы должны уделять особое внимание пешеходам, детям или животным рядом с вашим автомобилем, а также другим мелким, заостренным, низким или подвешенным препятствиям, которые ультразвуковые датчики могут не обнаружить.

Любая модернизация или модификация рулевого колеса, включая, помимо прочего, кожух рулевого колеса, модификацию рулевого колеса и кольцо противовеса, увеличивают риск парковки, вызванный неисправностью или неисправностью усовершенствованной системы помощи при парковке без переключения передач с Fusion.

На центральном дисплее отображаются только доступные парковочные места, на которые может припарковаться бесступенчатая автоматическая система помощи при парковке, что зависит как от размера парковочного места, так и от его окружения. Если вы заметили какие-либо препятствия, которые внезапно появляются вокруг автомобиля во время парковки, немедленно действуйте, так как система может не вовремя задействовать тормоза.

### 3. Парковка завершена

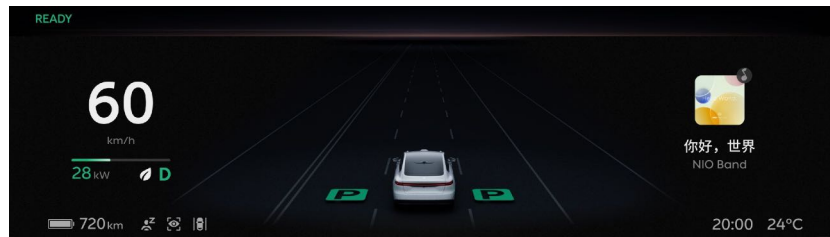

Автомобиль правильно припаркован, когда на странице двойного изображения появляется сообщение «Парковка завершена», а буква «P» с левой или правой стороны автомобиля на цифровой приборной панели становится зеленой.

После парковки может потребоваться дополнительная регулировка автомобиля, чтобы убедиться, что автомобиль находится в наилучшем положении для парковки.

Перед выездом убедитесь, что электронный стояночный тормоз активирован и автомобиль находится в режиме парковки.

#### Осторожность

Парковка может быть закончена заранее из-за окрестностей. В этом случае может потребоваться отрегулировать положение автомобиля вручную.

#### **Приостановка парковки**

Во время парковки с полуавтоматической системой помощи при парковке вы можете слегка нажать на педаль тормоза, чтобы замедлить движение автомобиля, не отключая эту функцию; только когда вы продолжаете нажимать на педаль тормоза до тех пор, пока скорость не упадет до 0 км/ч, функция будет приостановлена. Кроме того, нажатие на педаль акселератора во время парковки также приостанавливает парковку.

Если вы будете активно крутить рулевое колесо, функция парковки будет отключена.

Вмешательство включает, но не ограничивается, процесс перпендикулярного движения задним ходом на парковочное место с включенной полуавтоматической системой помощи при парковке. Если система обнаружит, что существует угроза безопасности или результат парковки не может быть гарантирован, система приостановит парковку. и спросит вас, продолжать ли парковку.

После приостановки парковки проверьте окрестности, чтобы убедиться, что продолжать парковку безопасно, затем отпустите педаль тормоза и нажмите кнопку «Возобновить парковку» на центральном дисплее, чтобы повторно активировать полуавтоматическую систему помощи при парковке.

#### Осторожность

Парковка может быть нарушена, если вы слишком много раз останавливаетесь во время парковки.



**Деактивация полуавтоматической системы помощи при парковке**

Вы можете отключить полуавтоматическую систему помощи при парковке вручную следующими способами. Возьмите на себя управление скоростью и направлением движения вашего автомобиля после активного отключения полуавтоматической системы помощи при парковке:

- Нажмите на педаль тормоза и переключите передачу
- Когда полуавтоматическая система помощи при парковке приостановлена, нажмите кнопку «Остановить парковку» на странице изображения двойного просмотра.
- Активно выходите из страницы изображения двойного просмотра.

Кроме того, когда полуавтоматическая система помощи при парковке активна, следующие ситуации приводят к остановке текущей парковки, требуя, чтобы вы вовремя взяли на себя управление автомобилем:

- Слишком близко к препятствию
- Передний багажник, задняя дверь или любая дверь открыты
- Электронный стояночный тормоз активирован
- Сработала антиблокировочная тормозная система, система контроля тяги и система контроля устойчивости автомобиля.
- Водитель покидает сиденье
- Полуавтоматическая система помощи при парковке была приостановлена более чем на 30 секунд.
- Слишком много передних и задних регулировок
- Время ожидания общего процесса парковки истекло.
- Системная ошибка

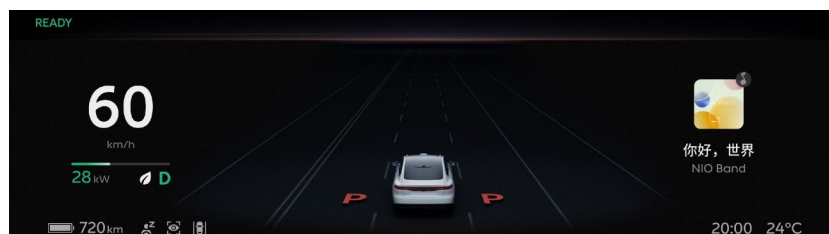

Когда полуавтоматическая система помощи при парковке деактивируется ненормально, буква «P» с левой или правой стороны автомобиля на цифровой приборной панели становится красной.

**Меры предосторожности и ограничения**

Полуавтоматическая система помощи при парковке может не работать должным образом, когда автомобиль движется в следующих дорожных условиях, в том числе:

- Не включайте полуавтоматическую систему помощи при парковке, если поверхность дороги наклонена или наклонена. Полуавтоматическая система помощи при парковке предназначена только для использования на дорожных покрытиях без уклонов.
- Не включайте полуавтоматическую систему помощи при парковке, если дорожное покрытие неровное или на дороге есть ступеньки. Полуавтоматическая система помощи при парковке предназначена для использования только на ровных дорогах.
- Не включайте полуавтоматическую систему помощи при парковке, если на дороге есть вода, грязь, выбоины, лед и снег, лежащие полицейские и препятствия.
- Не включайте полуавтоматическую систему помощи при парковке, если бордюр изготовлен из специального материала или не может быть обнаружен. При неправильной парковке шины и диски автомобиля могут быть повреждены бордюром, и вам необходимо незамедлительно взять управление транспортным средством на себя.
- Когда поверхность дороги наклонена или уклон выходит за пределы поддерживаемого диапазона, вероятность успеха полуавтоматической системы помощи при парковке не может быть гарантирована.
- Если угол наклона парковочного места превышает поддерживаемый диапазон, парковочное место не будет освобождено, и вероятность успешной парковки не может быть гарантирована.

Ультразвуковые датчики могут иметь ограниченное обнаружение следующих препятствий, что требует от вас готовности взять на себя управление транспортным средством в любое время, чтобы предотвратить повреждение имущества или травмы, включая, помимо прочего:

- Пешеходы, дети, животные и т.д.
- Тонкие, заостренные, короткие и подвешенные препятствия, такие как наземные шлюзы, низкие каменные опоры, низкие цилиндры, тонкие стержни, острые предметы и т. д.
- Углы стен, колонны парковки и т.д.

Ультразвуковые датчики могут иметь ограниченное обнаружение в следующих ситуациях, в результате чего полуавтоматическая система помощи при парковке не может работать или работает не так, как ожидалось, включая, но не ограничиваясь:

- Один или несколько ультразвуковых датчиков повреждены, смещены или закрыты (например, грязью или льдом).

- Суровые погодные условия, такие как дождь, снег, туман и дымка, влияют на работу ультразвуковых датчиков.
- На датчики влияет другое электрическое оборудование или установки, которые могут вызывать помехи.

Камера кругового обзора может иметь ограниченное обнаружение в следующих ситуациях, в результате чего полуавтоматическая система помощи при парковке не может работать или работает не так, как ожидалось, включая, но не ограничиваясь:

- Левое и правое наружные зеркала заднего вида или передняя и задняя часть автомобиля повреждены, что приводит к ненормальному положению камеры кругового обзора.
- Камера кругового обзора загрязнена (например, грязью или льдом) или закрыта
- Под сильным солнечным светом или в тени деревьев.
- Отражающая земля или вода на земле
- Плохое освещение (темнота), сильное отражение от земли или плохая видимость (сильный дождь, сильный снегопад, густой туман)
- Парковочное место нестандартного размера (слишком узкое или слишком широкое) или парковочное место, вымощенное плиткой.
- Изношенные, нечеткие, закрытые или перекрывающиеся линии парковочных мест.
- Столбы цилиндрической, квадратной и другой формы возле парковочного места
- Парковочное место на углу
- Система может быть не в состоянии оценить и исключить парковочные места без парковочной разметки, конусов, знаков ограниченной остановки, наземных замков или других специальных парковочных мест.
- Система может быть не в состоянии исключить парковочные места с препятствиями, такими как пешеходы, велосипеды, трехколесные велосипеды, низкий мусор, кирпичи и т. д.

Полуавтоматическая система помощи при парковке может не работать должным образом, когда автомобиль движется в следующих ситуациях, включая, но не ограничиваясь:

- Любое добавление или модификация рулевого колеса, которое увеличивает риск парковки и может привести к тому, что полуавтоматическая система помощи при парковке не работает или не работает должным образом, включая, помимо прочего: установку кожаного чехла на рулевое колесо. или модификация рулевого колеса или грузового кольца и т. д.
- Не активируйте полуавтоматическую систему помощи при парковке, если к задней части автомобиля прикреплен прицеп.

- Не включайте полуавтоматическую систему помощи при парковке, если на автомобиле установлены цепи противоскольжения или запасное колесо.
- Не активируйте полуавтоматическую систему помощи при парковке, если загруженный объект выступает в зону вокруг автомобиля.
- Неоригинальные шины или низкое давление в шинах повлияют на траекторию движения полуавтоматической системы помощи при парковке. Когда полуавтоматическая система помощи при парковке активна, убедитесь, что шины оригинальные и правильно накачаны.
- После изменения размера и характеристик шин необходимо обновить соответствующие параметры в Сервисной службе. В настоящее время поддерживаются только указанные нами модели шин; любое изменение размера и технических характеристик шин автомобиля может повлиять на эффективность парковки.

Полуавтоматическая система помощи при парковке может не работать должным образом из-за следующих условий целевого парковочного места, которые включают, но не ограничиваются:

- Целевое парковочное место находится рядом с придорожным ограждением, высокими стенами, уличными фонарями, деревьями, кустами, столбами, подвешенными препятствиями, такими как перила, распределительные коробки, зарядные устройства для электромобилей и т. д., что повлияет на окончательный эффект парковки и может даже вызвать повреждение автомобиля.
- Целевое парковочное место находится на кривой, что повлияет на окончательный эффект парковки.
- Не активируйте полуавтоматическую систему помощи при парковке, когда целевое парковочное место находится под углом.
- Не активируйте полуавтоматическую систему помощи при парковке, если на целевом парковочном месте есть такие препятствия, как незапертые наземные замки, конусы, тележки для покупок и фонарные столбы.

Не активируйте полуавтоматическую систему помощи при парковке, если следующие условия могут привести к ухудшению видимости наблюдаемой среды во время вождения, включая, помимо прочего:

- Любое из левого и правого наружных зеркал заднего вида размыто, повреждено или находится в ненормальном положении.
- Камера кругового обзора размыта, повреждена или находится в необычном положении.
- Ненастная погода (дождь, снег, туман, мгла и т. д.) приводит к ухудшению видимости.
- Плохое зрение ночью или из-за недостаточного освещения.

Не активируйте полуавтоматическую систему помощи при парковке повторно в следующих ситуациях, включая, но не ограничиваясь:

- После интенсивной езды или многократных парковочных операций, которые могут привести к срабатыванию защиты системы рулевого управления от перегрева. Не включайте полуавтоматическую систему помощи при парковке на длительное время или повторно.

Приведенные выше предупреждения, меры предосторожности и ограничения не полностью описывают все ситуации, которые могут повлиять на нормальную работу полуавтоматической помощи при парковке с системой Fusion. Существует множество факторов, которые могут мешать работе полуавтоматической системы помощи при парковке. Чтобы предотвратить несчастные случаи, вам необходимо вести машину внимательно и внимательно следить за движением, дорогой и состоянием автомобиля.

## Автоматическая парковка электростанции (PSAP)

Автоматическая парковка Power Swap Station (PSAP) может помочь водителям припарковать свои автомобили на Power Swap Station второго поколения без каких-либо операций с рулевым колесом, торможения, ускорения или переключения передач.

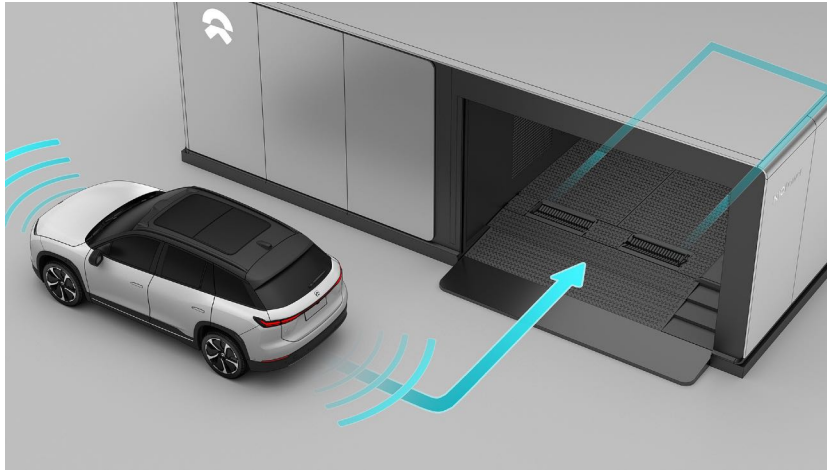

Найдите на карте Power Swap Station или откройте помощник по включению питания, чтобы отобразить Power Swap Station:

- Если вы находитесь в пределах досягаемости Power Swap Station для размещения заказа, нажмите непосредственно, чтобы разместить заказ;
- Если вы не находитесь в зоне размещения заказа, перейдите к станции замены электроэнергии и разместите заказ, когда окажетесь поблизости.

### Осторожность

- Местоположение вашего автомобиля и приложение NIO проверяются во время размещения заказа. Заказ не может быть успешно размещен, если ваш автомобиль не находится в пределах 200 м от станции замены электроэнергии.
- В случае сбоя размещения заказа из-за недоступности сети транспортных средств, повторите попытку после возобновления работы сети или обратитесь к специалисту на месте.
- Пожалуйста, прочтите Соглашение и Отказ от ответственности перед размещением заказа.

При успешном размещении заказа будет сгенерирован серийный номер переключения питания для входа в очередь. Вы можете проверить состояние зарядки аккумулятора, количество людей в текущей очереди, расчетное время ожидания и другую информацию на странице заказа мобильного приложения и автомобиля.

После того, как предыдущее транспортное средство завершит замену мощности и покинет станцию замены энергии, станция замены энергии отправит команду вызова номера после

проверка, чтобы уведомить вас о входе на станцию для переключения питания. Нажмите кнопку «Активировать процесс замены питания» на центральном дисплее, чтобы начать процесс парковки.

#### Осторожность

- Дождитесь своей очереди возле станции переключения электроэнергии и следите за статусом очереди на центральном дисплее или в приложении NIO. Если вы пропустили свою очередь, пожалуйста, свяжитесь с выездным специалистом вовремя.
- Если вам по какой-либо причине необходимо покинуть станцию обмена электроэнергией, обратите внимание на статус очереди в приложении NIO или вовремя отмените заказ.
- Пожалуйста, избегайте переулка перед станцией, ожидая переключения питания.

Функция автоматической парковки Power Swap Station (PSAP) может не работать должным образом в следующих ситуациях:

- Материал, из которого сделан бордюр, не является камнем или бордюр не обнаруживается. При неправильной парковке шины и диски автомобиля могут быть повреждены бордюром, и вам необходимо незамедлительно взять управление транспортным средством на себя.
- Любое добавление или модификация рулевого колеса, которое увеличивает риск парковки и может привести к тому, что полуавтоматическая система помощи при парковке не работает или не работает должным образом, включая, помимо прочего: установку кожаного чехла на рулевое колесо. или модификация рулевого колеса или грузового кольца и т. д.
- Один или несколько ультразвуковых датчиков загрязнены или засорены (например, грязью, льдом и снегом).
- Погодные условия (сильный дождь, снег, туман, сильная жара или холод и т. д.) мешают работе датчика.
- Отражающая земля или вода на земле
- На датчики влияет другое электрическое оборудование или установки, которые могут вызывать помехи.
- Дорожное покрытие неровное, с травяными насаждениями, канавками и т.д..
- Оснащен цепями противоскольжения или запасными колесами.
- Нагруженные предметы выступают вокруг автомобиля.
- Любое из левого и правого наружных зеркал заднего вида повреждено или находится в неправильном положении.

**Осторожность**

- После изменения размера шины необходимо обратиться в сервисный центр для обновления соответствующих параметров. В настоящее время поддерживаются только официальные модели шин. Любая модификация, связанная с размером и рабочими характеристиками шин автомобиля, может повлиять на эффективность парковки.
- Парковка может быть затруднена, если вы слишком много раз останавливаетесь во время парковки.
- Вождение на высокой скорости или многократные парковочные операции могут привести к срабатыванию защиты системы рулевого управления от перегрева. Не используйте эту функцию повторно в течение длительного периода времени.
- Когда целевое место для парковки находится рядом с придорожными заборами, высокими стенами, уличными фонарями, деревьями, кустами, столбами или нависающими препятствиями, такими как перила, распределительные коробки и зарядные разъемы, эти препятствия могут повлиять на результат парковки и даже привести к повреждению автомобиля. .

***Припаркуйтесь на станции Power Swap.***

После нажатия кнопки «Активировать процесс замены мощности» войдите в начальную зону для смены мощности в указанном направлении со скоростью менее 18 км/ч в соответствии с инструкциями автомобиля.

**Осторожность**

- Высокая скорость может привести к сбою определения позиционирования. Пожалуйста, держите скорость ниже 18 км/ч.
- Двигайтесь в соответствии с указаниями стрелок на земле и избегайте транспортных средств и пешеходов.
- Если обнаружение позиционирования не удастся, обратитесь к выездному специалисту, чтобы он забрал ваше транспортное средство и вручную дал задний ход для переключения питания.

После входа в начальную зону для переключения питания, когда отображается динамическая симуляция среды и NOMI воспроизводит голосовую подсказку о том, что транспортное средство было успешно обнаружено, нажмите педаль тормоза, чтобы транспортное средство оставалось неподвижным, и дождитесь обнаружения позиционирования.

Убедитесь, что ваш ремень безопасности пристегнут и дверь закрыта, пока вы ждете в стартовой зоне.



Нажмите кнопку «Помощь при парковке на станции замены электроэнергии». Когда вы увидите сообщение «Пожалуйста, отпустите тормоз и руль», следуйте инструкциям, чтобы начать парковку на станции замены электроэнергии.

- Парковка будет приостановлена, если во время процесса будут обнаружены препятствия.
- Если парковка приостановлена по системным причинам или при активном вмешательстве в процесс, подтвердите, что вокруг нет препятствий, и возобновите парковку вручную.

Если вы не можете продолжить парковку, вы можете выбрать «Завершить парковку», и специалист на месте вручную переключит питание автомобиля после того, как вы выйдете. Если Power Swap Station находится без присмотра, пользователи могут снова выбрать автоматическую или ручную парковку или обратиться к специалисту.

После завершения парковки поменяйте питание автомобиля, как указано на странице.

#### **Осторожность**

Перед или во время парковки на станции переключения электроэнергии всегда обращайтесь внимание на свое окружение, чтобы убедиться, что нет проезжающих транспортных средств, пешеходов, детей и т. д., и обеспечьте безопасность парковки.

Пожалуйста, не берите на себя педаль акселератора, не отстегивайте ремень безопасности, не вставайте с места водителя и не открывайте дверь во время парковки на станции переключения питания.

#### ***Начать/завершить замену питания.***

После успешной парковки на месте он автоматически войдет в процесс замены питания одной кнопкой. Пожалуйста, внимательно прочитайте инструкции на экране автомобиля и коснитесь, чтобы начать переключение питания.

Автомобиль автоматически адаптируется к состоянию переключения питания и выключит экран, чтобы начать переключение питания.

#### **Предупреждение**

Если ваш автомобиль не припаркован на месте или его не удалось отрегулировать автоматически, пожалуйста, отрегулируйте свой автомобиль в соответствии с указаниями выездного специалиста.

Окна или кондиционер не могут быть отрегулированы во время переключения питания.

Пожалуйста, установите их в правильное положение заранее.

Во время переключения питания автомобиль слегка дергается с некоторым шумом, а некоторые сигнальные лампы временно горят. Это нормально.

Во время этого процесса не пытайтесь открывать какие-либо двери, переключать передачи, нажимать на педаль тормоза или выполнять другие действия, которые могут ненормально отменить переключение питания.

После того, как переключение питания будет завершено, экран автомобиля загорится, показывая, что переключение питания завершено. В это время он может без проблем уехать от Power Swap Station.

#### Осторожность

Пожалуйста, обратите внимание на любые транспортные средства или пешеходов впереди в целях безопасности, прежде чем покинуть станцию переключения электроэнергии.

Вышеприведенные предупреждения и меры предосторожности не полностью описывают все условия, которые могут повлиять на нормальную работу системы автоматической парковки станции переключения питания (PSAP). Существует множество факторов, которые могут мешать работе системы автоматической парковки электростанции (PSAP). Чтобы предотвратить несчастные случаи, вам необходимо вести машину внимательно и внимательно следить за движением, дорогой и состоянием автомобиля.

## Система боковой индикации дистанции (SDIS)

Функция боковой индикации расстояния (SDIS) контролирует переднюю часть автомобиля, когда он движется на низкой скорости, с помощью ультразвуковых датчиков. При приближении к препятствиям автоматически вызывается страница парковочной камеры и такие сцены, как помощь в оценке места для парковки или проезде дорог с ограниченным доступом.

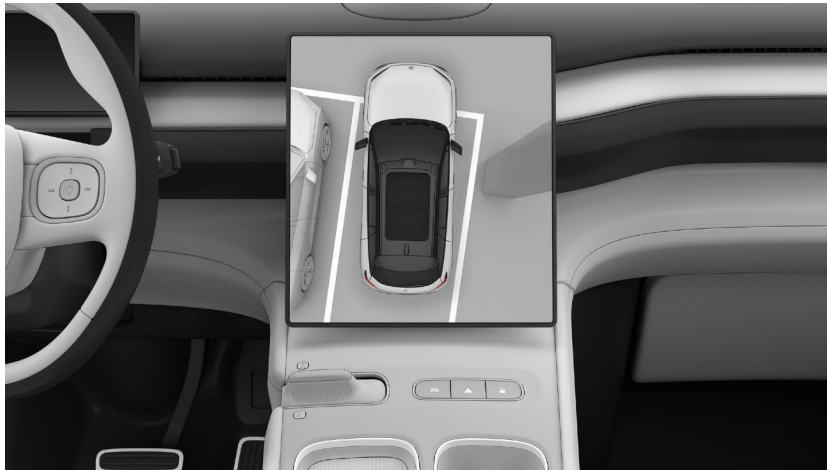

### Предупреждение

Система боковой индикации расстояния служит только для справки и не может заменить ваше визуальное наблюдение.

В качестве функции помощи при вождении система боковой индикации дистанции не может справиться со всеми ситуациями при любых дорожных, погодных и дорожных условиях. Мы не рекомендуем использовать систему боковой индикации расстояния в плохих погодных условиях, включая, помимо прочего, сильный дождь, снег, туман и дымку.

Вы должны всегда обращать внимание на трафик и дорожные условия и принимать собственное решение о том, использовать ли систему боковой индикации расстояния, если это безопасно.

Вы всегда несете ответственность за обеспечение безопасного вождения автомобиля и его соответствия применимым законам и правилам дорожного движения.

### ***Включить/выключить функцию системы индикации бокового расстояния (SDIS)***

Функцию системы боковой индикации расстояния (SDIS) можно включить или отключить с помощью кнопки настроек на странице парковочной камеры. Когда система боковой индикации расстояния (SDIS) включена, можно выбрать различные стили макета, такие как двойной обзор, полноэкранный режим и картинка в картинке.

При одновременном выполнении следующих условий работы страница парковочной камеры будет активирована автоматически:

- Автомобиль на передаче D
- Скорость не превышает 21 км/ч
- В любой из областей впереди есть препятствия, и расстояние близко к автомобилю.

**Площадь и диапазон индикации бокового расстояния**

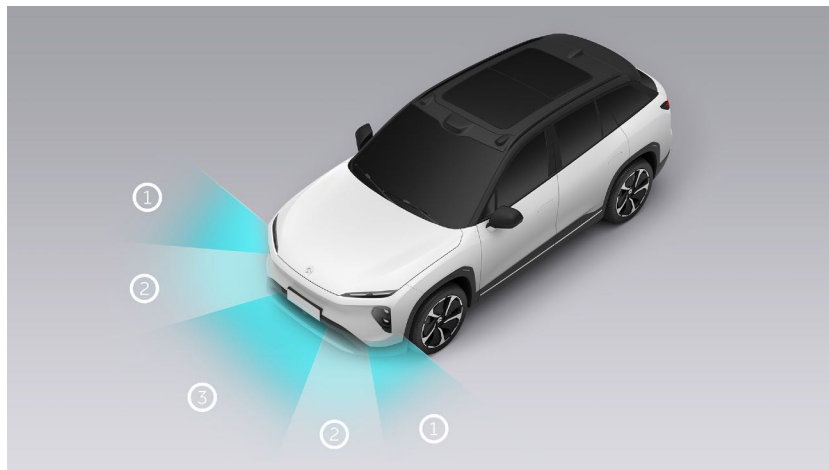

Область	Диапазон
1	Расстояние в пределах 50 см
2	Расстояние в пределах 80 см
3	Расстояние в пределах 80 см

Вы можете щелкнуть в верхней правой части страницы парковочной камеры и выбрать отключение предупреждающего сигнала. В то же время вы должны нести все риски, связанные с отключением предупреждающего сигнала.

**Автоматический выход со страницы парковочной камеры:**

- Когда препятствие находится на расстоянии более 4,5 секунд от автомобиля, страница парковочной камеры автоматически закрывается.
- Когда система боковой индикации дистанции (SDIS) отключается нажатием на пустой участок парковочной камеры или захватом экрана пятью пальцами, ее можно временно отключить на 3 минуты, а через 3 минуты можно возобновить нормальное использование.

- Когда скорость автомобиля превышает 21 км/ч, боковая система индикации расстояния (SDIS) возвращается к обычному режиму работы.
- Когда рабочие условия для функции боковой индикации расстояния (SDIS) снова будут удовлетворены, страница камеры парковки будет автоматически активирована.

**Предупреждение**

Эту функцию не рекомендуется использовать в плохих погодных условиях, включая, помимо прочего, сильный дождь, снег, туман и дымку.

Приведенные выше предупреждения не охватывают все условия, которые могут повлиять на правильную работу системы боковой индикации расстояния (SDIS). Существует множество факторов, которые могут мешать работе системы боковой индикации дистанции (SDIS). Чтобы предотвратить несчастные случаи, вам необходимо вести машину внимательно и внимательно следить за движением, дорогой и состоянием автомобиля.

## Состояние здоровья автомобиля

Пожалуйста, регулярно проверяйте состояние автомобиля, чтобы поддерживать его в наилучшем состоянии. Вы можете нажать **Мой EL7 > Здоровье** на центральном дисплее, чтобы проверить состояние автомобиля. В этом интерфейсе автомобиль выполняет самопроверку и отображает текущее состояние здоровья.

В то же время вы можете проверить потребление текущей поездки в **Мой EL7 > Расходи** сбросить поездку в **Сбросить накопленную поездку**.

## Инструкции по техническому обслуживанию

Чтобы автомобиль мог нормально работать и приносил хорошие впечатления от вождения и езды, вам необходимо проводить регулярное техническое обслуживание автомобиля.

В свете сложности систем автомобиля и требований послепродажного обслуживания электромобилей в соответствии с национальными законами и правилами мы рекомендуем вам регулярно проводить техническое обслуживание вашего автомобиля в сервисном центре NIO. Если у вас есть какие-либо вопросы по поводу техосмотра транспортного средства, пожалуйста, свяжитесь с NIO в любое время.

## Регулярное техническое обслуживание

Регулярное техническое обслуживание вашего автомобиля очень важно для поддержания его производительности, стоимости использования и срока службы в хорошем состоянии. Мы рекомендуем вам регулярно проводить техническое обслуживание вашего автомобиля в сервисном центре NIO.

### **Ежедневный осмотр**

Проведение ежедневных осмотров транспортных средств очень важно для обеспечения безопасности вождения и снижения количества отказов транспортных средств. Пожалуйста, проверяйте следующие пункты ежедневно. Если вы обнаружите какие-либо проблемы, немедленно свяжитесь с NIO для проведения соответствующих проверок.

- Проверьте, правильно ли работают все наружные фонари, динамики, указатели поворота и аварийная световая сигнализация.
- Проверьте, правильно ли работают стеклоочистители и стеклоомыватели.
- Проверьте, правильно ли работает тормозная система.
- Проверьте, правильно ли работают ремни безопасности.
- Проверьте наличие предупреждающих индикаторов или информации на комбинации приборов и центральном дисплее.
- Проверьте давление в шинах и износ протектора каждой шины.
- Проверьте, нет ли под автомобилем каких-либо аномальных жидкостей (водяной конденсат из системы кондиционирования воздуха является нормальным явлением).
- Во время движения проверяйте, нет ли каких-либо необычных шумов, таких как удары или звук удара из-под днища.
- Проверьте кузов автомобиля на наличие загрязнений, которые могут повредить краску (таких как птичий помет, смола, дорожная смола, насекомые или промышленная пыль). Если таковые имеются, очистите их, как указано в разделе «Очистка наружных поверхностей».
- Проверьте области вокруг датчика LiDAR на крыше, HD-камер и камер кругового обзора на наличие загрязнений. Если есть, очистите их, как указано в разделе «Внешняя очистка».
- Замените батарею смарт-брелока в соответствии с инструкциями на центральном дисплее.

### **Регулярное техническое обслуживание**

В нормальных условиях вождения, пожалуйста, свяжитесь с NIO, чтобы ваш автомобиль обслуживался в соответствии со следующими пунктами обслуживания и интервалами:

- Трансмиссионное масло: заменяйте каждые 200 000 км пробега.
- Тормозная жидкость: заменяйте каждые 36 месяцев.



- Охлаждающая жидкость: проверьте охлаждающую жидкость не позднее, чем через 5 лет или через 100 000 км пробега (в зависимости от того, что наступит раньше) и при необходимости замените ее.  
Если охлаждающая жидкость не менялась, проверяйте ее каждые 24 месяца или 40 000 километров пробега (в зависимости от того, что наступит раньше) и заменяйте ее при необходимости. Если охлаждающая жидкость была заменена, проверьте новую охлаждающую жидкость через 5 лет или через 100 000 километров пробега (в зависимости от того, что наступит раньше) и при необходимости замените ее.  
Если автомобиль эксплуатируется в экстремально холодную погоду (ниже -30°C), проверьте охлаждающую жидкость и при необходимости замените ее.
- Тормозные колодки: проверьте тормозные колодки на предмет износа не позднее, чем через 5 лет или через 100 000 км пробега (в зависимости от того, что наступит раньше) и при необходимости замените их. Если тормозные колодки не заменялись, проверяйте их каждые 24 месяца или 40 000 километров пробега (в зависимости от того, что наступит раньше) и при необходимости заменяйте. Если тормозные колодки были заменены, проверьте их на износ через 5 лет или 100 000 км пробега (в зависимости от того, что наступит раньше) и при необходимости замените.
- Тормозные диски: проверьте тормозные диски на износ не позднее, чем через 10 лет или через 200 000 км пробега (в зависимости от того, что наступит раньше) и при необходимости замените их. Если тормозные диски не заменялись, проверяйте их каждые 24 месяца или 40 000 километров пробега (в зависимости от того, что наступит раньше) и при необходимости заменяйте. Если тормозные диски были заменены, проверьте тормозные диски на износ через 10 лет или 200 000 км пробега (в зависимости от того, что наступит раньше) и при необходимости замените их.

### ***Внеплановое обслуживание***

Рекомендуется связаться с NIO для проведения технического обслуживания вашего автомобиля по мере необходимости, в зависимости от состояния вашего автомобиля и инструкций на центральном дисплее:

- Проверьте щетки стеклоочистителей на предмет старения и износа и при необходимости замените их.
- Проверьте воздушный фильтр в соответствии с указаниями на центральном дисплее и при необходимости замените его.
- Замените батарею 12 В в соответствии с инструкциями на центральном дисплее.

При необходимости рекомендуется связаться с NIO для полной проверки состояния автомобиля, в зависимости от условий эксплуатации и состояния вашего автомобиля.

**Специальное обслуживание**

Если вы часто ездите на своем автомобиле в следующих суровых условиях, может потребоваться дополнительное техническое обслуживание или более короткие интервалы обслуживания. Для получения подробной информации, пожалуйста, свяжитесь с НЮ.

- Вождение в пыльной среде.
- Вождение в очень холодных условиях (ниже  $-20\text{ }^{\circ}\text{C}$ ) или в очень жарких условиях (выше  $40\text{ }^{\circ}\text{C}$ ).
- Вождение автомобиля во влажной среде или частое прохождение воды вброд.
- Вождение в соленой или агрессивной среде.
- Частое торможение или вождение в гористой местности.
- Частые вождения в особых тяжелых условиях.
- Любые модификации или модификации для специальных целей.

## Замена щетки переднего стеклоочистителя

Передние стеклоочистители могут удалять дождь и пятна с ветрового стекла (при использовании жидкости для омывания ветрового стекла). Если после очистки дворниками лобовое стекло становится размытым или на нем появляются видимые водяные пятна, которые, в свою очередь, ухудшают зрение водителя и не исчезают, немедленно замените щетки стеклоочистителей.

Процедура замены щеток переднего стеклоочистителя следующая:

1. Войдите в «Настройки» в нижней части центрального дисплея и коснитесь **Вождение > Сервисное положение** перевести передние дворники в сервисное положение.
2. Когда передние дворники переместятся в положение замены, их можно будет поднять. Нажмите и удерживайте кнопку блокировки на щетке переднего стеклоочистителя и сдвиньте щетку вниз перпендикулярно рычагу стеклоочистителя, чтобы снять щетку.

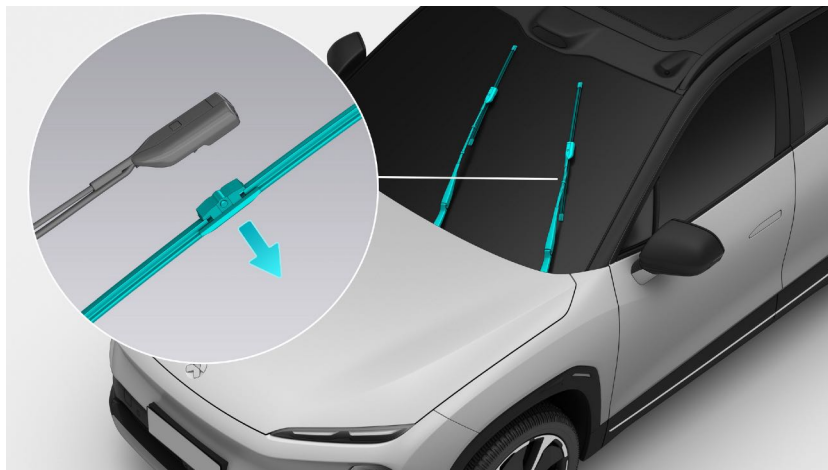

3. Вставляйте новую щетку стеклоочистителя до тех пор, пока не услышите щелчок, подтверждающий надежность установки передней щетки стеклоочистителя.

## Замена щетки заднего стеклоочистителя

Задний дворник убирает капли дождя на заднем стекле. Процедура замены щетки заднего дворника следующая:

1. Поднимите рычаг заднего стеклоочистителя и снимите щетку заднего стеклоочистителя.

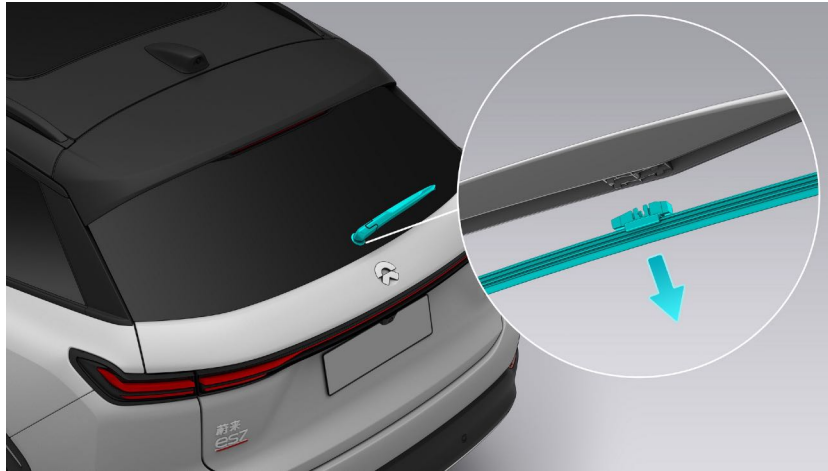

2. Установите новую щетку стеклоочистителя и потяните щетку стеклоочистителя, чтобы убедиться, что она надежно установлена.

## Заправка жидкости омывателя ветрового стекла

Жидкость омывателя ветрового стекла используется для поддержания хорошей видимости через ветровое стекло.

Процедура заливки жидкости омывателя ветрового стекла выглядит следующим образом:

1. Откройте крышку бачка для жидкости омывателя ветрового стекла и долейте соответствующее количество жидкости омывателя.

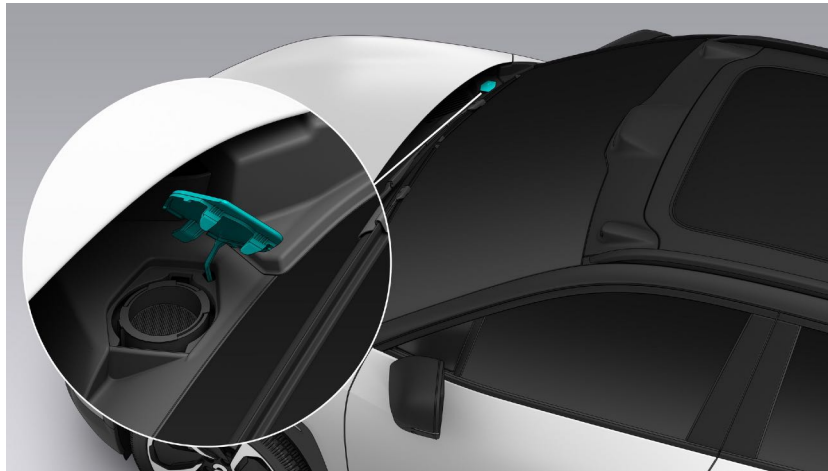

### Осторожность

При доливке жидкости для омывателя ветрового стекла наполняйте бачок осторожно, чтобы не пролить, и немедленно вытирайте пролитую жидкость.

2. После доливки жидкости затяните крышку.

## Заправка охлаждающей жидкости

### Предупреждение

Чтобы избежать риска поражения электрическим током при открытии капота, пожалуйста, свяжитесь с NIO, чтобы долить охлаждающую жидкость автомобиля.

Охлаждающая жидкость поддерживает работу системы питания автомобиля в надлежащем температурном диапазоне. Порядок заправки охлаждающей жидкости следующий:

1. Потяните за крышку ручки капота в салоне, чтобы открыть капот.



2. Включите защелку капота.

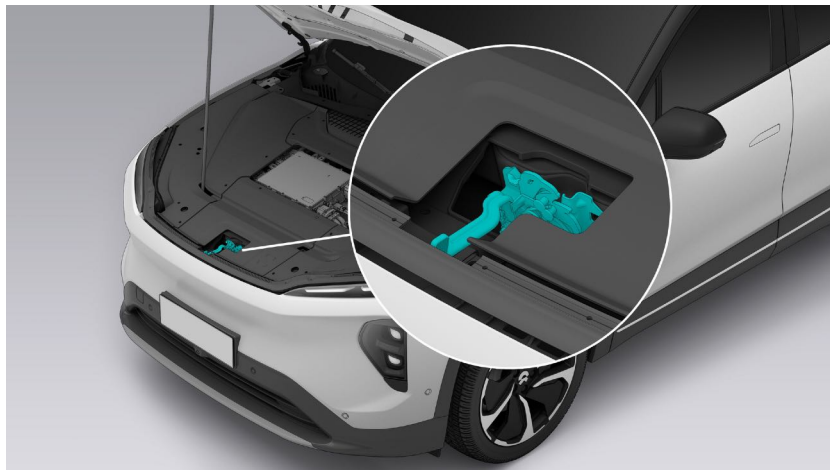

3. Поднимите капот и поддержите его опорным стержнем.

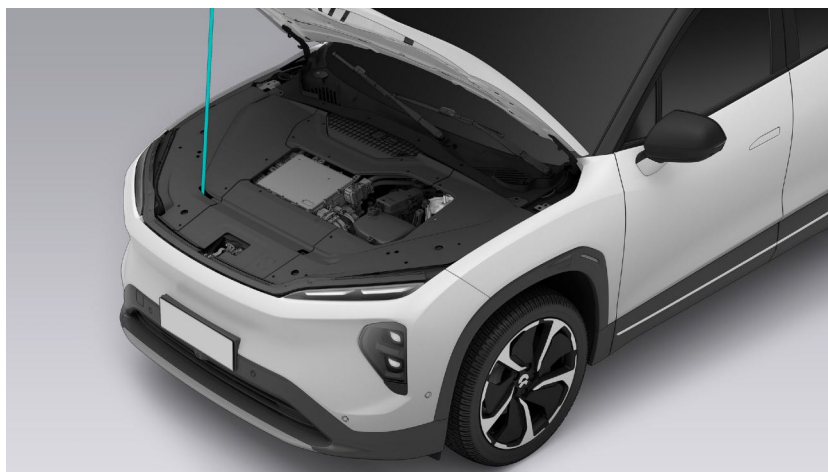

4. Откройте крышку охлаждающей жидкости и добавьте соответствующее количество охлаждающей жидкости (выше индикатора MIN и ниже индикатора MAX).

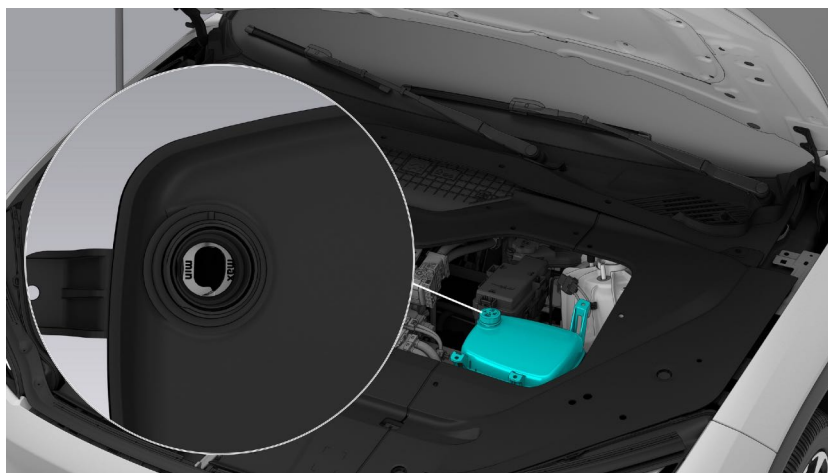

5. Плотно закройте крышку охлаждающей жидкости. Закрывая капот, держите его руками и опускайте под соответствующим углом. Затем сильно надавите на капот, пока он полностью не закроется.

**Осторожность**

Не хлопайте и не роняйте капот.

## Заправка тормозной жидкости

### Предупреждение

Чтобы избежать риска поражения электрическим током при открытии капота, пожалуйста, свяжитесь с NIO, чтобы долить тормозную жидкость в автомобиль.

Тормозная жидкость является средой для передачи тормозного давления в гидравлической тормозной системе. Порядок заправки тормозной жидкости следующий:

1. Потяните за крышку ручки капота в салоне, чтобы открыть капот.



2. Включите защелку капота.

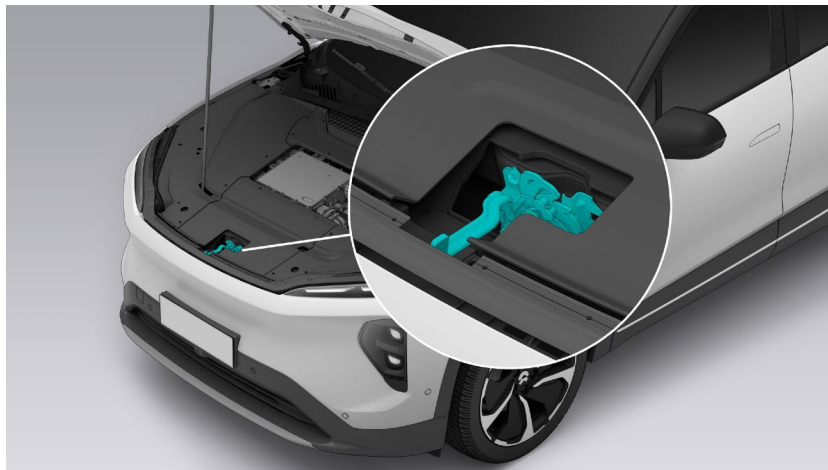

3. Поднимите капот и поддержите его опорным стержнем.



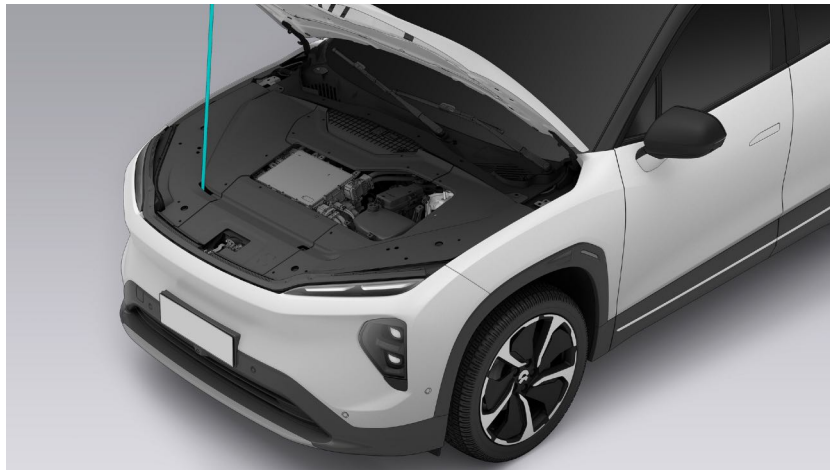

4. Откройте крышку тормозной жидкости и долейте соответствующее количество тормозной жидкости (выше индикатора MIN и ниже индикатора MAX).

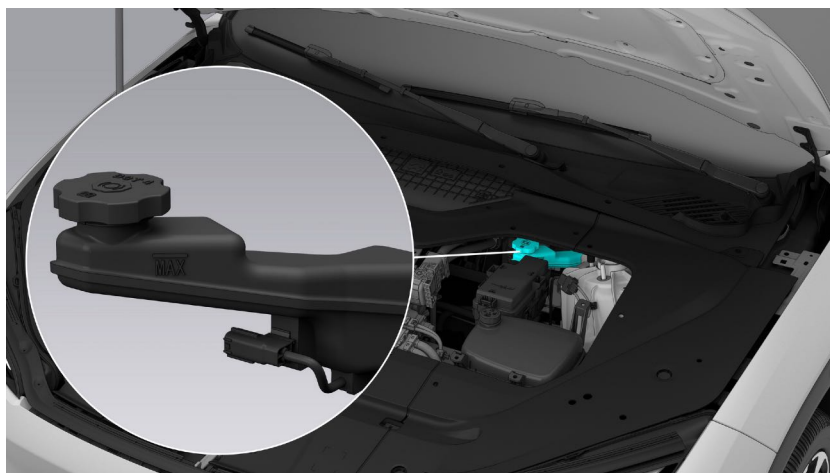

5. Плотно закройте крышку тормозной жидкости. Закрывая капот, держите его руками и опускайте под соответствующим углом. Затем сильно надавите на капот, пока он полностью не закроется.

**Осторожность**

Не хлопайте и не роняйте капот.

## Осмотр и техническое обслуживание шин

Не управляйте автомобилем, если шины повреждены, чрезмерно изношены или не накачаны до нужного давления. В целях безопасности вождения регулярно проверяйте шины:

- Часто проверяйте шины на предмет любых признаков проколов, порезов, разрывов, износа и вздутий и удаляйте любые посторонние предметы с протекторов.
- Прокол приводит к потере давления в шине, поэтому важно часто проверять давление в шинах. Отремонтируйте или замените проколотые или поврежденные шины как можно скорее. Если во время движения вы почувствуете внезапную вибрацию или помехи при движении или подозреваете, что шина повреждена, немедленно снизьте скорость. Двигайтесь медленно, избегая резкого торможения или резкого поворота руля. Остановите автомобиль, когда это будет безопасно, и немедленно свяжитесь с NIO.
- Если отсутствует колпачок ниппеля шины, замените его как можно скорее.
- Держите шины подальше от моторного масла, смазки или горючего.
- Всегда храните колеса в прохладном, сухом и темном месте. Шины без колес следует хранить в вертикальном положении.
- Не храните летние шины и не паркуйте автомобили с летними шинами при температуре окружающей среды ниже  $-15^{\circ}\text{C}$ .

Шины имеют индикаторы износа, встроенные в рисунок протектора. Регулярно проверяйте рисунок протектора, особенно перед и после длительных поездок. Когда протектор изношен до 1,6 мм или меньше, на поверхности рисунка протектора появляются индикаторы, указывающие на то, что сцепление шины с дорогой значительно снижается. В этом случае немедленно замените шину. Невыполнение этого требования может увеличить риск несчастных случаев.



Из соображений безопасности шины необходимо заменять, если они повреждены одним из следующих способов:

- Повреждения шины, такие как порезы, разрывы, трещины в глубине корда и выпуклости, указывающие на повреждение внутреннего слоя;
- Частые протечки шин или повреждения, которые невозможно устранить из-за размера или расположения пореза или других поврежденных участков;
- Проколы, вздутия и повреждения боковины шины;
- Деформация или коррозия, вызванная длительной стоянкой.

Если вы не уверены, пожалуйста, свяжитесь с NIO.

#### Осторожность

Если износ шин неравномерный, мы рекомендуем вам связаться с NIO, чтобы проверить шины на динамическую балансировку.

Чтобы уменьшить износ шин и продлить срок их службы, вам следует регулярно осматривать и обслуживать шины в соответствии с вашим стилем вождения и дорожными условиями:

- Каждая шина требует периода обкатки в течение первых 500 километров пробега. Вы можете предусмотрительно обкатать их на надлежащей скорости, чтобы продлить срок службы шин.
- При наезде на бордюр или подобное препятствие следует снизить скорость и попытаться объехать бордюр в перпендикулярном к нему направлении.
- Сильное столкновение с бордюром или предметом с острыми краями (например, камнем) может привести к незаметному повреждению шины, которое проявится позже. В зависимости от силы удара кромка обода также может быть повреждена.
- Резкие повороты, чрезмерное ускорение и резкое торможение могут увеличить износ шин.
- При проезде больших выбоин, лежащих полицейских или препятствий снижайте скорость и будьте осторожны.
- Вы должны проверять динамическую балансировку шин после каждой замены шин.
- Если автомобиль не может двигаться прямо или его сносит влево или вправо, обратитесь в сервисный центр NIO, чтобы проверить и при необходимости отрегулировать сход-развал.
- Задние колеса изношены меньше, чем передние. Если вы хотите поменять их местами, поменяйте местами передние и задние колеса в соответствующих местах. Мы рекомендуем выравнять шины каждые 10 000 километров попарно.

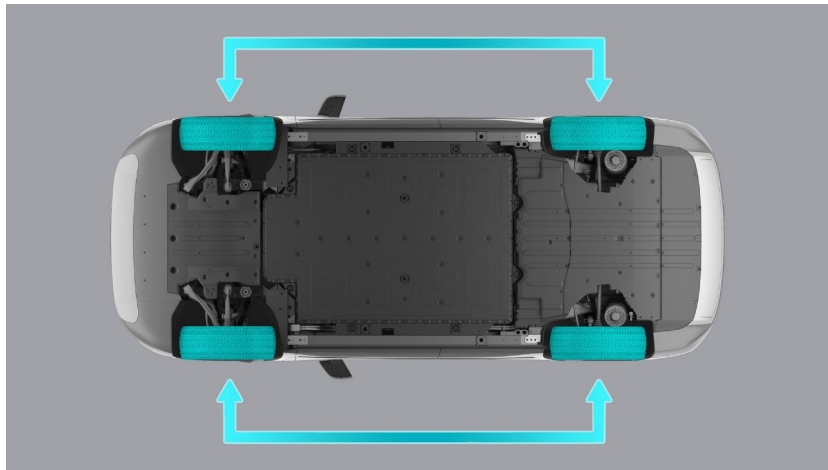

## Проверка и техническое обслуживание тормозных колодок и дисков

Время от времени слегка нажимайте на педаль тормоза при движении по дождливой или обледенелой дороге, чтобы выделяемое при трении тепло нагревало и сушило тормозные колодки. То же самое следует делать при вождении в очень сырую или холодную погоду.

Возьмите свой автомобиль на быструю поездку после автомойки, чтобы высушить тормозные диски и избежать ржавчины.

Износ тормозных колодок и дисков во многом определяется вашим стилем вождения и дорожными условиями. Расстояние пробега нельзя использовать для определения степени износа.

Высокоэффективная тормозная система используется для достижения наилучших комплексных характеристик торможения при различных скоростях и температурах автомобиля. Таким образом, при определенных скоростях автомобиля, усилии торможения и окружающих условиях (таких как температура и влажность) тормозная система может издавать скрипучий звук.

Новые или недавно замененные тормозные колодки и тормозные диски не обеспечивают оптимальную эффективность торможения до тех пор, пока они не будут обкатаны, проехав не менее 500 километров. Чтобы компенсировать сниженный эффект торможения, во время обкатки обязательно прикладывайте большее усилие к педали тормоза.

## Осмотр и техническое обслуживание воздушного фильтра

После замены войдите в «Настройки» в левом нижнем углу центрального дисплея и коснитесь **Комфорт в салоне > Напоминание о воздушном фильтре** чтобы сбросить напоминание. Это напоминание является предполагаемым сроком службы, а фактический срок службы может варьироваться в зависимости от окружающей среды и других факторов. При необходимости замените воздушный фильтр.

Перед началом движения очистите решетку от каких-либо препятствий (например, листьев, снега).

## Техническое обслуживание батареи 12 В

Аккумуляторная батарея 12 В, расположенная в багажнике, в основном используется для питания 12-вольтовых розеток пускового и электрооборудования автомобиля. Чтобы продлить срок службы батареи 12 В, поддерживайте достаточный уровень заряда батареи.

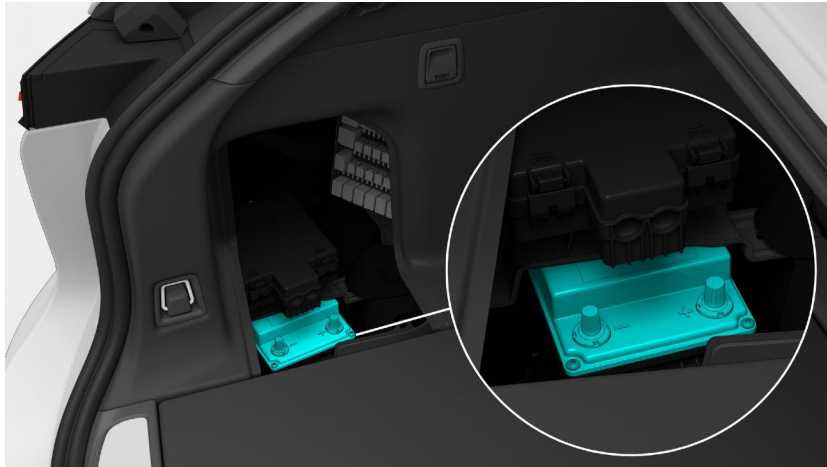

### Предупреждение

Если 12-вольтовая батарея протекает или вздулась, немедленно свяжитесь с NIO. Если электролит попал в глаза или на кожу, промойте глаза или кожу проточной водой и немедленно обратитесь за медицинской помощью.

### Осторожность

- Если батарея 12 В сильно разряжена (например, не использовалась в течение длительного времени), обратитесь за помощью в NIO и не заменяйте ее самостоятельно.
- Прежде чем покинуть автомобиль, убедитесь, что все электрические системы, такие как освещение и медицентр, выключены, и припаркуйте автомобиль в прохладном и сухом месте.

### Осторожность

После отключения и повторного подключения аккумулятора 12 В автоматические стеклоподъемники и функция защиты от заземления окон будут недоступны.

## Техническое обслуживание и утилизация высоковольтных аккумуляторов

### *Техническое обслуживание высоковольтной батареи*

Аккумуляторная батарея высокого напряжения является важным компонентом для управления автомобилем. Пожалуйста, обратите внимание на следующее при его использовании:

- Если автомобиль припаркован в очень жарком или холодном месте, это напрямую влияет на срок службы высоковольтной батареи. Не оставляйте автомобиль в таких условиях на длительное время (более восьми часов).
- Не паркуйте автомобиль в жарком месте с источниками тепла, иначе может произойти случайное возгорание.
- Автомобиль следует парковать в сухом, а не влажном месте.
- Избегайте слишком частого использования мощной зарядки постоянным током, так как это может повлиять на срок службы высоковольтной батареи.
- Если автомобиль не будет использоваться в течение длительного времени, убедитесь, что уровень заряда высоковольтной батареи превышает 50 % (согласно показаниям цифровой комбинации приборов), и припаркуйте автомобиль в прохладном месте, чтобы продлить срок службы высоковольтной батареи. Мы рекомендуем проверять уровень заряда батареи каждую неделю и использовать автомобиль не реже одного раза в месяц.
- Используйте зарядное оборудование, соответствующее спецификациям зарядки, и следуйте инструкциям на зарядном устройстве.
- При движении по ухабам, гравию или ухабистым дорогам двигайтесь с меньшей скоростью или объезжайте препятствия, чтобы не повредить шасси автомобиля или высоковольтную аккумуляторную батарею. Если вы слышите какой-либо звук скрежета или удара в нижней части корпуса, немедленно свяжитесь с НИО для проверки безопасности шасси и высоковольтной аккумуляторной батареи.

### **Предупреждение**

- Высоковольтная батарея работает при высоком напряжении. Не прикасайтесь, не перемещайте и не разбирайте высоковольтную батарею или ее цепь без разрешения. Это может привести к травме.
- Обязательно зарядите автомобиль в течение 24 часов, когда оставшийся запас хода равен нулю. В это время скорость зарядки будет ограничена до тех пор, пока уровень заряда батареи не достигнет 50%. Если не зарядить автомобиль в течение 72 часов, это может привести к необратимому повреждению высоковольтной батареи.



**Утилизация высоковольтных аккумуляторов**

Отработанные высоковольтные батареи должны быть надлежащим образом переработаны. В процессе технического обслуживания и ремонта автомобилей подлежат утилизации высоковольтные аккумуляторы, отвечающие следующим условиям:

1. В процессе ремонта и обслуживания высоковольтной батареи в НИО будет проверяться уровень и состояние батареи. Что касается батарей, которые должны быть переработаны в соответствии с соответствующими законами и правилами, НИО берет на себя основную ответственность за их переработку в соответствии с рыночной ситуацией на данный момент.
2. Аккумуляторы, которые находятся в хорошем состоянии, но не могут быть использованы по другим причинам, могут быть переработаны для каскадного использования после основного ремонта.
3. Аккумуляторы, которые не подходят для каскадного использования из-за серьезных неисправностей или повреждений, будут отправлены на переработку.

**Осторожность**

Не выбрасывайте высоковольтную батарею небрежно, так как это может нанести серьезный ущерб окружающей среде.

Транспортные средства, автомобильные детали и аккумуляторы должны утилизироваться уполномоченными компаниями по переработке. Их нельзя выбрасывать вместе с обычными бытовыми отходами или отправлять на свалку, так как это может нанести серьезный ущерб окружающей среде. Подробности смотрите на сайте НИО.



Этот символ на аккумуляторе означает, что данное изделие нельзя утилизировать как бытовые отходы.

Процесс переработки высоковольтных аккумуляторов: аккумуляторы будут переработаны и утилизированы NIO или третьей стороной, назначенной NIO.

## Блок предохранителей под капотом

### Осторожность

Не используйте предохранители с номинальным током выше номинального тока. Заменяйте перегоревший предохранитель только предохранителем того же номинального тока и размера.

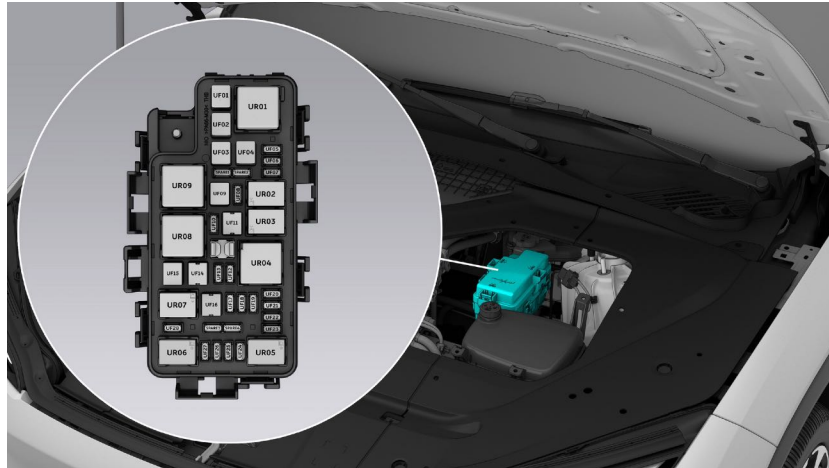

Нет.	Наименование	Номинальное значение	Описание
UR01	Реле УР01		Вентилятор сборки (KL87 источник питания)
UR02	Реле УР02		Рулевая колонка модуль (рулевой подогрев колес источник питания)
UR03	Реле УР03		Электронная вода насос - высокий напряжение батареи (KL87 мощность поставлять)
UR04	Реле УР04		UF12/UF13/UF17/UF18/UF20/UF21/УФ22/УФ23/УФ28 предохранитель питания
UR05	Реле УР05		Источник питания звукового сигнала
УР06	Реле УР06		(Сдержанный)
UR07	Реле УР07		Электронная вода насос - передний

			мотор (KL87 мощность поставлять)
UR08	Реле UP08		Блок подачи воздуха мощность двигателя поставлять
UR09	Реле UP09		Передний вентилятор (KL87 источник питания)
UF01	предохранитель UF01	60A	Релейный переключатель UR01 источник питания
UF02	предохранитель UF02	40A	Активный ремень безопасности источник питания
UF03	предохранитель UF03	25A	Контроллер тела (передний стеклоочиститель мотор) KL30 источник питания
UF04	предохранитель UF04		(Сдержанный)
UF05	предохранитель UF05	10A	Высокое напряжение постоянного тока конвертер интегрирован- ред компонент источник питания
UF06	предохранитель UF06	10A	Передний инвертор (KL30 мощность поставлять)
UF07	предохранитель UF07	15A	Релейный переключатель UR02 источник питания
UF08	предохранитель UF08	10A	Зарядный порт индикатор питания поставлять
UF09	предохранитель UF09	50A	Релейный переключатель UR09 источник питания
UF10	предохранитель UF10		(Сдержанный)
UF11	предохранитель UF11	20A	Релейный переключатель UR03 источник питания

UF12	Предохранитель UF12	10A	Электронное снаряжение <b>модуль выбора</b> (KL87 мощность поставлять)
UF13	Предохранитель UF13	10A	Климат-контроль/ Катушка реле UR09 источник питания
UF14	Предохранитель UF14	20A	Релейный переключатель UR07 источник питания
UF15	Предохранитель UF15	40A	Релейный переключатель UR08 источник питания
UF16	Предохранитель UF16		(Сдержанный)
UF17	Предохранитель UF17	10A	Высокое напряжение распределитель мощности поставлять
UF18	Предохранитель UF18	15A	Управление транспортным средством- лер (мощность KL87 поставлять)
UF19	предохранитель UF19		(Сдержанный)
UF20	Предохранитель UF20	10A	Реле UR01/UR03 питание катушки
UF21	предохранитель UF21	10A	Пятистороннее охлаждение водяной клапан (KL87 источник питания)
UF22	предохранитель UF22	10A	Выключатель тормоза (KL87 источник питания)
UF23	предохранитель UF23	10A	Передний бампер подвижная решетка (KL87 мощность поставлять)
UF24	предохранитель UF24	15A	Источник питания звукового сигнала
UF25	Предохранитель UF25		(Сдержанный)
UF26	предохранитель UF26		(Сдержанный)

UF27	предохранитель UF27		(Сдержанный)
UF28	предохранитель UF28	10А	Катушка реле UR07 источник питания

## Блок предохранителей на приборной панели

### Осторожность

Не используйте предохранители с номинальным током выше номинального тока. Заменяйте перегоревший предохранитель только предохранителем того же номинального тока и размера.



Нет.	Наименование	Номинальное значение	Описание
IR01	Реле IR01	40А	ИФ29/ИФ30/ИФ31/ ИФ32/ИФ33/ИФ34/ ИФ35/ИФ36/ИФ37/ ИФ38/ИФ39/ИФ40 предохранитель (силовой КЛ15 поставлять)
ИР02	Реле ИР02	70А	ИФ41/ИФ42/ИФ43/ ИФ44/ИФ45/ИФ46 предохранитель (силовой КЛ15 поставлять)
ИР03	Реле ИР03	70А	ИФ47/ИФ48/ИФ49/ ИФ50 (мощность КЛ15 поставлять)
ИФ01	предохранитель ИФ01	10А	Управление батареей- блок (КЛ30 источник питания)
ИФ02	предохранитель ИФ02	20А	Задняя часть остров (мощность КЛ30 поставлять)
ИФ03	предохранитель ИФ03	10А	Электронное снаряжение модуль выбора

			(KL30 мощность поставлять)
IF04	предохранитель IF04	10A	Выключатель тормоза (KL30 источник питания)
IF05	предохранитель IF05	10A	Контроллер автомобиля 1 (мощность KL30 поставлять)
IF06	предохранитель IF06	20A	Информационно-развлекательная система системная консоль 1 (мощность KL30 поставлять)
ИФ07	предохранитель IF07	10A	Шлюз для тела модуль 1 мощность поставлять
IF08	предохранитель IF08	10A	Управление передней частью кузова модуль (безопасный коробка) KL30 мощность питание/беспроводная связь мощность зарядки поставлять
IF09	предохранитель IF09	10A	Центральный дисплей источник питания
IF10	предохранитель IF10	30A	АДАС основной контроллер 1 (KL30 источник питания)
IF11	предохранитель IF11	10A	Умная антенна источник питания
IF12	предохранитель IF12	10A	Bluetooth цифровой ключ антенна мощность модуля поставлять
IF13	предохранитель IF13	10A	Рулевая колонка источник питания
ИФ14	предохранитель IF14	10A	Проекционный дисплей/ умный робот (KL30 источник питания)



IF15	предохранитель IF15	10A	Датчик лидар источник питания
IF16	предохранитель IF16	30A	АДАС основной контроллер 2 (KL30 источник питания)
ИФ17	предохранитель IF17	10A	Климат-контроль модуль (KL30 источник питания)
IF18	предохранитель IF18	10A	Входная дверь ручка/водительская дверь переключатель управления источник питания
ИФ19	предохранитель IF19	10A	Реле IR01/IR02 источник питания
ИФ20	предохранитель IF20	10A	Диагноз меж- лицо (мощность KL30 поставлять)
ИФ21	предохранитель IF21	20A	Контроллер тела (подогрев сидений и подсветка) KL30 источник питания
ИФ22	предохранитель IF22	10A	ETC (мощность KL30 поставлять)
ИФ23	предохранитель IF23	15A	Контроллер тела (насос омывателя) KL30 блок питания
ИФ24	предохранитель IF24	10A	Климат-контроль модуль/дождь & световой датчик/ контроль запаха мощность модуля поставлять
ИФ25	предохранитель IF25	20A	Контроль тела модуль 1 (KL30 источник питания)

ИФ26	предохранитель IF26	20A	Контроль тела модуль 2 (КЛ30 источник питания)
ИФ27	предохранитель IF27	10A	Цифровой инструмент кластер (КЛ30 источник питания)
IF28	предохранитель IF28	10A	Радар/парковка радиолокационный контроллер источник питания
ИФ29	предохранитель IF29	10A	Электроэнергия мощность рулевого управления поставка 1
ИФ30	предохранитель IF30	10A	Электроэнергия мощность рулевого управления поставка 2
IF31	предохранитель IF31	10A	Контроллер подушки безопасности (КЛ15 мощность поставлять)
IF32	предохранитель IF32	10A	Контроллер тела (КЛ15 мощность поставлять)
IF33	предохранитель IF33	10A	Климат-контроль модуль/ЕТС/ Зеркало заднего вида сборка (КЛ15 источник питания)
ИФ34	предохранитель IF34	15A	Левая фара (КЛ15 мощность поставлять)
IF35	предохранитель IF35	15A	Правая фара (КЛ15 мощность поставлять)
ИФ36	предохранитель IF36	10A	Окружающее освещение/ косметическое зеркало свет/чтение светлый/многоцветный подсветка пространства для ног/ ящик для хранения свет

			(KL15 мощность поставлять)
ИФ37	предохранитель IF37	15A	Средняя дверь багажника свет (KL15 мощность поставлять)
IF38	предохранитель IF38	10A	Левый задний фонарь кузова (KL15 мощность поставлять)
ИФ39	предохранитель IF39	10A	Правое тело задний фонарь (KL15 источник питания)
ИФ40	предохранитель IF40	10A	Передний корпус контроллер KL15_1/ Реле КЛ15_2 обратная связь/IR03 мощность катушки реле поставлять
ИФ41	предохранитель IF41	25A	Переднее питание 12В розетка мощность поставлять
ИФ42	предохранитель IF42	10A	Сейф USB-порт источник питания
ИФ43	предохранитель IF43	10A	Передний корпус мощность контроллера розетка реле обратная связь
ИФ44	предохранитель IF44	10A	Задняя панель управления Порт USB 1 (источник питания KL15)
ИФ45	предохранитель IF45	10A	USB на заднем сиденье источник питания
ИФ46	предохранитель IF46	25A	Питание 12В сзади розетка мощность поставлять
ИФ47	предохранитель IF47	10A	Сиденье водителя пневматический

			поясничная поддержка источник питания
ИФ48	предохранитель IF48	10А	Пассажирское место пневматический поясничная поддержка источник питания
ИФ49	предохранитель IF49	10А	Задний пассажир сила массажа поставлять
ИФ50	предохранитель IF50	15А	(Сдержанный)
IF51	предохранитель IF51	15А	Контроллер тела (зарядка) KL30 источник питания
IF52	предохранитель IF52	30А	Управление сиденьем водителя источник питания
IF53	предохранитель IF53	30А	Пассажирское место мощность управления поставлять
IF54	предохранитель IF54	30А	Передняя левая дверь модуль контроля KL30 блок питания 1
IF55	предохранитель IF55	20А	Передняя левая дверь модуль контроля KL30 блок питания 2
IF56	предохранитель IF56	30А	Передняя правая дверь модуль контроля KL30 блок питания 1
IF57	предохранитель IF57	20А	Передняя правая дверь модуль контроля KL30 блок питания 2
IF58	предохранитель IF58	30А	Задняя левая дверь модуль контроля

			КЛ30 блок питания 1
IF59	предохранитель IF59	20A	Задняя левая дверь модуль контроля КЛ30 блок питания 2
ИФ60	предохранитель IF60	30A	Задняя правая дверь модуль контроля КЛ30 блок питания 1
IF61	предохранитель IF61	20A	Задняя правая дверь модуль контроля КЛ30 блок питания 1
IF62	предохранитель IF62	40A	Тормозное давление двигатель регулятора 2 источник питания
IF63	предохранитель IF63	50A	Релейный переключатель IR02 источник питания
IF64	предохранитель IF64	40A	Релейный переключатель IR01 источник питания
ИФ65	предохранитель IF65	50A	Релейный переключатель IR03 источник питания
IF66	предохранитель IF66	40A	Мощность люка поставлять
ИФ67	предохранитель IF67	20A	Тормозное давление корректирование мощность модуля поставлять
IF68	предохранитель IF68	40A	Тормозное давление двигатель регулятора 1 источник питания

## Блок предохранителей багажника

### Осторожность

Не используйте предохранители с номинальным током выше номинального тока. Заменяйте перегоревший предохранитель только предохранителем того же номинального тока и размера.

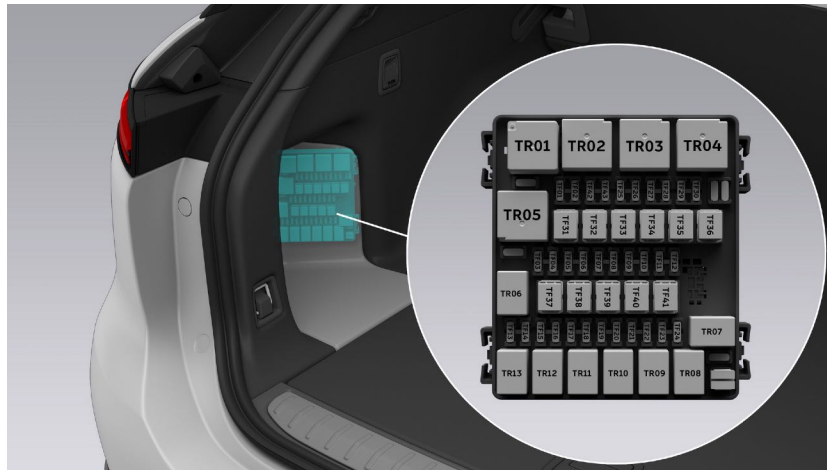

Нет.	Наименование	Номинальное значение	Описание
TR01	Реле TP01		(Сдержанный)
TR02	Реле TP02	40А	Задний обогреватель источник питания
TR03	Реле TP03	40А	КЛ15 блок питания (избыточность)
TR04	Реле TP04		(Сдержанный)
TR05	Реле TP05		(Сдержанный)
TR06	Реле TP06		(Сдержанный)
TR07	Реле TP07	30А	Мощность заднего дворника поставлять
TR08	Реле TP08		
TR09	Реле TP09		(Сдержанный)
TP10	Реле TP10		(Сдержанный)
TR11	Реле TP11		(Сдержанный)

TR12	Реле TP12		(Сдержанный)
TR13	Реле TP13		(Сдержанный)
TF01	предохранитель TF01		(Сдержанный)
TF02	предохранитель TF02		(Сдержанный)
TF03	предохранитель TF03	10A	Управление батареей- мощность блока питание 1 (KL30)
TF04	предохранитель TF04	10A	Шлюз для тела модуль 2 мощность поставлять
TF05	предохранитель TF05	15A	Задний стеклоочиститель (KL30) источник питания
TF06	предохранитель TF06	10A	Задний инвертор источник питания
TF07	предохранитель TF07	10A	Датчик лидар источник питания
TF08	предохранитель TF08	30A	Контроллер ADAS 1 источник питания
TF09	предохранитель TF09		(Сдержанный)
TF10	предохранитель TF10	30A	домен ADAS мощность контроллера поставка 2
TF11	предохранитель TF11	30A	Контроллер тела (внешнее освещение источник питания) 1
TF12	предохранитель TF12	30A	Контроллер тела (внешнее освещение источник питания) 2
TF13	предохранитель TF13	10A	Контроллер тела блок питания 2
TF14	предохранитель TF14	10A	Катушка реле TR02 источник питания

ТФ15	предохранитель ТФ15	10А	Удар задней двери мощность датчика поставлять
ТФ16	предохранитель ТФ16	20А	Информационно-развлекательная система системная консоль (KL30 мощность подача) 2
ТФ17	предохранитель ТФ17	15А	Пиротехническая безопасность переключатель питания поставлять
ТФ18	предохранитель ТФ18		(Сдержанный)
ТФ19	предохранитель ТФ19	10А	Катушка реле TR03 источник питания
ТФ20	предохранитель ТФ20		(Сдержанный)
ТФ21	предохранитель ТФ21		(Сдержанный)
ТФ22	предохранитель ТФ22		(Сдержанный)
ТФ23	предохранитель ТФ23		(Сдержанный)
ТФ24	предохранитель ТФ24		(Сдержанный)
ТФ25	предохранитель ТФ25		(Сдержанный)
ТФ26	предохранитель ТФ26		(Сдержанный)
ТФ27	предохранитель ТФ27		(Сдержанный)
ТФ28	предохранитель ТФ28		(Сдержанный)
ТФ29	предохранитель ТФ29		(Сдержанный)
ТФ30	предохранитель ТФ30		(Сдержанный)
ТФ31	предохранитель ТФ31	20А	Гибкое шасси мощность контроллера поставка 4
ТФ32	предохранитель ТФ32	30А	Мощность заднего сиденья поставлять



ТФ33	предохранитель ТФ33	30А	Управление усилителем блок питания 1
ТФ34	предохранитель ТФ34	30А	Мотор задней двери источник питания
ТФ35	предохранитель ТФ35		(Сдержанный)
ТФ36	предохранитель ТФ36	30А	Управление усилителем блок питания 2
ТФ37	предохранитель ТФ37	30А	Гибкое шасси мощность контроллера поставка 1
ТФ38	предохранитель ТФ38	20А	Гибкое шасси мощность контроллера поставка 2
ТФ39	предохранитель ТФ39	40А	Задний обогреватель источник питания
ТФ40	предохранитель ТФ40	40А	Релейный переключатель TR03 источник питания
ТФ41	предохранитель ТФ41	20А	Гибкое шасси мощность контроллера поставка 3

## Блок предохранителей

### Осторожность

Не используйте предохранители с номинальным током выше номинального тока. Заменяйте перегоревший предохранитель только предохранителем того же номинального тока и размера.

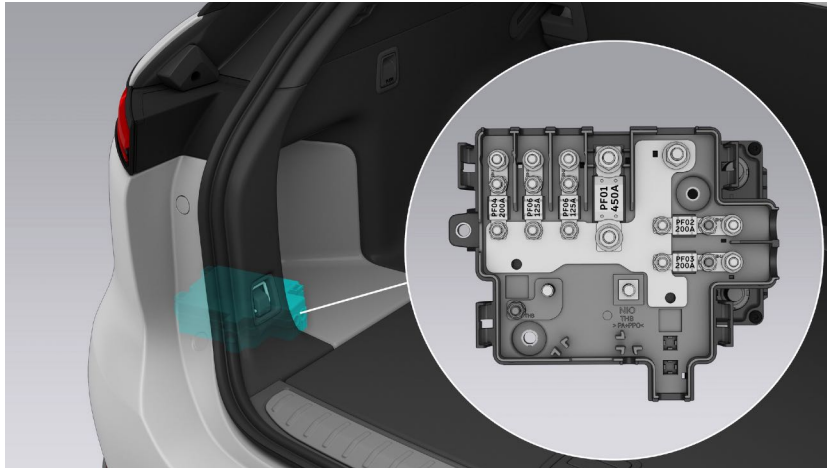

Нет.	Номинальное значение	Описание
ПФ01	450A	Преобразователь постоянного тока в постоянный
ПФ02	200A	Электрический ящик под капотом
ПФ03	200A	Предохранитель панели приборов коробка
ПФ04	200A	Блок предохранителей багажника
ПФ05	125A	Электроусилитель руля механизм
ПФ06	125A	Электроусилитель руля механизм

## Внешняя очистка и техническое обслуживание

Регулярная очистка и вождение могут защитить экстерьер автомобиля от повреждений, вызванных внешней средой. Частота очистки и нанесения воска зависит от частоты использования, условий парковки (находится ли автомобиль в гараже, под деревом или под прямыми солнечными лучами) и погодных условий.

Птичий помет, остатки насекомых, древесная смола, промышленные выбросы, пятна смолы, пепел и другие отложения на кузове и крыше могут привести к повреждению лакокрасочного покрытия. Такая коррозия усиливается при высоких температурах и сильном солнечном свете. Поэтому может потребоваться еженедельная чистка. Смочите пятна достаточным количеством воды, а затем удалите их.

### Предупреждение

Не мойте автомобиль во время зарядки.

### Осторожность

Пожалуйста, используйте специальные чистящие средства или кондиционеры при мытье или нанесении воска на автомобиль. Обратите внимание на срок годности перед использованием и храните в недоступном для детей месте.

## ***Ручная очистка***

При очистке автомобиля вручную используйте достаточное количество воды, чтобы смочить внешнюю часть автомобиля и смыть как можно больше пятен. Используйте мягкую губку, ткань или мягкую щетку, чтобы тщательно очистить автомобиль сверху вниз. Используйте чистящие средства для удаления стойких пятен. Когда губка или тряпка становятся слишком грязными, замените их. После очистки автомобиля тщательно промойте его чистой водой и протрите полотенцем. После посыпки солью зимой тщательно очистите днище автомобиля.

В целях защиты окружающей среды, пожалуйста, мойте автомобиль на специальной платформе для очистки. Если такого оборудования нет в наличии, выберите подходящее место для мойки автомобиля.

### Примечание

- Не мойте автомобиль под прямыми солнечными лучами, так как это может привести к повреждению краски.
- При мытье автомобиля из шланга в холодную погоду не распыляйте воду непосредственно на дверные ручки, зарядные порты, двери и люк в крыше. В противном случае эти движущиеся части могут замерзнуть на месте.

- Не используйте грубые губки или агрессивные чистящие средства, которые могут повредить краску.
- Не используйте воду горячее 60°C.
- Не используйте сухую ткань или губку для чистки фар. Вместо этого очистите их водой или автомобильным шампунем.

### **Автоматическая очистка**

Автомобиль можно мыть в автоматической автомойке, но структура, фильтр и тип очистителей и кондиционеров оборудования автомойки будут влиять на окраску кузова. Если после мойки краска кузова выглядит тусклой или поцарапанной, немедленно сообщите об этом оператору автомойки. При необходимости оборудование автомойки следует заменить.

Перед использованием автоматической мойки следует закрыть окна и люк в крыше, отключить функцию автоматического стеклоочистителя и сложить боковые зеркала. При этом оператор автомойки должен быть уведомлен о том, что транспортное средство оборудовано багажниками на крыше и радиоантенной.

### **Осторожность**

Пожалуйста, переключитесь на НЕЙТРАЛЬ (N передачу) перед автоматической мойкой. Войдите в Настройки в нижней части центрального дисплея и коснитесь **Вождение > Режим буксировки/мойки**.

### **Очистка под высоким давлением**

При использовании мойки высокого давления обязательно следуйте инструкциям по эксплуатации и держитесь на достаточном расстоянии от окрашенной поверхности или мягких материалов (таких как резиновые шланги или звукоизоляционные материалы). При мойке автомобиля рекомендуется соблюдать дистанцию более 500 мм при давлении ниже 100 бар и температуре не выше 60°C и держать мойку максимально перпендикулярно к автомобилю. Превышение этих стандартных параметров может привести к повреждению деталей автомобиля или попаданию воды внутрь автомобиля.

Не используйте форсунки с круглым лучом или вращающиеся форсунки. Шины нельзя чистить круглыми насадками. Даже при использовании на расстоянии и в течение короткого времени такая насадка может повредить шины.

Не используйте мойку высокого давления для промывки сертификационной таблички транспортного средства или углов оконного стекла.

## ***Полировка и вождение***

Высококачественный воск защищает лакокрасочное покрытие автомобиля от воздействия окружающей среды и даже предотвращает появление мелких царапин. Когда капли воды перестанут плавно скатываться с чистой краски кузова, используйте слой высококачественного твердого автомобильного воска на краске кузова. Если автомобиль регулярно очищается чистящими средствами, мы рекомендуем наносить твердый воск не реже двух раз в год для защиты лакокрасочного покрытия кузова.

Полировка необходима только тогда, когда поверхность кузова потеряла свой блеск и не может быть восстановлена воском. Не полируйте пластиковые детали или детали с матовым покрытием.

## ***Дворники***

Промойте щетки стеклоочистителей теплым автомобильным шампунем. Не используйте спирт или чистящие средства, содержащие нефтепродукты.

## ***Окна и боковые зеркала***

Используйте средства для мытья стекол, чтобы регулярно очищать все окна внутри и снаружи.

Очистите внутреннюю поверхность заднего ветрового стекла мягкой тканью, протирая ее в поперечном направлении. Не царапайте стекло и не используйте абразивные чистящие средства, чтобы не повредить нагревательный элемент.

Очистите боковые зеркала автомобильным шампунем. Не используйте абразивные чистящие средства, чтобы не повредить зеркала.

## ***Пластиковые детали***

Очистите пластиковые детали обычными методами очистки. Для удаления стойких пятен используйте только специальные чистящие средства для пластика, не содержащие растворителей, чтобы избежать коррозии.

## ***Хромированные детали***

Вы можете сначала очистить хромированные детали влажной тканью, а затем протереть их мягкой сухой тканью. Для лучшего эффекта используйте кондиционеры для хрома для очистки хромированных деталей. При использовании кондиционеров для хрома обязательно наносите продукты полностью и равномерно. Не чистите и не протирайте хромированные детали в пыльной или песчаной среде.

## ***Колеса***

Чтобы поддерживать колеса из алюминиевого сплава в хорошем состоянии, колесам требуется регулярное техническое обслуживание. Мы рекомендуем тщательно очищать их раз в две недели, чтобы предотвратить прилипание абразивных частиц, грязи или частиц соли к колесам и их коррозию. После очистки обработайте диски из алюминиевого сплава специальными чистящими средствами, не содержащими кислот и щелочей. Наносите твердый воск на колеса один раз в три

месяцы. Если защитный слой краски поврежден в результате удара, например, от камня, обязательно немедленно ретушируйте краску. Не используйте лак для краски или другие материалы для полировки.

Серьезные пятна на колесах могут вызвать дисбаланс колес. Это приведет к вибрации колес, которая будет передаваться на рулевое колесо. В некоторых случаях это может привести к преждевременному износу рулевого механизма. Поэтому необходимо регулярно очищать пятна на колесах.

### ***Защита днища***

Днище автомобиля специально обработано для защиты от химических и механических повреждений. Однако повреждение защитного слоя во время движения неизбежно. Рекомендуется перед зимой и весной регулярно проверять днище и защитный слой и при необходимости ремонтировать его.

### ***Зона действия радара***

Вы можете вручную очистить открытую область радара, протерев ее фланелью, смоченной соответствующим количеством воды или нейтрального чистящего раствора.

Там, где есть снег или лед, сначала удалите лед и снег с открытых участков радара, а затем протрите их фланелью или дайте им высохнуть на воздухе.

При использовании мойки высокого давления не промывайте открытую область радара напрямую. В противном случае может произойти повреждение.

Будьте осторожны, чтобы не загрязнить и не повредить датчики на переднем/заднем бампере во время технического обслуживания.

Не покрывайте пленкой, воском и не покрывайте открытую область датчика LiDAR. В противном случае производительность датчика LiDAR может ухудшиться.

## Чистка салона и техническое обслуживание

Регулярно очищайте внутреннюю часть с помощью чистящих средств или кондиционеров, чтобы сохранить внешний вид салона. Прежде чем использовать какие-либо чистящие средства, сначала пропылесосьте салон.

### Примечание

- Некоторые красители (например, от темных джинсов или одежды из овчины) могут окрасить внутренние материалы. В этом случае как можно скорее очистите испачканную поверхность.
- Не используйте сильные растворители, такие как чистящие жидкости, бензин или нефтяные растворители, которые могут повредить внутренние материалы.
- Не распыляйте чистящие средства непосредственно на электронные кнопки, переключатели или детали. Протрите пятна мягкой тканью, смоченной моющим средством.
- Острые предметы могут повредить внутреннюю ткань.

### **Ткань Интерьер**

Используйте только специальные чистящие средства, сухую пену и мягкую щетку для очистки тканевых материалов на дверях, задней части багажника, крыше и других местах.

### **Кожаный салон**

Вы можете использовать слегка влажную хлопчатобумажную или шерстяную ткань или чистящую ткань для очистки обычной грязи с кожаного салона. Вы можете использовать ткань, смоченную в мягком автомобильном шампуне, чтобы удалить стойкие масляные пятна. Убедитесь, что кожаный материал не полностью намок, и не допускайте просачивания воды через швы. Любую воду, оставшуюся на кожаной поверхности, следует быстро вытереть мягкой сухой тканью. Пятна от шариковых ручек, чернил, губной помады, крема для обуви и других веществ на кожаных поверхностях следует удалять как можно скорее. Мы рекомендуем использовать губку из 100% чистого пенополиуретана для чистки кожи наппа.

Мы рекомендуем максимально ограничить использование средств по уходу за кожей, не чаще двух раз в год для светлой кожи и не чаще одного раза в год для темной кожи.

### Примечание

- Не используйте чистящие растворители для очистки приборной панели, крышек подушек безопасности или кожаного салона.
- Во избежание выцветания кожи не оставляйте автомобиль на длительное время под прямыми солнечными лучами. Если вам нужно припарковать автомобиль под сильным солнечным светом, пожалуйста, накройте все кожаные материалы.

- Острые предметы на одежде, такие как молнии, заклепки и острые пряжки, могут оставить следы или вмятины на коже.
- Не пейте кофе и не пользуйтесь солнцезащитным кремом в автомобилях с кожаным салоном Nappa. Как можно скорее удаляйте пятна от кофе или солнцезащитного крема с кожи наппа мягким мыльным раствором.
- Не распыляйте чистящие средства с формальдегидом на кожу. При этом на натуральной коже могут остаться белые пятна, которые трудно удалить.

*Ремень безопасности*

Для очистки ремней безопасности используйте только мягкий автомобильный шампунь. Не снимайте ремни безопасности с автомобиля. Дайте ремням полностью высохнуть в растянутом состоянии.



## Применение антибактериального продукта

### **гаптекс**

Синтетическая кожа Naptex с антибактериальными свойствами за счет функционального слоя на основе Biomaster AT300 (активный ингредиент хлорид серебра CAS-Nr. 7783-90-6) для использования в автомобильных внутренних деталях (например, сиденьях, IP, CNSL и стойках) облицовки :

Антимикробный продукт для защиты от грамположительных и грамотрицательных бактерий (например, золотистого стафилококка и кишечной палочки в соответствии с GB/T 31402 или ISO 22196).

Никаких дополнительных мер предосторожности не требуется, когда водитель и пассажиры используют автомобиль в обычном режиме.

### **ПВХ**

Синтетическая кожа ПВХ с антибактериальными свойствами на основе SILVADUR.™960 Flex Antimicrobial, полимерная система, включающая противомикробный агент с ионами серебра (активный ингредиент CAS-Nr. 7761-88-8) для использования в автомобильных внутренних деталях (например, верхняя часть IP, верхний ролик DP, внутренняя поверхность консоли). Антимикробная защита продукта от грамположительных и грамотрицательных бактерий (например, Staphylococcus aureus и Escherichia coli согласно ISO 22196). Никаких дополнительных мер предосторожности не требуется, когда водитель и пассажиры используют автомобиль в обычном режиме.

### **Краска**

1. Водоразбавляемые покрытия Akzo Nobel с антибактериальными свойствами на основе хлорида серебра (активный ингредиент CAS-Nr. 7783-90-6) для использования в крышке подушки безопасности водителя: Антимикробная защита продукта от грамположительных и грамотрицательных бактерий (например, Staphylococcus aureus и Escherichia coli согласно GB/T 31402 или ISO 22196). Никаких дополнительных мер предосторожности не требуется, когда водитель и пассажир используют автомобиль в обычном режиме.
2. Покрытия MUSASHI с антибактериальными свойствами на основе серебряно-фосфатного стекла (действующее вещество CAS-Nr. 308069-39-8) для использования в отделке ASSY рулевого колеса: Антимикробная защита продукта от грамположительных и грамотрицательных бактерий (например, Staphylococcus aureus и Escherichia coli согласно GB/T 31402). Никаких дополнительных мер предосторожности не требуется, когда водитель и пассажир используют автомобиль в обычном режиме.
3. Покрытия PETER с антибактериальными свойствами на основе серебряно-фосфатного стекла (активный ингредиент CAS-Nr. 308069-39-8) для использования в деталях салона автомобиля (например, дверная ручка Inlay, задняя панель вентиляционного отверстия, задняя панель USB и орнамент PRND). ): Антимикробный продукт для защиты от грамположительных и грамотрицательных бактерий (например, Staphylococcus aureus и Escherichia coli согласно

ISO 22196). Никаких дополнительных мер предосторожности не требуется, когда водитель и пассажир используют автомобиль в обычном режиме.

### ***Кожаный руль***

Искусственная кожа с антибактериальными свойствами за счет функционального слоя на основе Laedana®(активный ингредиент серебро, адсорбированное на диоксиде кремния в виде наноматериала в виде стабильного агрегата с первичными частицами в наномасштабе) для использования в покрытии рулевого колеса: Антимикробная защита продукта от грамположительных и грамотрицательных бактерий (например, *Staphylococcus aureus* и *Escherichia coli* согласно GB/T 31402 или ISO 22196). Никаких дополнительных мер предосторожности не требуется, когда водитель и пассажиры используют автомобиль в обычном режиме.

### ***Фильтр***

Фильтр с антибактериальными свойствами за счет функционального слоя на основе диметилтетрадецил[3-(триметоксисилил)пропил]хлорида аммония (N-46279) (активный ингредиент CAS-Nr. 41591-87-1) для использования в системах обработки и кондиционирования воздуха системы: Бактериостатические и фунгистатические свойства против множества грамположительных и грамотрицательных бактерий, дрожжей и грибов в соответствии с ISO 846 и JIS L 1902. При размещении фильтра на рынке не требуется никаких дополнительных мер предосторожности.

### ***Сердечник испарителя и внутреннее покрытие конденсатора***

URD Coating представляет собой гидрофильное химическое вещество, содержащее биоцидные вещества. Испаритель и ИС могут быть защищены гидрофильным покрытием с антимикробными свойствами посредством функционального слоя на основе активных веществ TBZ (CAS:148-79-8), SPT (CAS:3811-73-2), ZPT (CAS :13463-41-7) и/или OIT (CAS:26530-20-1). Покрытие демонстрирует отличные противогрибковые свойства в отношении *Aspergillus Niger*, *Penicillium sp.* и антибактериальные свойства в отношении *Escherichia coli* и *Staphylococcus aureus* в соответствии с GB 21551.2. Никаких дополнительных мер предосторожности при размещении испарителя и внутреннего конденсатора на рынке не требуется.

## Информация об автомобиле

Производитель автомобиля	Автомобильная группа Аньхой Цзянхуай Корп., ООО
Горячая линия НИО	Обратитесь к таблице контактов
официальный сайт НИО	Обратитесь к таблице контактов

Сертификационную табличку автомобиля можно найти в нижней части правой центральной стойки.

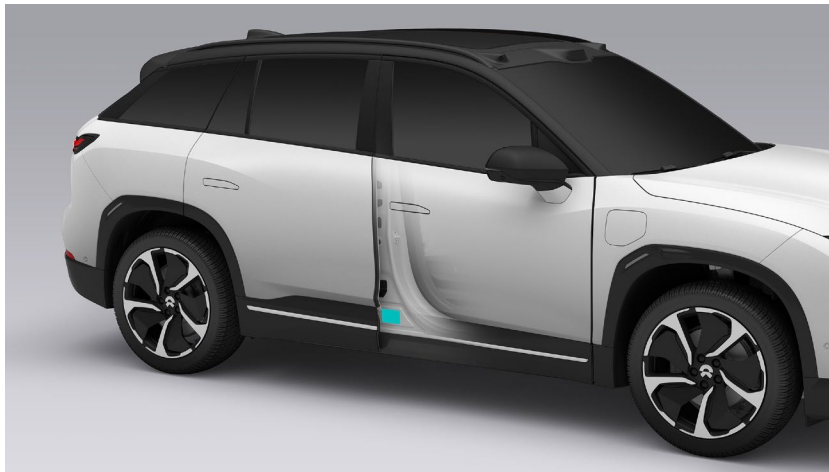

Этикетка марки автомобиля:

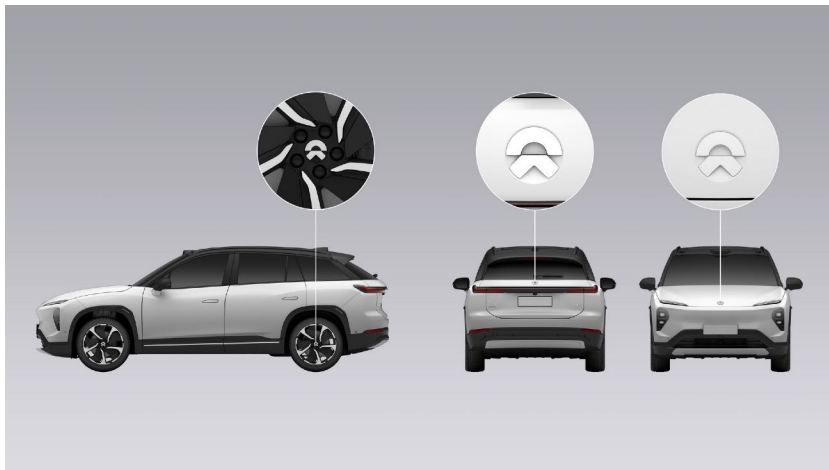

## Комбинация приборов и элементы управления

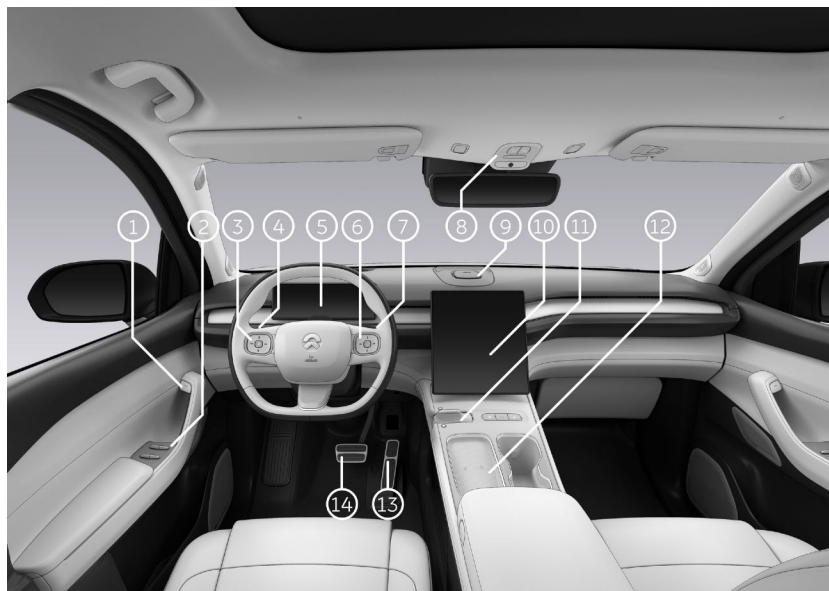
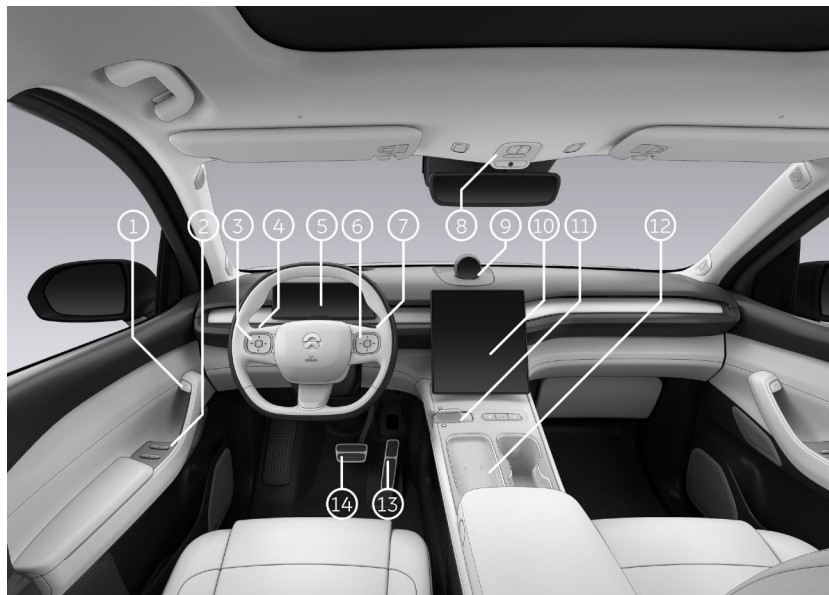

1. Электронные выключатели на внутренних дверных ручках

2. Панель управления окнами

3. Кнопки на руле - слева

4. Рычаг управления освещением поворотников и фар

5. Цифровая комбинация приборов

6. Кнопки на руле - справа

7. Рычаг управления стеклоочистителем и омывателем

8. Панель управления экстренными вызовами и лампами для чтения

9. НОМИ

10. Центральный дисплей

11. Селектор передач и панель управления центральной консоли

12. Беспроводная зарядка

13. Педаль акселератора

14. Педаль тормоза

## Информация о предупреждающих знаках

Нет.	Имя	Предупреждающий знак	Описание
1	Высокое напряжение электричество предупреждающий знак		Опасность! Не прикасайтесь к компонентам, находящимся под высоким напряжением. <b>НЦ.</b>
2	Высокое напряжение <b>компонент</b> предупреждающий знак 1		Композиции высокого напряжения нц. Опасность! Не прикасайтесь к высокому напряжению <b>компоненты без носить защитный</b> оборудование, чтобы избежать поражение электрическим током.
3	Высокое напряжение <b>компонент</b> предупреждающий знак 2		Композиции высокого напряжения нц. Опасность! Не прикасайтесь к высокому напряжению <b>компоненты без носить защитный</b> оборудование, чтобы избежать поражение электрическим током и <b>горит.</b>
4	Высокое напряжение Аккумуляторная батарея предупреждающий знак		Меры предосторожности при использовании высоковольтной батареи <b>пакет</b>
5	Высокое напряжение кабельное предупреждение <b>знак</b>		Композиции высокого напряжения <b>сети связаны</b> с оранжевым высоким жгуты напряжения. Делать не прикасаться к высокому напряжению <b>компоненты без носить защитный</b> оборудование.
6	Взаимный <b>совместимость</b> идентификаторы используется для <b>зарядка</b> машина		Взаимная совместимость идентификаторы, которые помогут вам зарядить автомобиль, находятся в автомобиле <b>порт зарядки. Когда выбор заряда-</b> зарядного пистолета, вы должны убедиться, что идентификатор на зарядном пистолете равен одному из

			<p>найденные идентификаторы в зарядном порту автомобиля — С, К или L. Диапазоны напряжения, относящиеся к этим идентификаторам, следующие:</p> <ul style="list-style-type: none"><li>• С: переменный ток <math>\leq 480</math> В</li><li>• К: от 50 до 500 В постоянного тока</li><li>• L: от 200 В до 920 В постоянного тока</li></ul>
--	--	--	---

## Идентификационный номер автомобиля (VIN)

Идентификационный номер автомобиля (VIN) выбит справа на капоте.

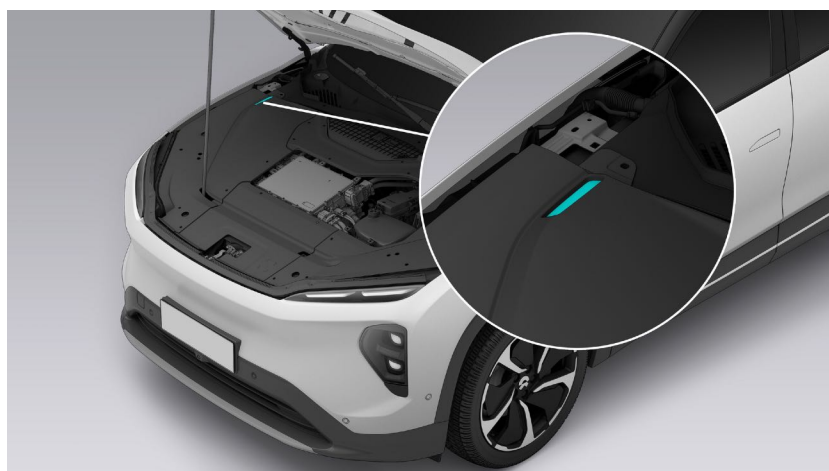

Вы также можете найти VIN в следующих местах:

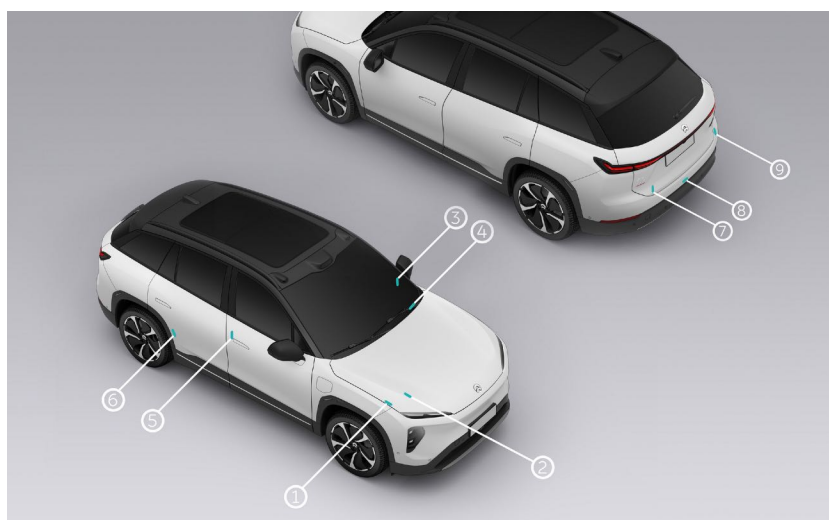

1. Нижняя сторона капота
2. Верхняя часть переднего приводного двигателя.
3. Левая часть балки панели приборов
4. Левая нижняя часть лобового стекла.
5. Нижняя часть правой средней стойки
6. Нижняя часть рамы правой задней двери.
7. Верхняя часть на конце заднего двигателя
8. Верхняя сторона заднего пола
9. Правая сторона двери багажника

Вы также можете считать VIN с диагностических приборов, сопряженных с автомобилем (инструмент диагностики модуля безопасности BD2):

1. Подключите диагностический прибор к диагностическому интерфейсу автомобиля и включите его.

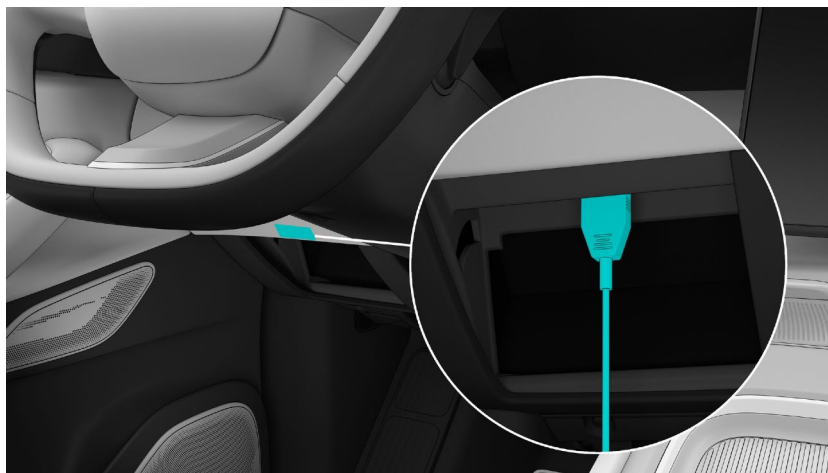

2. Запустите программу диагностики и войдите в интерфейс диагностического прибора.
3. Диагностический прибор автоматически считывает и отображает VIN на интерфейсе диагностического прибора.

На лобовом стекле автомобиля установлено устройство радиочастотной идентификации (RFID). Вы можете установить свое устройство ETC здесь.

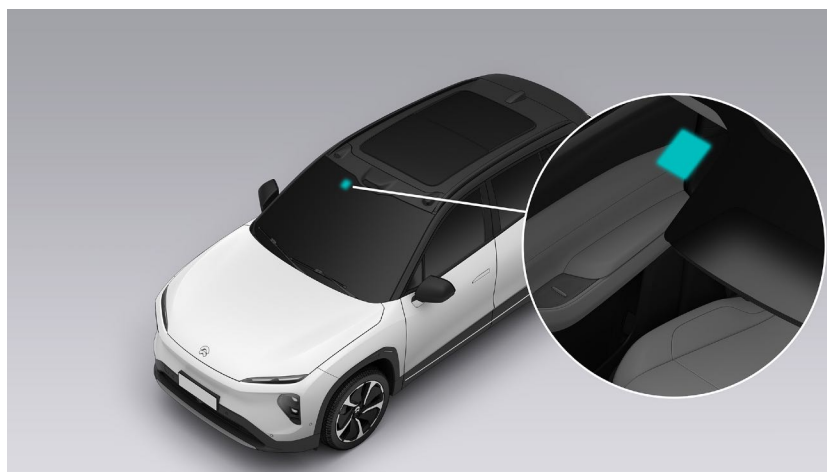



## Идентификационные этикетки приводного двигателя

Идентификационная табличка двигателя переднего привода расположена на нижней стороне двигателя.

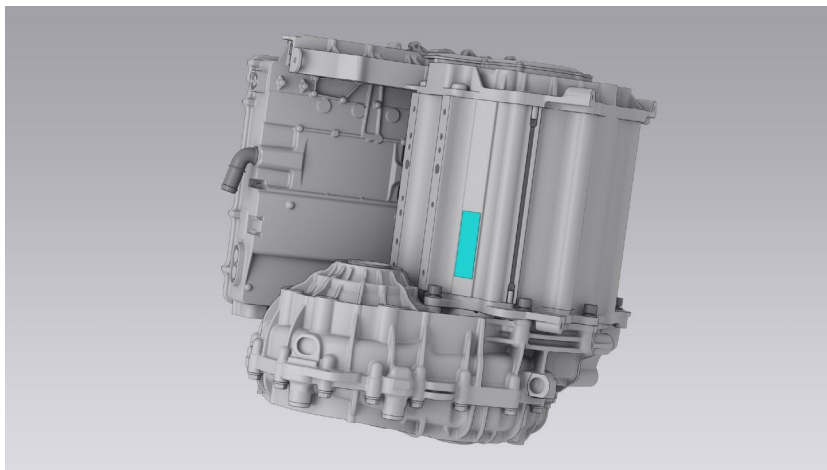

Идентификационная табличка двигателя заднего привода расположена на нижней стороне двигателя.

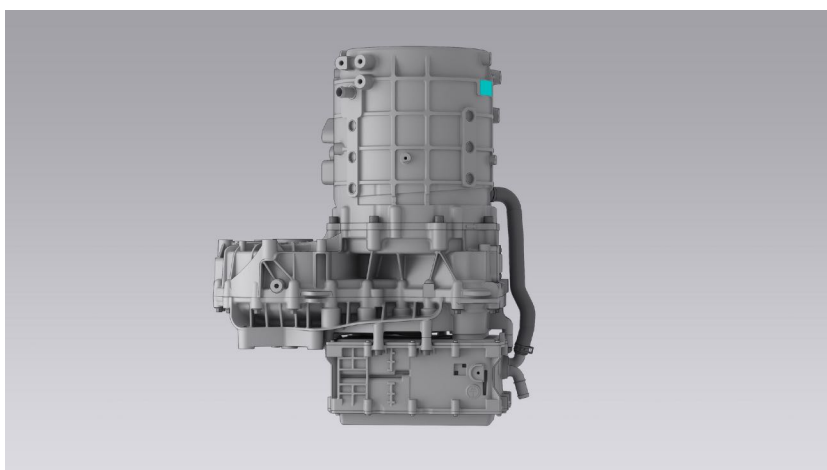

## Рекомендуемые жидкости и объемы

Элемент	Продукт	Емкость
Тормозная жидкость	ДОТ4	0,71 л
охлаждающая жидкость	- 40°C ОАТ (водно-этиленгликолевый раствор содержащий ингибитор)	14,75 л (75 кВтч) 14,5 л (100 кВтч)
Хладагент	R1234yf	1000г
Жидкость омывателя ветрового стекла	Температура замерзания <-30 °С	3л
Трансмиссионное масло	Кастрол БОТ350М3	1 л (спереди), 1,6 л (сзади)

## Информация о силовом агрегате

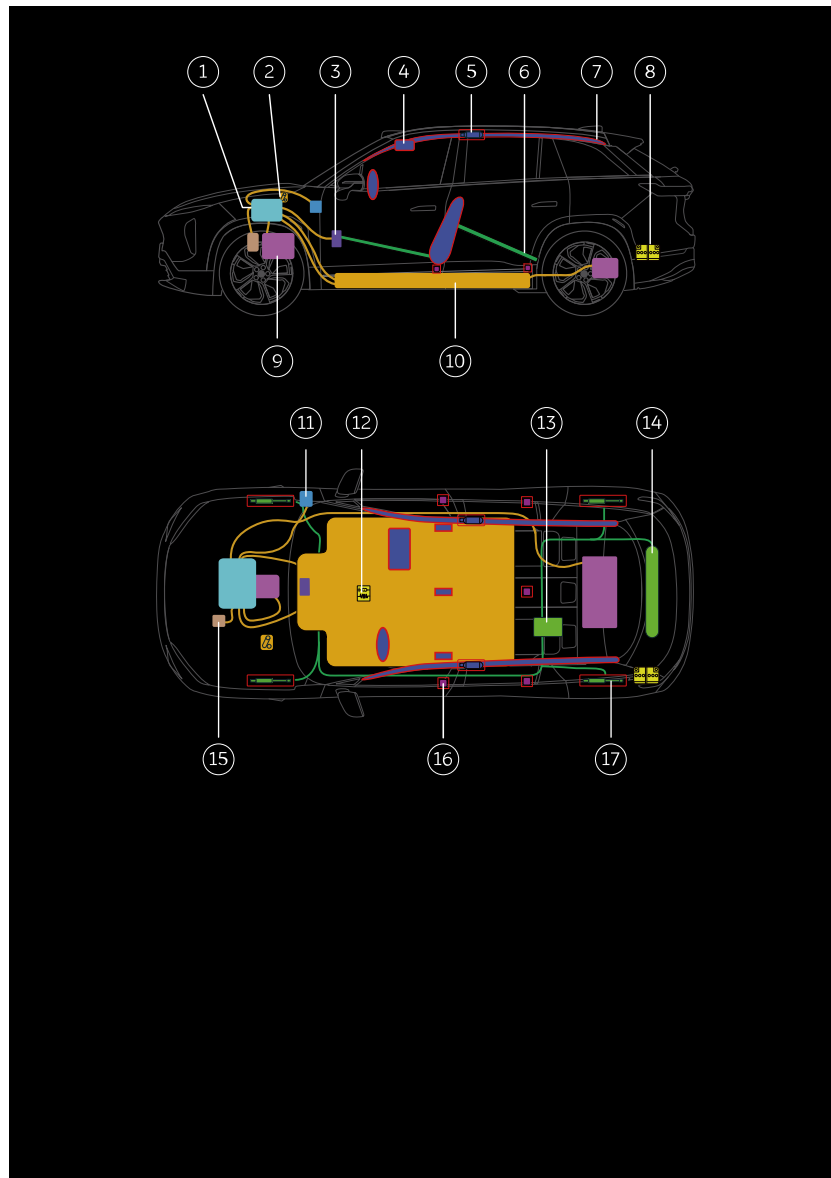

1. Система управления высоким напряжением
2. Вилка аварийного отключения высокого напряжения
3. Высоковольтный обогреватель для климат-контроля
4. Подушки безопасности
5. Цилиндр шторной подушки безопасности
- 6. Структурная арматура**
7. Шторки безопасности
- 8. Батарея 12 В**
9. Приводной двигатель
10. Высоковольтная батарея
11. Зарядный порт
12. Блок управления подушками безопасности
13. Воздушный насос высокого давления
14. Ресивер высокого давления
15. Компрессор кондиционера
16. Механизм преднатяжителя ремня безопасности
17. Пневматическая подвеска

#### ***Батарея высокого напряжения***

Автомобиль оснащен литий-ионным аккумулятором высокого напряжения на 350 В. Не повредите его при подъеме из-под автомобиля. При использовании спасательных инструментов соблюдайте особую осторожность, чтобы не повредить днище.

#### **Предупреждение**

- Перед обслуживанием, снятием и установкой компонентов, находящихся под высоким напряжением, обязательно выключите автомобиль и убедитесь, что аварийный выключатель питания и источник питания 12 В отключены. После выключения автомобиля дайте ему постоять более 5 минут.
- Персонал без соответствующей квалификации не может работать с высоковольтными компонентами. Операторы должны носить защитное снаряжение, такое как изолирующие перчатки, отвечающие соответствующим требованиям, и не должны носить с собой какие-либо металлические предметы.

***Приводной двигатель***

Система привода приводит транспортное средство в действие путем преобразования постоянного тока от высоковольтной батареи в механический крутящий момент, который распределяется на четыре колеса. Кроме того, он также может восстанавливать кинетическую энергию для зарядки высоковольтной батареи и вращать приводные валы назад. Система привода состоит из двух приводных двигателей. Передний двигатель установлен на переднем подрамнике, а задний двигатель установлен на заднем подрамнике.

***Батарея 12 В***

Аккумулятор 12 В питает дополнительную систему безопасности, окна, замки, сенсорный экран и освещение автомобиля.

***Подушки безопасности***

Система подушек безопасности включает передние подушки безопасности и боковые подушки безопасности. К передним подушкам безопасности относятся передние головные подушки безопасности, расположенные в обивке рулевого колеса и на обшивке потолка со стороны пассажира. Боковые подушки безопасности включают боковую подушку безопасности, установленную на переднем сиденье водителя (расположенную снаружи передних сидений), и подушку безопасности-шторку (расположенную над дверями с обеих сторон, в области крыши от передней до задней стойки, содержащую цилиндры штор). На наличие подушки безопасности указывает слово «AIRBAG» во всех местах, где расположена подушка безопасности.

***Бак высокого давления с пневматической подвеской***

Ресивер высокого давления крепится в задней части кузова автомобиля с помощью обрезиненного кронштейна. Ресивер производит достаточно воздуха для системы подвески. Высота дорожного просвета регулируется путем регулировки давления воздуха в системе.

## Размеры автомобиля

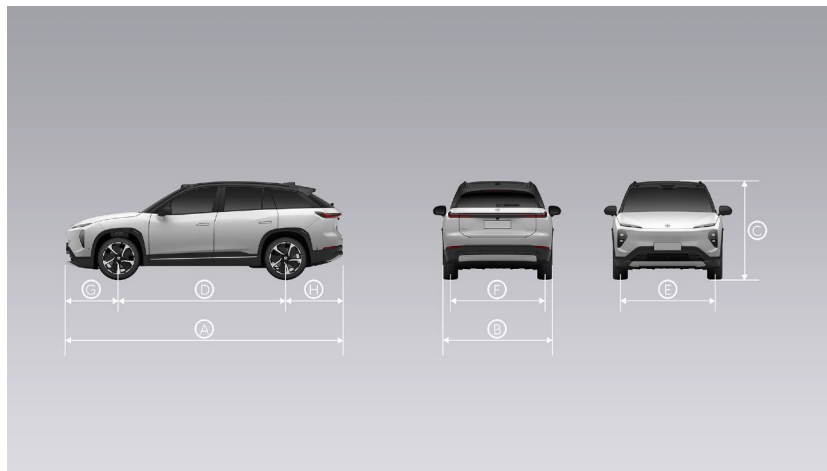

Элемент	Ценить
Длина А (мм)	4912
Ширина В (мм) (без боковых зеркал)	1987 г.
Высота С (мм)	1720
Колесная база D (мм)	2960
Передняя колея E (мм)	1668
Задняя колея F (мм)	1672
Передний свес G (мм)	935
Задний свес H (мм)	1017
Дорожный просвет (мм)	158
Угол подхода	17°
Угол съезда	22°
Сиденья	5

## Массовые параметры

Элемент		75 кВтч	100 кВтч
Масса без нагрузки (кг)		2346	2366
Масса автомобиля с кузовом в снаряженном состоянии (включая охлаждающую жидкость, масла, топливо, инструменты, запасное колесо и водителя) (кг)		2421	2441
Распространение этого масса среди оси (кг)	Передний мост:	1216	1226
	Задний мост:	1205	1215
Технически допустимая максимальная масса с грузом, заявленная изготовителем. эр (кг)		2890	2890
Распространение этого масса среди оси и, в случае полу-прицеп или центр-осевой прицеп, груз на муфте балл (кг)	Передний мост:	1306	1306
	Задний мост:	1584	1584
Технически допустимый максимальная масса на каждую ось (кг)	Передний мост:	1400	1400
	Задний мост:	1695	1695

### Осторожность

После установки прицепа необходимо убедиться, что:

- технически допустимая максимальная масса в снаряженном состоянии не более 2890 кг;
- Технически допустимая максимальная масса на переднюю ось не более 1400 кг, а на заднюю ось не более 1695 кг.



## Спецификации колес и шин

Элемент	Ценить
Технические характеристики	255/50R20 109B XL
	265/45R21 108Y XL
Давление в шинах (бар)	2,6 (без нагрузки)
Угол развала	- 0,5±0,5°
Общий передний угол развала	0±0,5°
Передний угол схождения	0,3±0,2°
Передний угол кастера	4,7±0,5°
Общий передний угол кастера	0±0,5°
Задний угол развала	- 1,3±0,5°
Общий задний угол развала	0±0,5°
Общий угол заднего схождения	0,2±0,2°
Угол подхода	0±0,2°
Угол поворота рулевого колеса	0±3,5°
Высота передней гусеницы (мм)	473±5
Высота задней гусеницы (мм)	476±5
Момент затяжки зажимной гайки (Н·м)	210

Примечание. Технические характеристики колес зависят от конфигурации автомобиля.

### **Следы шин**

Боковины шин маркированы всеми знаками и особенностями, относящимися к шинам.

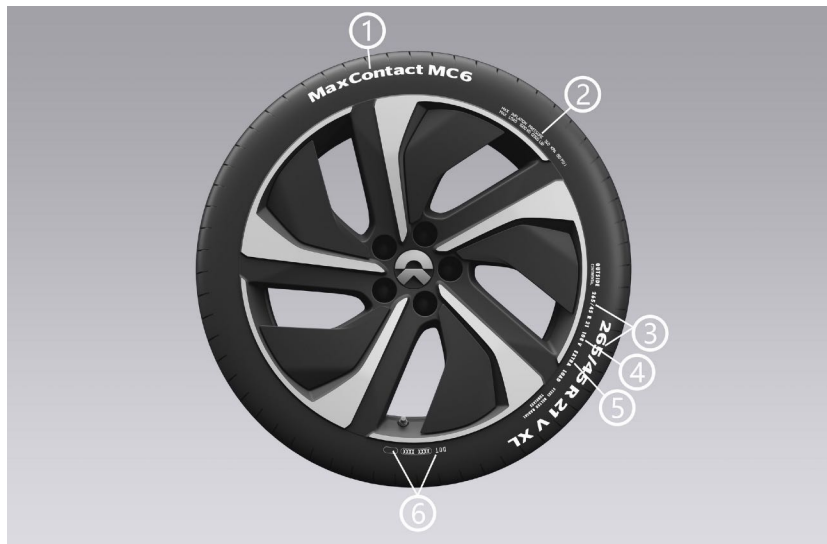

1. Название продукта

2. Максимальная нагрузка на шину и максимально допустимое давление в шинах (которые не следует использовать при обычном вождении).

3. Размер шин

Например, 245/45R20 означает, что ширина шины составляет 245 мм, а соотношение сторон — 45, R — радиальная структура шины, а диаметр колеса — 20 дюймов.

4. Индекс нагрузки на шины и номинальная скорость

Например, 103 означает, что нагрузка на шину составляет 875 кг, 105 означает, что нагрузка на шину составляет 925 кг.

Под номинальной скоростью понимается максимальная скорость, при которой шина может работать длительное время, где Q=160 км/ч, R=170 км/ч, S=180 км/ч, T=190 км/ч, U=200 км/ч, H=210 км/ч, V=240 км/ч, W=270 км/ч и Y=300 км/ч.

5. Отметка номинальной нагрузки

6. Идентификационный номер шины DOT

После букв DOT первые 2 цифры/буквы представляют собой код завода, на котором была изготовлена шина, следующие 2 цифры/буквы представляют собой размер шины, следующие 4 цифры/буквы представляют собой код типа шины, а последние 4 цифры представляют год и неделю изготовления шины. Например, 1721 представляет собой 17-ю неделю 2021 года. Эта информация может быть использована для связи с потребителем, когда шина неисправна и ее необходимо отозвать.

## Параметры двигателя

Элемент	Цепить	
	Передний	Задний
Тип	Постоянный магнит двигатель с номинальным током	Переменный ток Индукционный двигатель
Модель	T3180C001	ИС300C002
Номинальная мощность/крутящий момент (кВт/ Н·м)	70/150	35/70
Пиковая мощность/крутящий момент (кВт/ Н·м)	180/350	300/500

## Технические характеристики тормозной системы и подвески

Элемент	Цепить	
	Передний	Задний
Толщина тормозных колодок (мм)	2-9	2-11
Толщина тормозного диска (мм)	32-30	20-18
Номинальное давление Резервуар пневматической подвески (бар)	20	

## Параметры высоковольтной батареи

Элемент		100 кВтч (Цзянсу Современн- редкий Амперекс Технологии Ограниченное)	100 кВтч (КАЛБ Ко., ООО)	75 кВтч	70 кВтч
Высокий Напряжение аккумуляторная батарея	Тип	Тернарный ИОН ЛИТИЯ батарея	Тернарный ИОН ЛИТИЯ батарея	Тернарный ЛИТИЙ-ИОН/ литиевое железо фосфат батарея	Тернарный ИОН ЛИТИЯ батарея
	Рейтинг напряжение (В)	3,73	3,74	3,73/3,22	3,65
	Рейтинг емкость (Ач)	276	137	237/192	100
Высокий Напряжение батарея пакет система	Рейтинг напряжение (В)	358	358	386	350
	Рейтинг емкость (Ач)	280	280	195	200
	Д x Ш x В (мм)	2062 x 1539 x 185,6	2062 x 1539 x 183,1	2062 x 1539 x 185,6	2062 x 1539 x 185,6
	Количество клетки в батарея пакет	96	192	118	192
	Вес батарея упаковка (кг)	555	555	535	525

## Накачка шин

### Предупреждение

Использование недокачанных или перекачанных шин увеличивает риск аварии и травм.

Для обеспечения безопасности во время вождения регулярно проверяйте давление в шинах. При проверке давления в шинах убедитесь, что шины холодные (температура шин равна температуре окружающей среды или автомобиль не двигался в течение трех часов после начала движения). Табличка с рекомендуемым давлением в холодных шинах находится на раме двери водителя. Если шина горячая, давление в шине обычно на 0,3 бар выше, чем в холодной шине.

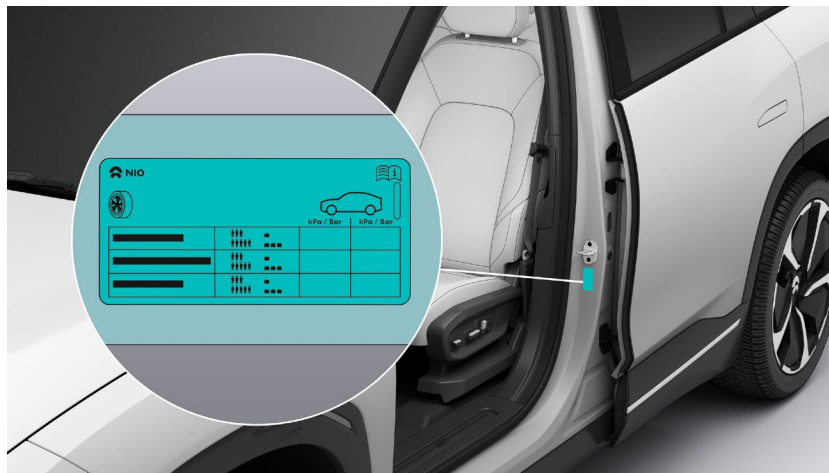

Чрезмерное давление влияет на ваш комфорт во время вождения, повреждает шины, особенно на неровных дорогах, а в тяжелых случаях может привести к их разрыву. Это может привести к неожиданной потере контроля над автомобилем и повышенному риску получения травмы. Недостаточное давление вызовет неравномерный износ шин, повлияет на управляемость автомобиля и приведет к аномальному потреблению энергии.

### Примечание

21-дюймовые шины являются самоуплотняющимися шинами. Когда ширина прокола шины составляет менее 5 мм, а давление в шине, отображаемое на центральном дисплее, является нормальным, автомобиль все еще может двигаться со скоростью менее 120 км/ч. Если шина сильно проколота или повреждена, немедленно свяжитесь с NIO для проверки или замены шины.

Вы можете накачать шины с помощью накачки шин из аварийного комплекта. Чтобы накачать спущенную шину:

1. Припаркуйте автомобиль на безопасной дороге, наденьте светоотражающий жилет и правильно установите знак аварийной остановки.
2. Откройте крышку аварийного комплекта в багажнике, чтобы достать насос для накачки шин.



3. Подсоедините шланг для накачки сбоку от устройства для накачивания шин к штоку клапана на шине.

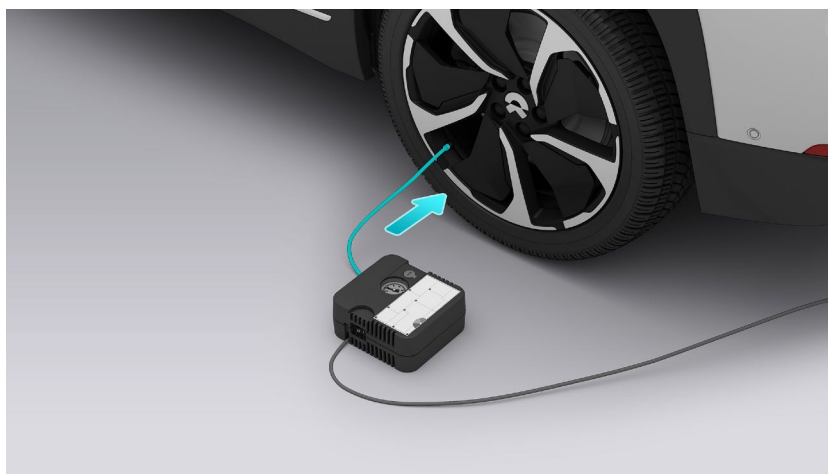

4. Подсоедините штепсельную вилку насоса для накачки шин к розетке 12 В в автомобиле.



5. Убедитесь, что автомобиль включен, включите выключатель питания накачки шин и накачайте шину. Когда давление в шинах достигнет 2,6 бар, выключите насос для накачки шин вручную и отсоедините его от розетки.

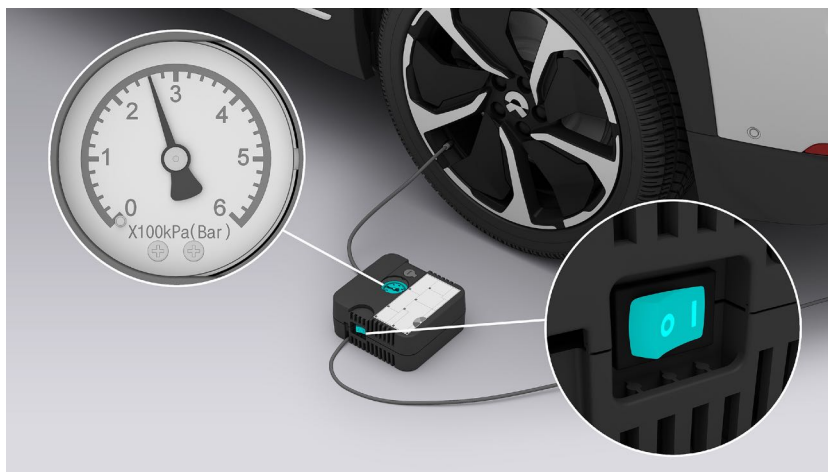



6. После завершения надувания отсоедините инфлятор от автомобиля и уберите его в аварийный комплект.



## Система контроля давления в шинах (TPMS)

Автомобиль оборудован системой контроля давления в шинах. Если одна или несколько шин имеют ненормальное давление или температуру, загорается цифровая комбинация приборов.

поднять индикатор давления в шинах  и отображать местонахождение неисправной шины. Это будет также напомнить вам прекратить движение и как можно скорее проверить шину, а также накачать или спустить шину до нормального диапазона.

Если в шине ненормальное давление или он быстро сдувается, комбинация приборов загорится индикатор давления в шинах  и система издаст звуковой сигнал напомнить вам проверить давление в шинах. Если система работает ненормально или температура шин выше номинального диапазона, индикатор будет мигать в течение 75 секунд, и тогда оставайтесь твердым , и система издаст звуковой сигнал, чтобы напомнить вам. В этом случае как можно скорее припаркуйте автомобиль в безопасном месте и свяжитесь с NIO.

Вы можете нажать **Мой EL7 > Здоровье** на центральном дисплее, чтобы проверить текущее давление в шинах, определенное системой контроля давления. Если текущее давление в шинах отображается как «--», это означает, что система не получила достоверных показаний давления в шинах, и вы можете снова проверить давление в шинах после движения со скоростью более 25 км/ч в течение более 10 минут. Если шина недостаточно накачана, перегрета или система обнаружила какую-либо другую неисправность, центральный дисплей выделит положение неисправной шины и отобразит подробную информацию о неисправности.

Система контроля давления в шинах основана на температуре шин и температуре окружающего воздуха. На больших высотах или при низких температурах может потребоваться накачать шину до чуть более высокого давления, чтобы отключить сигнализацию о низком давлении в шинах.

Работа системы контроля давления может быть нарушена, если в автомобиле или рядом с ним используются радиопередающие устройства (например, беспроводные наушники, рации).

## Цепи для шин

Автомобиль не поставляется с цепями противоскольжения, но вы можете их приобрести. При использовании цепей противоскольжения обратите внимание на следующие моменты:

- Неподходящие цепи противоскольжения могут повредить шины, колеса и тормозную систему автомобиля. Пожалуйста, внимательно ознакомьтесь со спецификациями шин оригинального оборудования (ОЕ) и соответствующими инструкциями производителя цепей противоскольжения. Цепи противоскольжения подходят только для задних 20-дюймовых шин оригинального оборудования (ОЕ). Цепи для шин не рекомендуются на других шинах.
- Не превышайте скорость 50 км/ч или ограничение скорости, указанное производителем цепи противоскольжения (в зависимости от того, что меньше).
- Двигайтесь осторожно и медленно, чтобы избежать неровностей, выбоин, крутых поворотов или блокировки колес, которые могут ухудшить функциональность или привести к повреждению автомобиля.
- Во избежание повреждения шин и чрезмерного износа протектора при движении по дорогам без снега необходимо снимать цепи противоскольжения.

## АвтоСок

Автомобиль не поставляется с AutoSock, но вы можете приобрести его отдельно. При использовании AutoSock обратите внимание на следующие моменты:

- Неподходящий AutoSock может повредить шины, колеса и тормозную систему автомобиля.  
Пожалуйста, внимательно ознакомьтесь со спецификациями шин оригинального оборудования (OE) и соответствующими инструкциями, предоставленными производителем AutoSock. AutoSock можно использовать на всех четырех колесах автомобиля.
- AutoSock используется только на льду и снегу. При движении по сухим дорогам (асфальтовым, цементным, грунтовым и т. д.) немедленно снимите его. AutoSock следует снимать, когда автомобиль припаркован.
- Когда автомобиль заводится, частицы льда и снега могут быть выброшены на землю из-за увеличенного захвата AutoSock. Старайтесь не стоять сзади автомобиля.
- Нет необходимости отключать электронную систему стабилизации автомобиля при использовании AutoSock.
- Скорость автомобиля с установленным AutoSock не должна превышать 50 км/ч. Также избегайте резких разгонов, торможений, поворотов и других агрессивных действий, иначе высок риск повреждения AutoSock.
- Если во время движения с установленным AutoSock слышен какой-либо необычный шум, остановите автомобиль в безопасном месте и, соблюдая личную безопасность, проверьте, правильно ли установлен AutoSock.
- Когда обнажится черная ткань в нижнем слое под белой тканью дорожного покрытия, прекратите использование AutoSock и замените ее новой.
- AutoSock не следует использовать в качестве прямой замены зимним шинам.
- После использования высушите AutoSock, поместите его в оригинальную упаковку и храните в сухом месте. Из-за простоты использования материала AutoSock можно стирать при комнатной температуре, чтобы поддерживать чистоту контактной ткани, но его не следует гладить утюгом.

## Зимние шины

Производительность шин снижается при низких температурах окружающей среды, что приводит к ухудшению сцепления с дорогой и повышенной восприимчивости к повреждениям от ударов. Шины с высокими эксплуатационными характеристиками могут временно затвердеть в холодном состоянии, из-за чего вы будете слышать шум при вращении в течение первых нескольких километров, пока шины не прогреются. Для достижения оптимальных характеристик автомобиля зимой используйте зимние шины. Пожалуйста, выбирайте подходящие модели зимних шин или шипованных шин в соответствии с законодательством вашей страны.

Зимние шины рекомендуется устанавливать на автомобиль при температуре окружающего воздуха ниже 7 °C, так как при низких температурах снижаются ходовые качества летних шин, а вместе с ними и комфорт. Например, при движении или ускорении на выходе из поворота на сухой и скользкой дороге из-за шин может возникать стук.

Экстремально низкие температуры ниже примерно -15 °C могут привести к необратимому повреждению летних шин.

Используйте одну и ту же марку и рисунок протектора зимних шин на всех колесах для обеспечения безопасных характеристик вождения.

Размер шин	Рейтинг скорости
255/50 P20	109T XL
265/45 P21	108T XL

### Осторожность

- Превышение максимальной скорости шины приведет к ее повреждению. Это также может привести к разрыву шин. Никогда не превышайте максимально допустимую скорость для шин.
- Зимние шины с глубиной протектора менее 4 мм подлежат немедленной замене. Такие шины больше не подходят для зимнего использования и не могут обеспечить достаточное сцепление с дорогой. В результате вы можете потерять контроль над автомобилем и попасть в аварию.

## Ремонт шин

### Предупреждение

- Если вы продолжите движение в случае прокола шины, может произойти авария со спущенной шиной, что поставит под угрозу личную безопасность.
- Избегайте контакта герметика с кожей или глазами. Храните герметик для шин в недоступном для детей месте. При использовании герметика для шин запрещается возгорание, открытое пламя и курение.
- Если герметик для шин попал на кожу или в глаза, немедленно полностью промойте пораженные участки тела большим количеством воды. Немедленно смените загрязненную одежду. Если у вас есть аллергическая реакция, немедленно обратитесь за медицинской помощью. Если вы проглотили герметик для шин, немедленно тщательно прополощите рот и выпейте много воды. Не вызывает рвоту.

### Осторожность

- Перед использованием герметика для шин проверьте срок годности, указанный на упаковке.
- Если ширина прокола на 20-дюймовой шине меньше 6 мм, рекомендуется удалить посторонний предмет и отремонтировать шину с помощью герметика. Если ширина прокола превышает 6 мм или шина сильно повреждена, пожалуйста, безопасно остановите автомобиль и немедленно свяжитесь с NIO для замены шины.
- Если шину отремонтировать, не удаляя посторонний предмет, это вызовет ненормальный шум во время движения и может привести к протечке шины на дальних дистанциях.

### Примечание

- 21-дюймовые шины являются самоуплотняющимися. Когда ширина прокола шины составляет менее пяти миллиметров, а давление в шине, отображаемое на центральном дисплее, является нормальным, автомобиль все еще может двигаться со скоростью менее 120 км/ч. После прокола самоуплотняющуюся шину нельзя использовать в течение длительного периода времени. Если шина сильно проколота или повреждена, немедленно свяжитесь с NIO для проверки или замены шины.
- При ремонте поправьте прокол по верхней части шины.
- Герметик для шин можно использовать только для ремонта протектора и плечевой зоны.

Безопасно припаркуйте автомобиль на ровной и твердой дороге как можно дальше от транспортных средств и переключитесь в положение ПАРКОВКА. После надевания светоотражающего жилета, настройка предупреждения

треугольником и включив аварийную сигнализацию, можно приступить к ремонту 20-дюймовых шин с помощью герметика и накачки шин из аварийного набора:

1. Припаркуйте автомобиль на безопасной дороге и установите знак аварийной остановки в соответствующем месте.
2. Откройте аварийный комплект в багажнике и достаньте канистру с герметиком для шин и насос для накачивания шин.



3. Снимите табличку с максимальной скоростью с канистры с герметиком для шин и поместите ее на рулевое колесо, чтобы напомнить себе, что нельзя ездить со скоростью более 80 км/ч.
4. Подсоедините канистру с герметиком к колесам, снимите колпачок вентиля шины и подсоедините шланг с герметиком к вентилю (1). Выньте шланг для накачивания со стороны насоса для накачки шин и подсоедините его к впускному клапану канистры с герметиком для шин (2). Переверните баллончик с герметиком вверх дном и вставьте его в прорезь на шинном насосе (3).

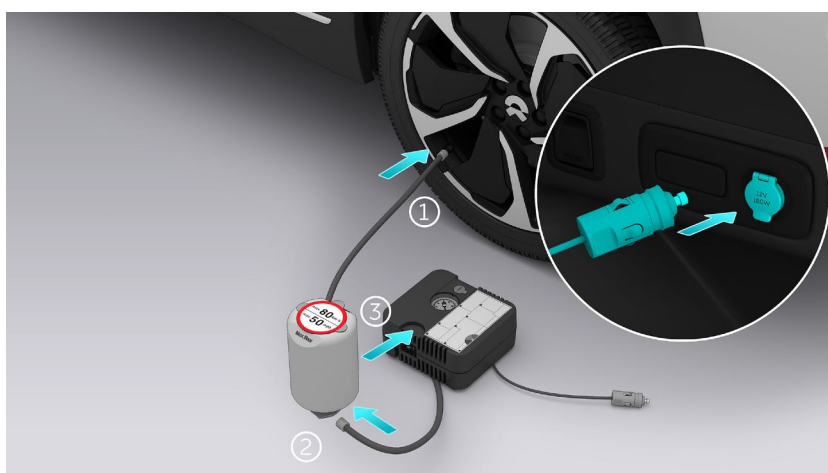

5. Подсоедините штепсельную вилку насоса для накачки шин к розетке 12 В в автомобиле.

6. Убедитесь, что питание автомобиля включено, включите насос для накачки шин и начните закачивать герметик в шину. Наблюдайте за манометром и выключите его, когда стрелка достигнет  $\geq 2,2$  бар (это займет от пяти до 10 минут). Выключите насос для накачки шин и отсоедините вилку шнура питания от розетки 12 В.

**Примечание**

Когда насос для накачки шин начнет работать, манометр сначала покажет высокое давление до шести бар, после чего давление упадет до нормального диапазона.

7. Отсоедините шланг для накачки шин от вентиля шины и уберите его в аварийный комплект.
8. Проедьте на автомобиле от 3 до 10 км (или от пяти до десяти минут) со скоростью менее 80 км/ч, чтобы равномерно распределить герметик для шин и заткнуть прокол.



9. Припаркуйте автомобиль на безопасной дороге, установите знак аварийной остановки и проверьте показания давления в шинах на центральном дисплее. Продолжайте движение, если давление в шинах  $\geq 2,2$  бар. Накачайте шину до  $\geq 2,2$  бар, если она недостаточно накачана, и проедьте на автомобиле со скоростью не выше 80 км/ч от 3 до 10 км (или от 5 до 10 км).

минут). Еще раз проверьте давление в шинах. Если давление в шинах по-прежнему ниже 2,2 бар, что означает, что шина серьезно повреждена или шинный герметик не может герметизировать шину, припаркуйте автомобиль в безопасном месте и немедленно свяжитесь с NIO.

#### Осторожность

- Если манометр не может достичь зеленой зоны в течение 12 минут после ремонта, шина серьезно повреждена. Пожалуйста, прекратите вождение автомобиля и свяжитесь с NIO.
- Герметик для шин является лишь временным решением в экстренных случаях, и автомобиль может проехать не более 200 километров. Пожалуйста, доставьте автомобиль в ближайшую ремонтную мастерскую для ремонта или замены шин.



## Замена шин

Если шину нельзя отремонтировать с помощью герметика для шин из-за серьезной утечки, безопасно припаркуйте автомобиль на ровной и твердой дороге как можно дальше от движения транспорта и переключитесь в положение ПАРКОВКА. Наденьте светоотражающий жилет, установите знак аварийной остановки, включите аварийную сигнализацию и обратитесь в NIO для замены шин.

### Предупреждение

- При замене шин необходимо выбирать новые шины с такими же характеристиками, как у оригинальных шин. Шины с несоответствующими характеристиками могут повлиять на маневренность вашего автомобиля и привести к потере контроля над ним.
- При подъеме автомобиля домкратом для замены шин следите за тем, чтобы никто не входил в зону под домкратом автомобиля. В противном случае это может привести к травме.
- Если кто-то находится в вашем автомобиле, не поднимайте его домкратом.
- Поднимайте автомобиль только в предусмотренных для этого точках поддомкративания.
- При подъеме автомобиля домкратом не кладите никакие предметы на домкрат или под него.
- Никогда не поднимайте автомобиль домкратом на подъеме, спуске или наклонной дороге.
- Домкрат подходит только для подъема автомобиля для замены шин.

Следуйте инструкциям по замене шины:

1. Подготовьте домкрат и запасное колесо соответствующих характеристик.
2. Поместите стопор перед шиной по диагонали к спущенной шине, чтобы предотвратить скольжение автомобиля.
3. Войдите в «Настройки» в нижней части центрального дисплея и коснитесь **Вождение > Режим домкрата** для поддержания подвески на текущей высоте и предотвращения изменения высоты во время замены шин.
4. Снимите крышку наконечника с помощью съемника из аварийного комплекта, а затем поверните ключ против часовой стрелки, чтобы ослабить зажимные гайки.



#### Осторожность

Диски шин имеют специальное защитное покрытие. При снятии или установке зажимных гаек, шин или дисков примите разумные меры предосторожности, чтобы защитить поверхность обода от случайных царапин твердыми или острыми предметами.

#### 5. Установите домкрат в правильном месте.

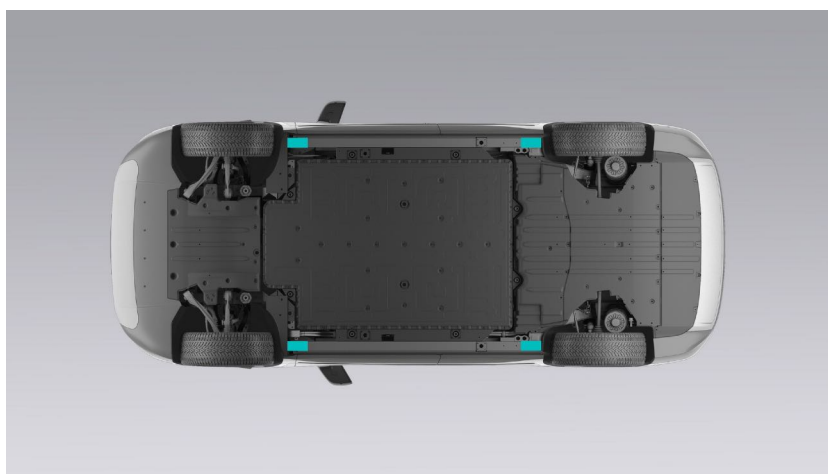

#### Предупреждение

Убедитесь, что домкрат правильно расположен под точкой домкрата. Невыполнение этого требования может повредить автомобиль или автомобиль может соскользнуть с домкрата и причинить травму.

6. Поднимите автомобиль домкратом, пока спущенная шина не окажется достаточно над землей.  
Поднимая автомобиль, убедитесь, что домкрат установлен правильно.

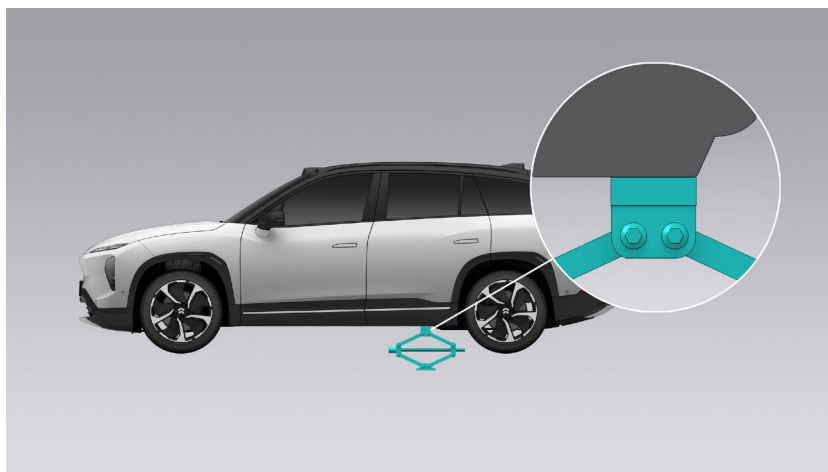

7. Снимите зажимные гайки и замените спущенную шину. При установке новой шины убедитесь, что зажимные гайки совмещены с монтажными отверстиями, а металлическая поверхность обода находится в надлежащем контакте с монтажной поверхностью.
8. После установки гаек с помощью домкрата опустите автомобиль на землю и выйдите из режима домкрата на центральном дисплее. Затяните все гайки по часовой стрелке с помощью гаечного ключа. Затем с помощью динамометрического ключа затяните зажимные гайки до указанного крутящего момента.
9. Проверьте давление в шинах после замены. При необходимости накачайте шины до номинального диапазона, а затем замените колпачок вентиля шины.
10. Правильно уложите все инструменты, домкрат и спущенное колесо.

### Размещение предупреждающего треугольника

В случае возникновения чрезвычайной ситуации медленно и уверенно ведите автомобиль в безопасное место, нажмите на педаль тормоза, чтобы остановить автомобиль, и переключитесь в режим ПАРКОВКА. Затем следует включить аварийную световую сигнализацию, нажав кнопку на центральной консоли, чтобы предупредить другие автомобили, приближающиеся сзади.

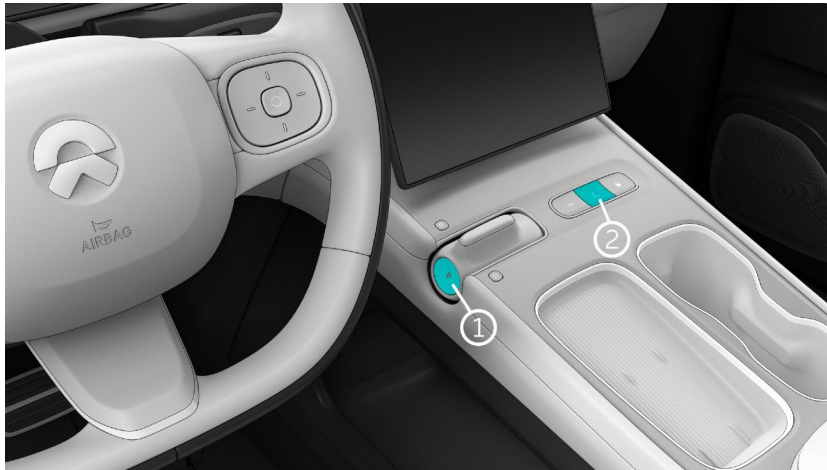

1. Кнопка ПАРКОВКА
2. Кнопка аварийной световой сигнализации

Откройте крышку багажника внутри багажника и достаньте из аварийного комплекта знак аварийной остановки и светоотражающий жилет. Сначала следует надеть светоотражающий жилет, а затем разместить знак аварийной остановки на расстоянии от 50 до 100 метров позади автомобиля (не менее 150 метров позади автомобиля на шоссе; добавить еще 100 метров ночью; 200 метров позади автомобиля). в случае дождя или тумана).

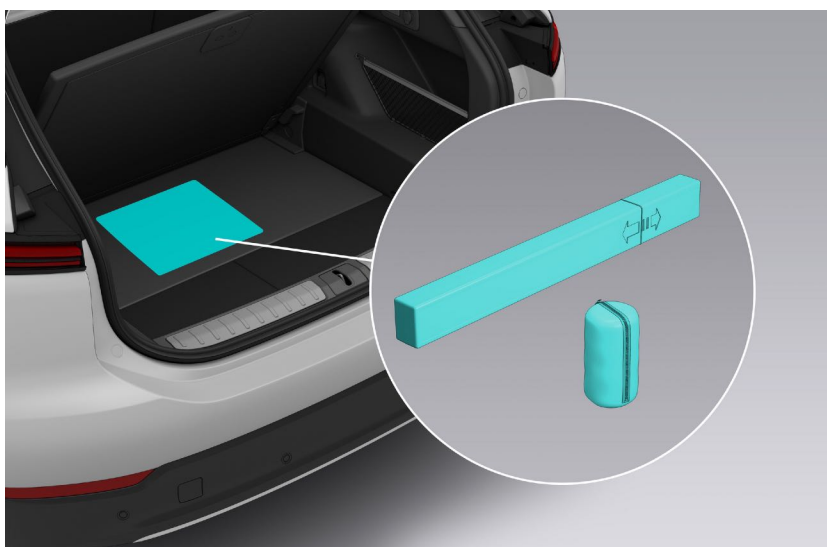

Инструкция по установке предупреждающего треугольника:

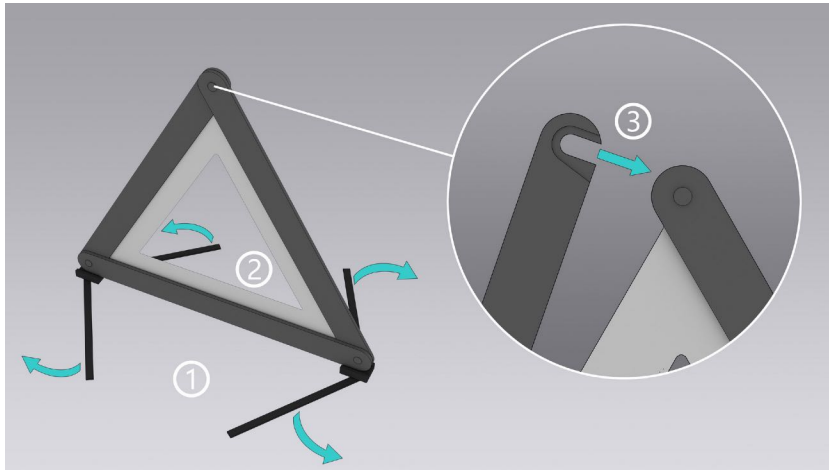

1. Разверните кронштейн под треугольник.
2. Разверните две стороны треугольника.
3. Застегните пряжку сверху треугольника.

## Связаться с НИО

В случае аварий, таких как столкновения, наводнения и возгорания аккумуляторов, свяжитесь с НИО сразу после установки предупреждающего треугольника и дождитесь прибытия спасательной команды.

### Предупреждение

В случае риска воспламенения аккумуляторной батареи автомобиль автоматически отключит питание, а на комбинации приборов и центральном дисплее отобразится предупреждающее сообщение. Убедитесь, что окружающая территория безопасна, и немедленно покиньте автомобиль, чтобы позвать на помощь.

- Когда ваш автомобиль подключен к Интернету, вы можете нажать кнопку SOS на потолочной консоли (нажать и удерживать один раз или нажать два раза), чтобы вызвать спасателей. Вы можете отменить вызов в течение восьми секунд. Подсветка кнопки SOS указывает на состояние экстренного вызова: непрерывный зеленый цвет означает, что функция экстренного вызова работает нормально; мигающий зеленый цвет означает, что идет экстренный вызов; сплошной красный цвет означает, что функция экстренного вызова не удалась, и вы должны немедленно связаться с НИО.



### Примечание

Когда автомобиль подключен к Интернету, он автоматически выполнит экстренный вызов в случае аварии и срабатывания подушки безопасности.

*Автомобильная система электронного вызова на основе 112*

### Обзор

Автомобильная система eCall на базе 112 является обязательной для новых моделей автомобилей во всех странах ЕС. В случае серьезной аварии система eCall может соединить вас с соответствующим PASP (точкой ответа службы общественной безопасности) через аудиосвязь.

автоматически, если сработала система безопасности автомобиля, или вручную, если нажать кнопку SOS на потолочной консоли.

Автомобильная система eCall на основе 112 активирована по умолчанию. Он активируется автоматически при достижении уровня активации натяжителя ремня безопасности или подушки безопасности в случае серьезной аварии. Автомобильную систему eCall на основе 112 также можно активировать вручную, если это необходимо. Чтобы активировать eCall вручную, нажмите и удерживайте кнопку SOS на потолочной консоли более 250 миллисекунд и отпустите кнопку в течение 10 секунд. Ручной триггер разработан таким образом, чтобы избежать неправильного срабатывания. Чтобы завершить вызов, снова нажмите и отпустите кнопку SOS в течение пяти секунд после ее первого нажатия.

В случае критической неисправности системы бортовая система eCall на базе 112 может выйти из строя. Подсветка кнопки SOS показывает статус экстренного вызова. Сплошной зеленый цвет означает, что система eCall работает нормально; мигающий зеленый цвет означает, что идет экстренный вызов; мигающий красный цвет указывает на незначительную неисправность системы eCall, но ее еще можно активировать; непрерывный красный цвет означает, что в системе eCall возникла серьезная ошибка, и ее нельзя активировать. В этом случае вы можете найти уведомление о неисправности на центральном дисплее и при необходимости связаться с НИО.

### **Обработка данных**

Обработка персональных данных через автомобильную систему eCall на базе 112 соответствует правилам защиты персональных данных, изложенным в Директивах 95/46/ЕС (1) и 2002/58/ЕС (2) Европейского парламента и Совета, и, в частности, основывается на необходимости защиты жизненно важных интересов отдельных лиц в соответствии со статьей 7(d) Директивы 95/46/ЕС(3). Обработка таких данных строго ограничена целью обработки экстренных вызовов, сделанных на единый европейский номер службы экстренной помощи 112 в чрезвычайных ситуациях в соответствии со статьей 5(2) Регламента (ЕС) 2015/758.

### **Типы данных и их получатели**

Автомобильная система E-Call на базе 112 может собирать и обрабатывать только следующие данные:

- Идентификационный номер транспортного средства
- Тип транспортного средства (легковой автомобиль)
- Тип хранения транспортного средства (бензин/дизель/СПГ/СНГ/электро/водород)
- Последние три местоположения автомобиля и направление движения. Недавние местоположения транспортных средств выбираются случайным образом, чтобы гарантировать, что АС не отслеживается и не подлежит какому-либо постоянному отслеживанию.

- Расчетное количество пассажиров на борту
- Лог-файл активации E-Call системы и его отметка времени

Получателями данных, обрабатываемых бортовой системой eCall на базе 112, являются соответствующие пункты реагирования на вопросы общественной безопасности в районе, где находится автомобиль.

Данные могут быть переданы другим сторонам, таким как полицейские участки, пожарные депо, больницы, ограниченные для оказания неотложной помощи.

### ***Механизмы обработки данных***

Автомобильная система eCall на базе 112 разработана таким образом, чтобы обеспечить:

- Данные, хранящиеся в системе, недоступны за пределами системы до тех пор, пока не будет активирован eCall.
- Система не прослеживается и не подвергается какому-либо постоянному отслеживанию в нормальном рабочем состоянии.
- Данные, хранящиеся в системе, автоматически и постоянно удаляются.
- Данные о местоположении автомобиля постоянно перезаписываются во внутреннюю память системы, чтобы поддерживать последние три актуальных местоположения автомобиля, необходимых для нормального функционирования системы.
- Журнал данных об активности в системе хранится не дольше, чем это необходимо для достижения цели обработки экстренного вызова, и в любом случае не дольше 13 часов после срабатывания экстренного вызова.

Что касается механизмов осуществления прав субъектов данных, а также контактной службы, отвечающей за обработку запросов на доступ, пожалуйста, свяжитесь с НИО для получения поддержки. Контактные данные см. в нашем Уведомлении о конфиденциальности подключенных транспортных средств или контактной информации в данном руководстве. НИО ГмбХ

### **Защита данных**

Монгеласштрассе, 14

81679 Мюнхен

Германия

privacy.eu@nio.io

00 8000 999 6699 (ЕС) / 800 24 789 (Норвегия)



### *Электронный звонок TPS*

TPS eCall — это служба eCall, поддерживаемая третьей стороной в отношении eCall на базе 112 в ЕС. ARC Europe SA будет выступать в качестве агентства TPS для NIO TPS eCall, управляя NIO TPS eCall с круглосуточной доступностью 7 дней.

### *Процесс обслуживания*

Агент TPS eCall будет предоставлять пользователям услуги на соответствующем языке в соответствии с языком, установленным в автомобиле пользователя. Агент TPS eCall оценивает, является ли это ложной или реальной чрезвычайной ситуацией, прежде чем обращаться к соответствующим PSAP, а затем отменяет ошибочный вызов, чтобы избежать юридического риска неправильного подключения к PSAP. Когда происходят инциденты, агент TPS может помочь пользователю перенаправить RSA (служба помощи на дороге) или посоветовать пользователю связаться со страховыми компаниями, предоставляющими RSA; если инцидент оценивается как авария или чрезвычайная ситуация, агент TPS передает MSD в местный пункт общественной безопасности (PSAP) и своевременно отслеживает ход спасательных работ. Во время процесса спасения агенты TPS могут выступать в качестве функции языкового перевода между пользователем и местным спасательным персоналом, чтобы избежать языковых барьеров в чрезвычайных ситуациях.

### *Параметр*

TPS eCall может быть установлен основным пользователем в меню «Настройки» > «Основные» на странице настроек ICS автомобиля для замены установленного законом eCall. Опцией по умолчанию будет TPS eCall. Как только пользователь сделает выбор, он будет записан в профиле пользователя.

### *Окончание*

NIO TPS eCall может быть завершен только агентом TPS. Пожалуйста, сообщите агенту, если звонок был соединен по ошибке, и агент завершит звонок вместо вас.

## ***Сбор и обработка данных для TPS eCall***

### ***Обработка данных***

Необходимые данные о транспортном средстве будут собираться с транспортного средства и отправляться в NIO TSP, а затем пересылаться поставщику TPS для обработки экстренной ситуации, когда TPS eCall активируется активным запуском пользователя, запуском столкновения и запуском EDA.

Загруженные данные TPS eCall будут храниться в течение 6 месяцев, чтобы NIO могла реагировать на аварии и обрабатывать их.

### ***Типы данных и их получатели***

После связи с водителем и пассажирами поставщик TPS передаст необходимые данные в местный PSAP на местном языке для целей спасения.

Поставщик TPS может собирать и обрабатывать только следующие данные, а затем отправлять их в локальный PSAP, когда это необходимо:

- Информация о службе вождения

- Тип аварии (спереди, сбоку, сзади и т. д.) и дельта-скорость ( $V_x$  и  $V_y$ ). (Примечание: *Дельта-скорость представляет собой совокупность изменений скорости каждые 10 мс по оси X и оси Y в течение 250 мс после аварии.*)
- Текущее местоположение и направление транспортного средства
- Скорость автомобиля
- Тип хранения транспортного средства
- Сработала подушка безопасности (сколько подушек безопасности сработало после аварии)
- Настройка языка на центральном дисплее
- Количество пассажиров

- Контактная информация

- Имя пользователя (необязательно, если пользователь зарегистрирован)
- Адрес электронной почты пользователя (необязательно, если пользователь зарегистрирован)
- Номер мобильного телефона пользователя (необязательно, если пользователь зарегистрирован)

- Основная информация об автомобиле

- Марка/модель/цвет/год выпуска
- ВИН-номер

## Запуск с прыжка

Если автомобиль не может завестись из-за низкого уровня заряда батареи 12 В, вы можете запустить двигатель от внешнего источника, подключив кабель-перемычку к батарее 12 В другого автомобиля.

### Осторожность

- При запуске автомобиля от внешнего источника убедитесь, что два автомобиля не соприкасаются друг с другом. В противном случае ток, генерируемый при соединении положительных клемм аккумуляторов 12 В на двух автомобилях, повредит автомобиль.
- Сначала подключите положительные клеммы, а затем отрицательные.

Во избежание короткого замыкания или других повреждений мы рекомендуем вам соблюдать следующую процедуру при запуске автомобиля от внешнего источника:

1. Поставьте автомобили в ПАРКОВКУ, отключите питание аккумулятора 12 В, убедитесь, что соединительный кабель правильно подключен к электрической системе автомобиля, и откройте крышку багажника автомобиля А с более низким уровнем заряда аккумулятора, чтобы найти аккумулятор 12 В.

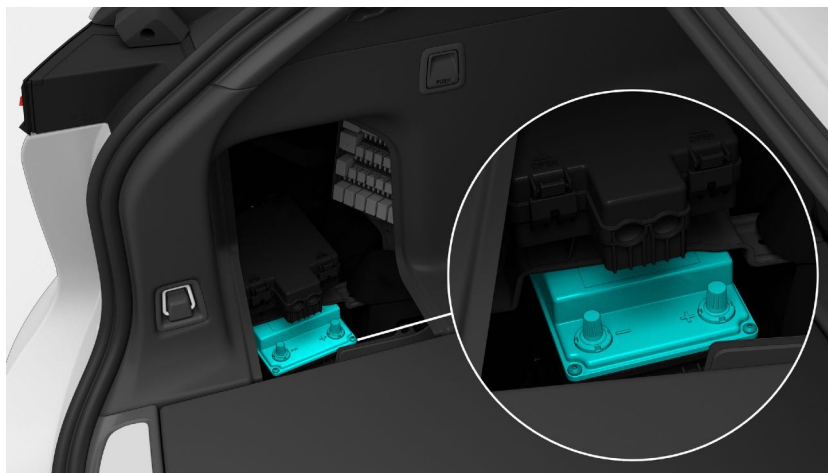

2. Подсоедините один конец красного кабеля к положительной (+) клемме 12-вольтовой батареи автомобиля А.

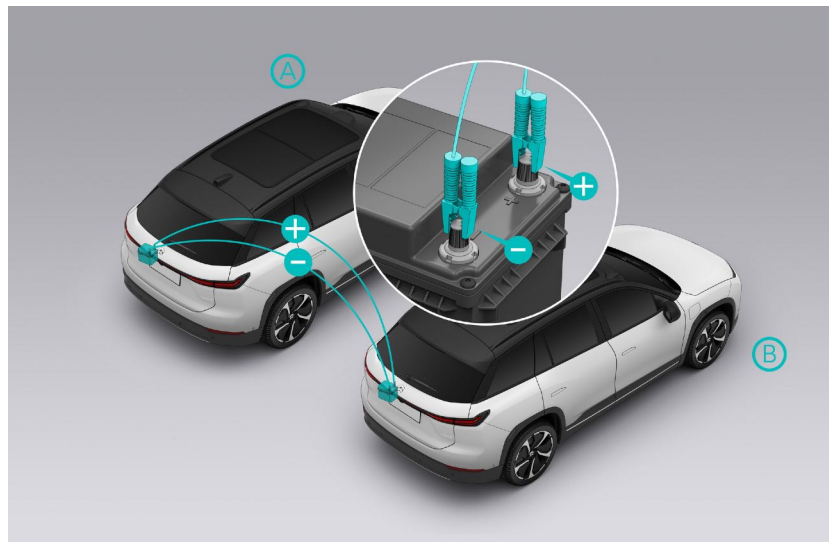

3. Подсоедините другой конец красного кабеля к положительной (+) клемме аккумулятора 12 В на автомобиле В.
4. Подсоедините один конец черного кабеля к отрицательной (-) клемме 12-вольтовой батареи автомобиля В.
5. Подсоедините другой конец черного кабеля к соответствующей точке заземления 12-вольтовой батареи на автомобиле А.
6. Запустите автомобиль В и дайте ему поработать несколько минут. Затем запустите автомобиль А, чтобы проверить, может ли он нормально завестись.
7. После того, как автомобиль А запустится нормально, выключите автомобиль В, отсоедините соединительные кабели в порядке, обратном их подключению, и уберите все оборудование.

## Аварийное отпирание снаружи

Если автомобиль невозможно открыть обычными способами (например, с помощью смарт-брелока, входа без ключа, приложения NIO или NFC), вы можете использовать аварийный ключ, чтобы отпереть дверь со стороны водителя.

### Осторожность

Не оставляйте аварийный ключ в автомобиле. Пожалуйста, сохраните его в случае чрезвычайной ситуации.

Чтобы использовать аварийный ключ:

1. Нажмите на передний конец внешней ручки двери водителя.



2. Потяните ручку двери и вставьте аварийный ключ в замок. Поверните ключ против часовой стрелки, чтобы отпереть дверь водителя.



3. Чтобы запереть дверь водителя, сначала поверните ключ против часовой стрелки для отпирания, а затем поверните его по часовой стрелке.

### Осторожность

Чтобы запереть автомобиль с помощью брелока после того, как он был отперт аварийным ключом, переустановите личинку замка, отперев, а затем заперев дверь водителя, чтобы обеспечить безопасность автомобиля.

## Аварийное отпирание изнутри

Когда весь автомобиль заперт, если дверь необходимо открыть в экстренной ситуации (например, когда электронный переключатель на дверной ручке выходит из строя или автомобиль падает в воду), один раз потяните механический переключатель на внутренней ручке двери, чтобы открыть соответствующую дверь.

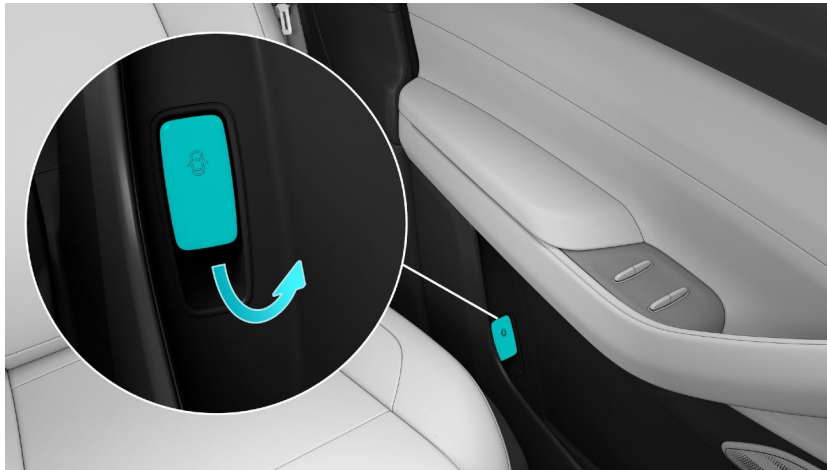

### Осторожность

- Если аккумулятор 12 В разряжен, вы можете отпереть дверь водителя только с помощью аварийного ключа. Другие двери можно разблокировать и открыть изнутри, потянув за механический переключатель на соответствующей внутренней ручке двери.
- Когда функция блокировки от детей включена, задние двери нельзя открыть изнутри, а можно открыть только снаружи, если автомобиль не заперт.

## Аварийное открытие багажника

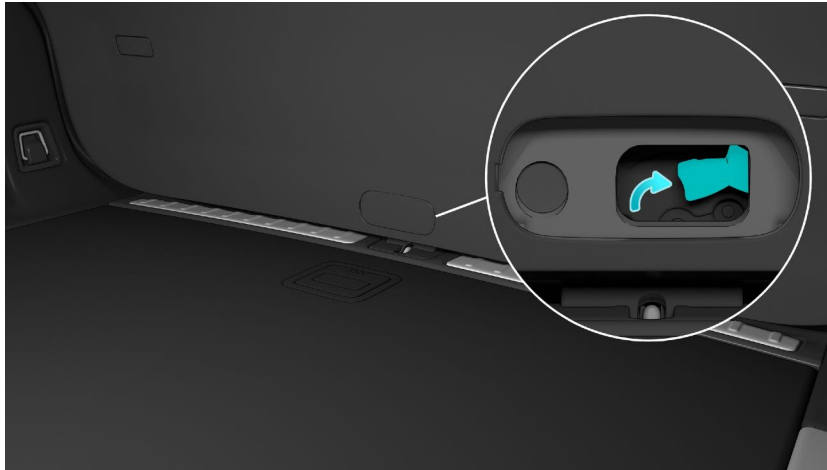

Чтобы открыть дверь багажника, поднимите овальный блок над пряжкой замка изнутри багажника, а затем пальцем нажмите на кнопку в отверстии.



**Аптечка первой помощи**

Если в вашем автомобиле есть аптечка, она находится в боковой сетке багажника. Аптечка первой помощи содержит необходимые предметы для оказания неотложной помощи. Пожалуйста, обратитесь к встроенным инструкциям аптечки для получения конкретных инструкций.

Аптечка **действует 5 лет**. Пожалуйста, свяжитесь с NIO, чтобы купить новый после истечения срока действия.

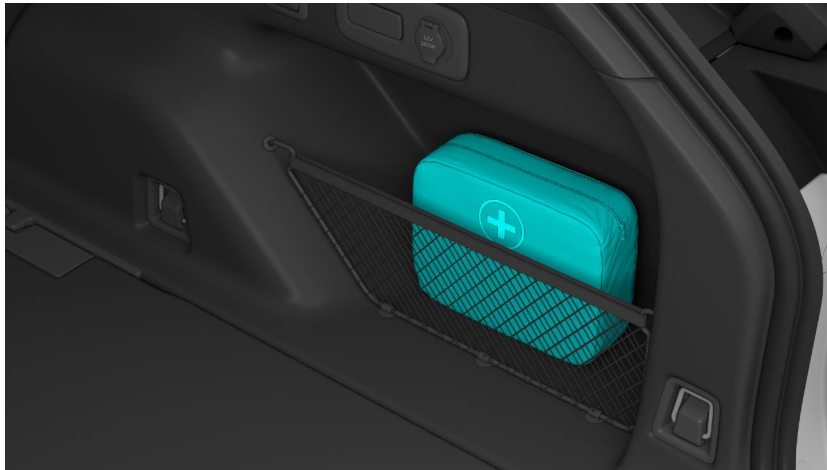

## Защитное снаряжение для спасательных операций

Силовая установка питается от высоковольтной батареи. Сильные столкновения и удары могут вызвать утечку тока или электролита. Поэтому спасательные работы должны проводить профессионалы, которые должны носить средства индивидуальной защиты.

### Предупреждение

Снимите все металлические предметы (например, ожерелья и часы) перед выполнением любых операций. Невыполнение этого требования может увеличить риск поражения электрическим током.

### **Электрическая защита**

Носите следующее защитное снаряжение, чтобы избежать поражения электрическим током высокого напряжения:

- Резиновые изолирующие перчатки (сопротивление изоляции более 500 В)
- Очки для плавания
- Резиновые изолирующие сапоги
- Изолированные инструменты

### **Химическая защита**

В случае утечки электролита наденьте следующие средства защиты для предотвращения травм кожи и лица:

- Защитный щиток для лица
- Химически стойкие перчатки

## Отключение цепи высокого напряжения

Чтобы отключить цепь высокого напряжения, отсоедините штекер аварийного отключения высокого напряжения (находится в левой части под капотом), а затем отсоедините кабель, подключенный к отрицательной клемме аккумулятора 12 В (находится в левой части багажника).

Чтобы отключить цепь высокого напряжения:

1. Потяните за крышку ручки капота в салоне, чтобы открыть капот.



2. Включите защелку капота.

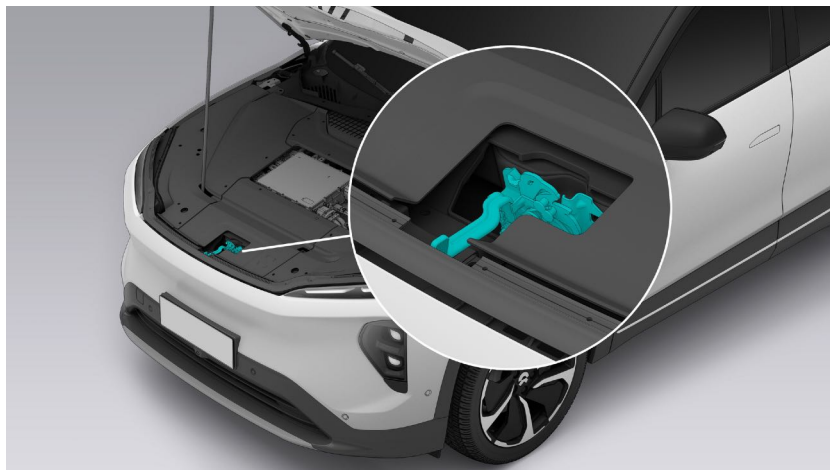

3. Поднимите капот и поддержите его опорным стержнем.

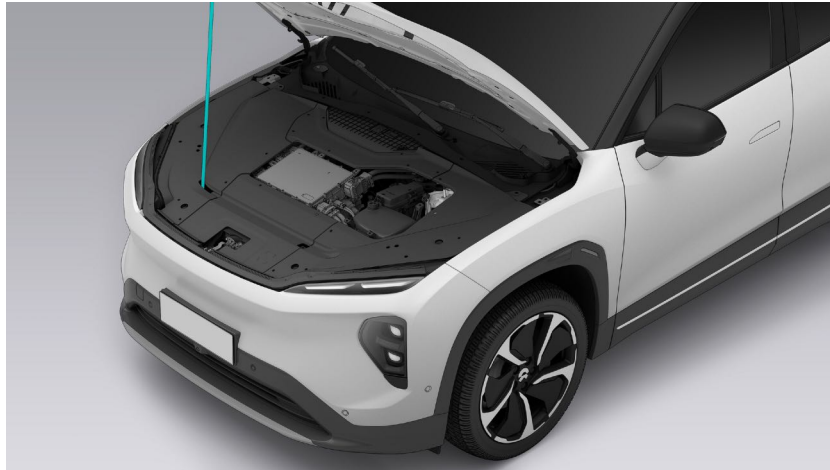

4. Отсоедините вилку аварийного отключения высокого напряжения, чтобы отключить цепь высокого напряжения. Выньте заглушку и уберите ее соответствующим образом.

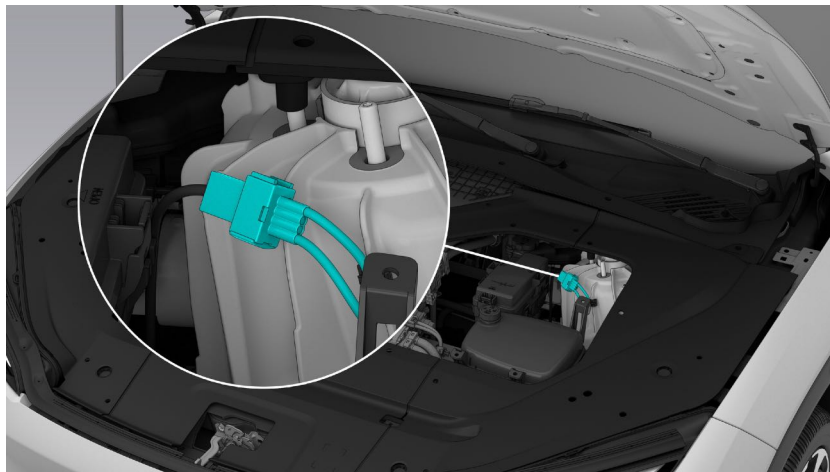

5. Отсоедините кабель, подключенный к отрицательной клемме аккумулятора 12 В. Оберните кабель защитным слоем, чтобы избежать проводимости из-за случайного контакта.

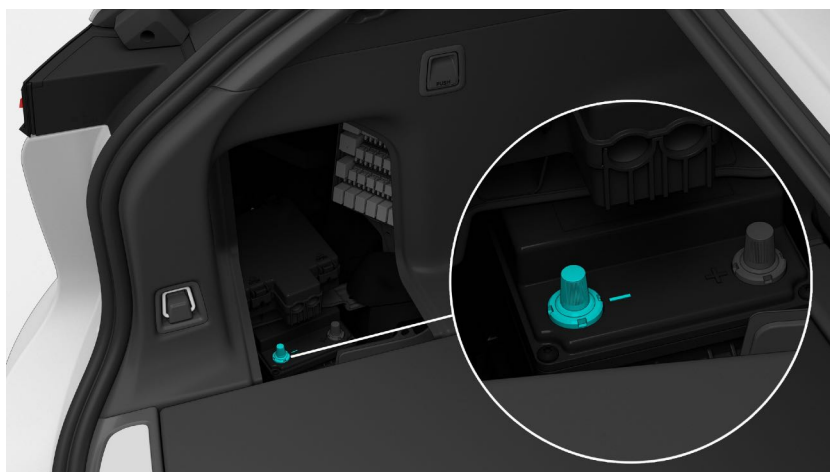

## Буксировка автомобиля после аварии

### Осторожность

Не буксируйте автомобиль, когда шины касаются земли, и не буксируйте автомобиль напрямую с помощью буксирных цепей.

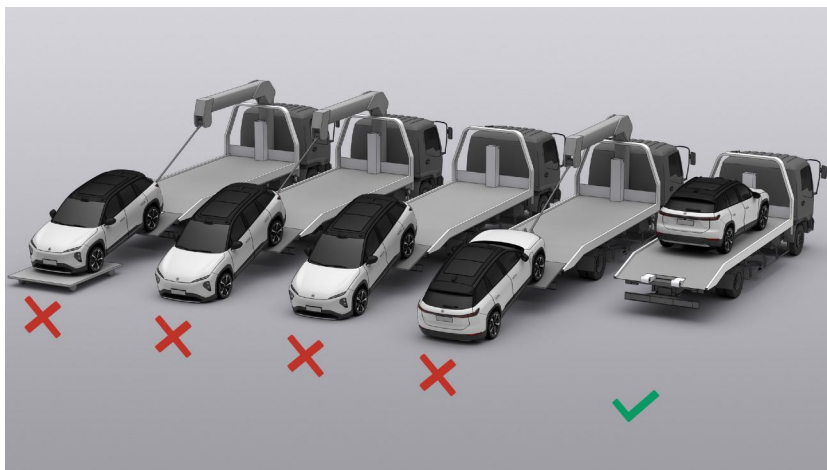

При необходимости перевозите автомобиль с помощью бортового грузовика.

1. Снимите фаркоп с аварийного комплекта в багажнике.

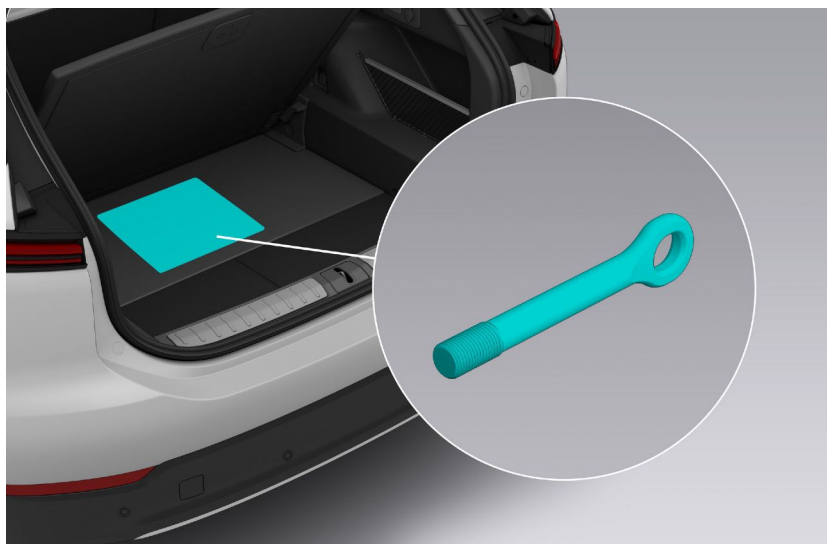

2. Освободите кожух буксирного устройства, сильно нажав на нижний конец кожуха (1). Полностью вставьте буксировочное устройство в отверстие и поверните его, пока оно не будет надежно закреплено (2). Фаркоп сзади устанавливается так же, как и спереди.

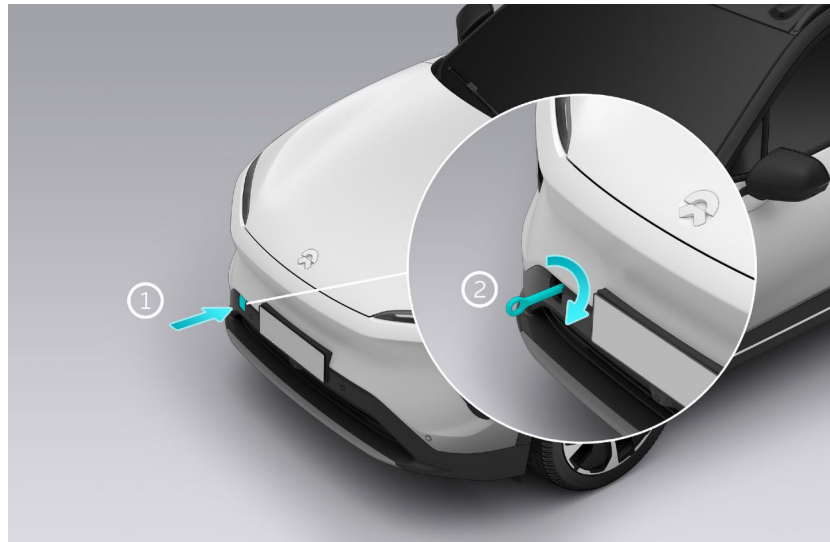

3. Держите автомобиль в положении ПАРКОВКА, нажмите педаль тормоза, войдите в настройки в нижней части центрального дисплея и коснитесь **Вождение > Режим буксировки/мойки**. Автомобиль отпустит стояночный тормоз и его можно будет буксировать. (Пожалуйста, используйте стопор колеса, чтобы предотвратить скольжение.)
4. Перед буксировкой выключите автомобиль и включите аварийную световую сигнализацию, чтобы убедиться, что весь автомобиль заперт и в нем нет пассажиров.
5. Прикрепите буксировочную цепь к дышлу и медленно отбуксируйте автомобиль к бортовому грузовику.
6. Поставив автомобиль на бортовой грузовик, используйте стопор и ремни, чтобы закрепить шины на грузовике.
7. Перед транспортировкой автомобиля выйдите из режима буксировки/мойки на центральном дисплее и нажмите **Вождение > Режим домкрата** для поддержания подвески на текущем дорожном просвете и во избежание изменения высоты при транспортировке.

**Осторожность**

- Автомобиль можно буксировать с площадки только в том случае, если при этом нет угрозы безопасности. Если высоковольтная батарея деформирована, протекает или выделяет дым, в первую очередь устраните риск, связанный с высоковольтной батареей.
- Попробуйте перезагрузить аккумулятор 12 В, если режим буксировки/стирки не удается нормально включить. Если стояночный тормоз нельзя отпустить, используйте буксировочную тележку или прицеп для перевозки автомобиля на небольшое расстояние.
- Не нажимайте на педаль тормоза или педаль акселератора при выходе из режима буксировки/мойки на центральном дисплее.

## Спасение автомобиля в воде

### Осторожность

Во время вождения не погружайте автомобиль на большую глубину в воду на длительное время. В противном случае компоненты автомобиля, находящиеся под высоким напряжением, могут быть повреждены.

Если кузов автомобиля и шасси не повреждены, дополнительных рисков поражения электрическим током не возникает. Однако спасение затонувшего автомобиля должны проводить профессионалы, которые должны носить средства индивидуальной защиты. Во время спасательных работ сначала вытащите автомобиль из воды, а затем отключите цепь высокого напряжения.

## Спасение автомобиля в огне

### Предупреждение

- В случае возгорания автомобиля не прикасайтесь непосредственно к его частям. Все спасательные операции должны выполняться профессионалами, которые должны носить соответствующие средства индивидуальной защиты.
- Газ, хранящийся в цилиндре боковой шторки безопасности и в баллоне пневматической подвески высокого давления, может расширяться и взорваться при высоких температурах. Пожалуйста, действуйте осторожно, чтобы избежать травм.

Если возгорание автомобиля не связано с высоковольтной батареей, вы можете использовать огнетушитель для тушения пожара.

Если причиной возгорания автомобиля является высоковольтная аккумуляторная батарея или высоковольтная аккумуляторная батарея перегрелась, деформировалась, треснула или повредилась в результате пожара, используйте большое количество воды или пенного огнетушащего вещества, смешанного с водой (рекомендуется F-500 EA), для охлаждения высоковольтной батареи. После того, как батарея полностью остынет (что может занять до 24 часов), наблюдайте за ней еще в течение часа, чтобы убедиться, что батарея снова не нагреется. Затем выведите автомобиль на открытую и ровную площадку и установите 15-метровую зону безопасности, чтобы люди не приближались к автомобилю.

### Предупреждение

Имейте в виду, что высоковольтная батарея может снова воспламениться даже после того, как она остынет. Особое внимание следует уделить транспортировке аккумулятора.



## Спасение автомобиля с протечкой аккумуляторной батареи

### Предупреждение

Если утечка из высоковольтной батареи вызвана ударом, спасательные работы должны выполняться профессионалами, которые должны носить защитные лицевые щитки и химически стойкие перчатки. Никогда не вступайте в прямой контакт с жидкостями.

Когда высоковольтная батарея протекает, она может выделять тепло или даже вызывать пожар. Сначала охладите высоковольтную батарею, а затем очистите жидкости.

- Если утечка незначительна, используйте впитывающую жидкость прокладку для очистки жидкостей, а затем поместите использованную прокладку в закрытый контейнер или используйте профессиональный процесс сжигания для утилизации жидкостей.
- Если утечка серьезная, утилизируйте жидкости в соответствии с инструкциями по утилизации опасных химических отходов. Вылейте раствор глюконата кальция на вытекшие жидкости и используйте устройства для сбора и контроля газов, чтобы избавиться от вытекших газов.

### Осторожность

При случайном попадании каких-либо жидкостей на кожу снять загрязненную одежду, а кожу промыть с мылом под проточной водой в течение 15 минут до полного удаления всех остатков химикатов. Немедленно обратитесь за медицинской помощью, если раздражение или дискомфорт не проходят.

## Резка автомобиля

### Предупреждение

Когда профессиональные спасатели выполняют операции по резке, они должны использовать соответствующие инструменты, такие как гидравлический резак, и носить соответствующие средства индивидуальной защиты, чтобы избежать серьезных травм.

В стойках автомобиля используются алюминиевые отливки, чтобы лучше защитить пассажиров в случае удара. Пожалуйста, используйте подходящие инструменты, чтобы срезать столбы во время спасения. Не режьте на автомобиле места, находящиеся под высоким напряжением или высокой температурой, такие как компоненты подушек безопасности и компоненты, находящиеся под высоким напряжением, как показано ниже красными областями.

